

ЛЬВІВСЬКИЙ НАУКОВИЙ ФОРУМ

МАТЕРІАЛИ

III МІЖНАРОДНОЇ НАУКОВО-ПРАКТИЧНОЇ КОНФЕРЕНЦІЇ



АКТУАЛЬНІ ПИТАННЯ СУЧАСНОЇ НАУКИ ТА ОСВІТИ

10-11 червня 2021 року
(частина I)

ЛЬВІВСЬКИЙ НАУКОВИЙ ФОРУМ

**МАТЕРІАЛИ
III МІЖНАРОДНОЇ НАУКОВО-ПРАКТИЧНОЇ
КОНФЕРЕНЦІЇ**

**АКТУАЛЬНІ ПИТАННЯ СУЧАСНОЇ
НАУКИ ТА ОСВІТИ**

10-11 червня 2021 року
(частина I)

**Львів
2021**

УДК 005

ББК 94.3(0)

Актуальні питання сучасної науки та освіти (частина I): матеріали III Міжнародної науково-практичної конференції м. Львів, 10-11 червня 2021 року. – Львів : Львівський науковий форум, 2021. – 68 с.

У даному збірнику представлені тези доповідей учасників III Міжнародної науково-практичної конференції «Актуальні питання сучасної науки та освіти», організованої Львівським науковим форумом. Висвітлюються актуальні проблеми сучасної науки та освіти на сучасному етапі становлення, розглядаються сучасні наукові дискусії різних наукових напрямів.

Збірник призначений для студентів, здобувачів наукових ступенів, науковців та практиків.

Всі матеріали представлені в авторській редакції. За повноту та цілісність яких автори безпосередньо несуть відповідальність.

ЗМІСТ

БІОЛОГІЧНІ НАУКИ	5
<i>Голуб В.А., Карпенко Ю.О.</i> БІОРІЗНОМАНІТТЯ РІЗНИХ ПРИРОДНИХ ЗОН: СТРУКТУРА, ОСНОВНІ ХАКТЕРИСТИКИ ТА ОЦІНКА	5
<i>Марчан А.А., Карпенко Ю.О.</i> ВТРАТА БІОЛОГІЧНОГО РІЗНОМАНІТТЯ - ГЛОБАЛЬНА ЕКОЛОГІЧНА ПРОБЛЕМА.	7
<i>Ткачук О.Д.</i> ВИВЧЕННЯ ЕКОЛОГІЧНОГО СТАНУ ТЕРИТОРІЇ НАВЧАЛЬНОГО ЗАКЛАДУ МОГИЛІВ-ПОДІЛЬСЬКОГО МОНТАЖНО-ЕКОНОМІЧНОГО ПРОФЕСІЙНОГО КОЛЕДЖУ	9
ВІЙСЬКОВІ НАУКИ.....	11
<i>Зосімов А.</i> ПРОБЛЕМАТИКА ВІДБОРУ КАДРІВ НА ПОСАДУ ВИКЛАДАЧА З ВОГНЕВОЇ ПІДГОТОВКИ	11
<i>Томчак Н.О.</i> CURRENT PROBLEMS OF MODERN SCIENCE AND EDUCATION IN HIGHER MILITARY EDUCATIONAL INSTITUTIONS IN UKRAINE	12
ДЕРЖАВНЕ УПРАВЛІННЯ.....	13
<i>Хмельюк В.С.</i> ДЕРЖАВНЕ РЕГУЛЮВАННЯ ТА РЕФОРМА ПРИВАТНОЇ ОСВІТИ	13
ЕКОНОМІЧНІ НАУКИ	16
<i>Крилова О.В.</i> ПІДХОДИ ДО РОЗУМІННЯ ДЕФІНІЦІЙ «МЕТОДОЛОГІЯ» ТА «МЕТОДОЛОГІЯ НАУКОВОГО ДОСЛІДЖЕННЯ» В ЕКОНОМІЦІ	16
<i>Субачов М.В.</i> ONE DEAL - ХАРАКТЕРИСТИКА РЕСУРСУ ТА ЙОГО ПРОПОЗИЦІЇ У СФЕРІ РЕКРЕАЦІЇ	18
ІСТОРИЧНІ НАУКИ	19
<i>Дергай А.</i> ПОПЕРЕДНІ ЗАУВАГИ ДО ПЕРВИННОГО ЕТАПУ ДОСЛІДЖЕНЬ ПАМ'ЯТОК ТШИНЕЦЬКОГО КУЛЬТУРНОГО КОЛА (ТКК)	19
<i>Залищук В.І.</i> ТРАНСФОРМАЦІЯ СИСТЕМИ АДМІНІСТРАТИВНО-ТЕРИТОРІАЛЬНОГО УПРАВЛІННЯ БЕССАРАБІЇ У СКЛАДІ РОСІЙСЬКОЇ ІМПЕРІЇ У ХІХ СТОЛІТТІ	20
МЕДИЧНІ НАУКИ	22
<i>Дзевульська І.В., Маліков О.В.</i> КАФЕДРА АНАТОМІЇ ЛЮДИНИ В МЕДИЧНОМУ УНІВЕРСИТЕТІ ЯК ПЕРШОДЖЕРЕЛО НАБУТТЯ НЕВІД'ЄМНИХ ЯКОСТЕЙ В ПРОФЕСІЇ ЛІКАРЯ.	22
<i>Мамедова М.М., Янкова С.О.</i> ПОШИРЕННЯ ІКСОДОВИХ КЛІЩІВ ТА ЇХ РОЛЬ У ПЕРЕДАЧІ ХВОРОБИ ЛАЙМА	24
МИСТЕЦТВОЗНАВСТВО	26
<i>Гахова А.Ю., Єременко І.І.</i> ПРАКТИЧНИЙ ДОСВІД ВИКОРИСТАННЯ ІННОВАЦІЙНИХ ТЕХНОЛОГІЙ В ДИЗАЙНІ ОДЯГУ	26
ПЕДАГОГІЧНІ НАУКИ.....	28
<i>Prystupa Ja.</i> INTERDISCIPLINARY RELATIONSHIPS OF NATURAL DISCIPLINES IN MODERN PROGRAMS	28
<i>Кирчата І.М.</i> ІННОВАЦІЙНІСТЬ ОСВІТНЬОГО ПРОЦЕСУ ЯК РУШІЙНА СИЛА РОЗВИТКУ НАУКИ І ЕКОНОМІКИ	30

<i>Кирчата І.М.</i> СКЛАДОВІ ІННОВАЦІЙНО-ОРІЄНТОВАНОЇ ОСВІТНЬОЇ ДІЯЛЬНОСТІ ПРАКТИКО-ОРІЄНТОВАНОЇ ПІДГОТОВКИ ФАХІВЦІВ	32
<i>Марчан А.А., Самойленко П.В.</i> ФОРМУВАННЯ ЕКОЛОГІЧНИХ ЗНАТЬ УЧНІВ ПРИ ВИВЧЕННІ ОРГАНІЧНОЇ ХІМІЇ	33
<i>Хрокало Г.А., Левун М.О.</i> ПРОЕКТУВАННЯ ТЗН ДЛЯ ВИВЧЕННЯ МАТЕМАТИЧНОЇ ЛОГІКИ.....	35
<i>Чорна С.В.</i> ЧИННИКИ ДЕВІАНТНОЇ ПОВЕДІНКИ ПІДЛІТКІВ	38
<i>Шиян А., Войтович О.М.</i> ВІЗУАЛІЗАЦІЯ НАВЧАННЯ ЯК ВИМОГА СЬОГОДЕННЯ ТА УМОВА ЯКІСНОЇ ОСВІТИ.....	39
ФІЛОЛОГІЧНІ НАУКИ	41
<i>Riazanov I.H.</i> PHONETIC STYLISTIC DEVICES IN MF DOOM'S DOOMSDAY LYRICS 41	41
<i>Бабич Т.В.</i> ЗМІНА СЕМАНТИКИ СЛІВ ЯК НАСЛІДОК ДІЇ ЗАКОНУ ВІДКРИТОСТІ СЛОВА.....	43
<i>Гльченко Т.О.</i> СУЧАСНІ ПРОБЛЕМИ ТА ТЕНДЕНЦІЇ ПЕРЕКЛАДУ МЕДИЧНОЇ ТЕРМІНОЛОГІЇ В УКРАЇНІ.....	44
<i>Копняк Б.Ю., Лобода М.Р.</i> ВИКЛАДАННЯ УКРАЇНСЬКОЇ МОВИ В ВНЗ ПІД ЧАС ДИСТАНЦІЙНОГО НАВЧАННЯ.....	46
<i>Ляшенко А.С.</i> СУЧАСНА МОВНА ПОЛІТИКА УКРАЇНСЬКОЇ ДЕРЖАВИ	47
<i>Стецюк Н.М.</i> ЛІНГВІСТИЧНИЙ ВИМІР ЕКОЛОГІЧНОГО ДИСКУРСУ	48
ЮРИДИЧНІ НАУКИ.....	50
<i>Андрійчук М.І.</i> ПРАВОВА МОДЕЛЬ ЗАКРІПЛЕННЯ МЕДІАЦІЇ В УКРАЇНІ.....	50
<i>Барсуковський О.Р.</i> ДЕЯКІ ПИТАННЯ ВИЗНАЧЕННЯ ОСУДНОСТІ ТА ОКРЕМИХ ЇЇ СКЛАДОВИХ.....	52
<i>Гарбар А.М.</i> ДЕРЖАВА У СМАРТФОНІ: ВИРІШЕННЯ ПРАВОВИХ ПРОБЛЕМ ЗА ДОПОМОГОЮ СЕРВІСУ “ДІЯ”.....	54
<i>Клявзуник Ю.О.</i> ПОНЯТТЯ ЗАБЕЗПЕЧЕННЯ ПОЗОВУ У ЦИВІЛЬНОМУ ПРОЦЕСІ....	56
<i>Ліницький Н.В., Мороз І.М.</i> АКТУАЛЬНІ ПРОБЛЕМИ ЗАХИСТУ ПРАВ ІНТЕЛЕКТУАЛЬНОЇ ВЛАСНОСТІ В УКРАЇНІ В УМОВАХ ВПРОВАДЖЕННЯ СУДОВОЇ РЕФОРМИ.....	58
<i>Мухай А.А.</i> ПОМИЛУВАННЯ В КРИМІНАЛЬНОМУ ПРАВІ: ПРАВОВІ АСПЕКТИ ЗАСТОСУВАННЯ	60
<i>Мухай А.А., Киян В.Я.</i> ПРАВОВЕ РЕГУЛЮВАННЯ СОЦІАЛЬНОГО ЗАХИСТУ ДІТЕЙ З ОСОБЛИВИМИ ПОТРЕБАМИ	62
<i>Пеньшійна С.О.</i> ПРИНЦИП СПІВРОЗМІРНОСТІ ТА ДОКТРИНА «СВОБОДИ РОЗСУДУ» В ДІЯЛЬНОСТІ ЄСПЛ	64
<i>Шемет У.Р.</i> ЩОДО ПИТАННЯ ПЕРЕОСМИСЛЕННЯ СУТНОСТІ ТА ФУНКЦІОНАЛЬНОСТІ КАТЕГОРІЇ «СУСПІЛЬНА НЕБЕЗПЕЧНІСТЬ ЗЛОЧИНУ» В СУЧАСНОМУ КРИМІНАЛЬНОМУ ПРАВІ УКРАЇНИ	66

БІОЛОГІЧНІ НАУКИ

Голуб В.А.,

магістр кафедри екології та охорони природи,

Карпенко Ю.О.,

к.б.н., доцент кафедри екології та охорони природи.

Національний університет «Чернігівський колегіум» імені Т.Г. Шевченка.

БІОРІЗНОМАНІТТЯ РІЗНИХ ПРИРОДНИХ ЗОН: СТРУКТУРА, ОСНОВНІ ХАКТЕРИСТИКИ ТА ОЦІНКА

Біорізноманіття — це один з фундаментальних феноменів, що характеризує прояви життя на Землі, знаходиться в основі структурної і функціональної організації живої речовини біосфери, визначає стабільність та стійкість екосистем. Біорізноманіття виконує регулюючу функцію у здійсненні всіх біогеохімічних, кліматичних та інших процесів на Землі. Кожен вид робить свій внесок у забезпечення стійкості не тільки локальної екосистеми, але й біосфери в цілому.

Екологічні фактори можуть по-різному впливати на живі організми: як подразники, зумовлюючи пристосувальні зміни функцій організму; як обмежувальні, які унеможливають існування організмів за даних умов; як сигнали про зміни інших факторів середовища. У впливі факторів середовища на організми та реакціях останніх на цей вплив виявлені певні закономірності, причому вони стосуються факторів будь-якого походження.

Біомна диференціація біогеоценотичного покриву Землі та біосфери зумовлена сферичною формою планети та її розташуванням відносно Сонця. Головними факторами, що спричиняють просторову структуру біомної екосистеми, є зональний радіаційний та гідротермічний режими (зональний клімат), відстань від берегів океану (континенталізація клімату) і рельєф місцевості (зумовлює, висотну диференціацію ландшафтних і гірських провінційних екосистем). Основною функцією біомних екосистем є збереження зональної специфіки і просторової структури біомних екологічних комплексів відповідно до широтного розподілу енергетичних ресурсів, а також зональної різноманітності біотичних систем і забезпечення внутрішньобіомного і міжбіомного речовинно-енергетичного та інформаційного обміну, від якого залежать цілісність і стабільність біосфери.

Важливою характеристикою біому є біорізноманіття, особливо різноманітність фауни та субдомінантних форм рослин, що є функцією від абіотичних факторів; також важливим кількісним індикатором, що характеризує біом, є продукування біомаси домінантною рослинністю. Біорізноманіття має тенденцію до збільшення при збільшенні загальної біопродуктивності, вологості та температури.

Використання концепції біомів, тобто узагальнюючого погляду на розподіл ландшафтів-екосистем з певним усередненням їх властивостей та характеристик, дозволяє більш системно підходити до районування біосфери в цілому. Саме такий підхід використовується у глобальних характеристиках біосферних явищ.

Рівнинна частина України належить до трьох біомних екосистем: мішаних лісів (або за ознаками плакорної клімаксової рослинності - широколистянолісової), лісостепової і степової.

Перша з них займає коло 20% території України (113 тис.км²), характеризується рівнинним рельєфом, помірно-континентальним кліматом, позитивним балансом вологи, густою гідрографічною сіткою з широкими заболоченими долинами, переважанням легких і заболочених ґрунтів на піщаних і супіщаних флювіогляціальних та алювіальних відкладах.

Лісостепова біомна екосистема займає 202 тис.км² або 34% території України, зокрема Волинську височину, Подільську і Придніпровську височини, а також Придніпровську низовину і західні відроги Середньоросійської височини. Вона характеризується складним, розчленованим рельєфом з чергуванням еродованих височин, схилових, низинних і долинних ландшафтів, значною щільністю ярів і балок.

Степова біомна екосистема є найбільшою за площею в Україні. Вона займає 240 тис.км², що становить 40% її території, охоплює всі південні області, південні частини Харківської, Кіровоградської та Одеської областей і рівнинну частину Кримського півострова. Характеризується переважанням

рівнинного рельєфу, лесовидних ґрунтоутворюючих порід, на яких формувалися звичайні і південні чорноземи (відповідно 60 і 20% площі земельних угідь), на щільних карбонатних і безкарбонатних породах поширені каштанові і солонцюваті ґрунти. Порівняно з попередніми біомними екосистемами вирізняється найбільшими тепловими ресурсами, найдовшим вегетаційним періодом, найменшою зволоженістю і найбільшою родючістю ґрунтів.

На основі матеріалів SWOT-аналізу зроблений висновок, що основними причинами деградаційних процесів біотичної складової довкілля України є наступні:

- зміни зонально-просторових характеристик, а саме – зменшення упродовж історичного періоду площі лісів (від 50% до 17%), знищення степу як біому, катастрофічно високий рівень розораності земель; процеси що зумовили зміни гідротермічних режимів, показників альбедо та мезоклімату, структури екотопів;

- зміни ландшафтної сфери, що матимуть у майбутньому поки що важко прогнозовані наслідки, пов'язані із збідненням біорізноманіття;

- структурно-функціональні зміни екосистем, зокрема, порушено і значною мірою знищено заплавні екосистеми, осушено близько 80% боліт, спостерігається наростаюча деградація малих рік і джерел, сучасне зменшення площ лісосмуг, спорудження дамб та гребель на ріках;

- надексплуатація ресурсів, що зумовило зменшення вилуви риби в десять разів за двадцять років, підірваність запасів мисливських видів тварин та природних рослинних ресурсів;

- інтенсивне хімічне забруднення довкілля і формування вторинних біогеохімічних провінцій;

- вселення видів-чужинців, у тому числі інвазійних;

- поширення хвороб, фітозів, мікозів, зоонозів, вірусних інфекцій, наростання числа мутацій та зміни мутаційного фону.

Загалом використання об'єктів як рослинного, так і тваринного світу (біоресурсів) характеризується пришвидшенням процесів фрагментації біогеоценозів, руйнуванням еко- та біотопів, зменшенням числа і чисельності популяцій промислових видів. Критичний у цілому стан біорізноманіття накладає відбиток на якість життя і відображається в суспільних, демографічних та економічних процесах і показниках.

Дослідження проблематики збереження біорізноманіття можуть бути зведені до трьох принципово важливих тверджень, а саме:

- біорізноманіття є ключовим чинником екозбалансованості довкілля та біогеохімічних циклів;
- біорізноманіття проявляється у взаємодії всіх живих організмів в їх біогеоценотичній та популяційній організованості, унікальній в еколого-еволюційному відношенні, і його стійкість забезпечується функційною інваріантністю та стохастичною варіантністю біосистем усіх рівнів організації;
- біорізноманіття виконує множину функцій для суспільства, фундаментальною з яких є функція самовідновлювального природного капіталу, без якого неможливий суспільно-економічний розвиток.

Література:

1. Джигирей В.С., Сторожук В.М., Яцюк Р.А. Основи екології та охорона навколишнього природного середовища (Екологія та охорона природи).- Львів: Афіша, 2000.-272с.
2. Второв П. П. Біогеографія.// П.П.Второв , М.М.Дроздов - К.: Вища школа, 1982.- 302 с.
3. Гродзинський Д.М., Шеляг-Сосонко Ю.Р. та ін.. Проблеми збереження та відновлення біорізноманіття України. – К. : Академперіодика, 2001. – 105 с.

*Марчан А.А.,
магістр кафедри екології та охорони природи,
Карпенко Ю.О.,
к.б.н., доцент кафедри екології та охорони природи.*

Національний університет «Чернігівський колегіум» імені Т.Г. Шевченка.

ВТРАТА БІОЛОГІЧНОГО РІЗНОМАНІТТЯ - ГЛОБАЛЬНА ЕКОЛОГІЧНА ПРОБЛЕМА.

Збереження біорізноманіття є однією із найважливіших складових державної екологічної політики України. Біорізноманіття формує безпечне для життя і здоров'я людини навколишнє природне середовище, забезпечує населення продуктами харчування, ліками, сировиною для промисловості. Крім того, підтримує функціонування екосистем, зокрема кругообіг і очищення природних вод, збереження ґрунтів і стабільність клімату. Для людей біорізноманіття має економічну, рекреаційну, культурну, екологічну та інші цінності. Наше власне здоров'я, а також здоров'я економіки та суспільства загалом, залежать від безперервного отримання різноманітних «екосистемних послуг», замінити які буде або дуже дорого, або просто неможливо. Йдеться про послуги екосистем із забезпечення людства природними ресурсами, здоровим середовищем існування, іншими екологічно та економічно значущими «продуктами».

Україна, займаючи лише 6 % загальної площі Європи, володіє 35 % видів її біорізноманіття. Однак вплив людської діяльності на його стан дуже помітний. Широкомасштабні осушувальні роботи призвели до знищення ландшафтів. Понад 80 % водно-болотних угідь втратили своє первісне значення. Істотні зміни спостерігаються в степових природних екосистемах, які збереглися лише окремими малокоптурними островами. Збереження біорізноманіття є однією із ключових складових стратегії сталого розвитку, екологічної політики держав світу та ЄС. В Україні також повинен бути створений дієвий забезпечення відповідної діяльності. Тому вивчення питання ролі біорізноманіття набуває особливої актуальності. Система управління збереженням біорізноманіття в Україні має складну, розгалужену і багаторівневу структуру. Потрібно також зазначити, що на сьогодні результати завершених системних досліджень, орієнтованих на вирішення проблеми формування дієвого механізму збереження біорізноманіття в Україні практично відсутні.

Біорізноманіття є ключовим поняттям у природоохоронному диспуті. Це визначення стало офіційним із законодавчим затвердженням, увійшло у конвенцію ООН з питань біорізноманіття, прийняту більшістю держав світу. Реальні загрози біорізноманіттю було усвідомлено в 70-х роках завдяки діяльності вчених «Римського клубу», які здійснили прогноз глобального впливу економічного розвитку, насамперед промислово розвинених країн, на екологічний стан навколишнього середовища. У 1992 році в Ріо-де-Жанейро відбулася Конференція ООН з 19 навколишнього середовища і розвитку. Одним з основних доробків конференції були прийняття Декларації з навколишнього середовища і розвитку та підписання Конвенції про біорізноманіття. У 1995 році в Софії прийнято Всеєвропейську стратегію збереження біологічного та ландшафтного різноманіття, яка фактично є механізмом впровадження конвенції на Європейському континенті. Одним із засобів впровадження стратегії є формування Всеєвропейської екомережі як єдиної просторової системи територій країн Європи з природними або частково зміненими ландшафтами. Збереження біорізноманіття є однією із ключових складових стратегії сталого розвитку, екологічної політики держав світу та ЄС.

У Конвенції про біорізноманіття термін біологічне різноманіття визначається як різноманітність живих організмів з усіх джерел, включаючи, серед іншого, наземні, морські та інші водні екосистеми й екологічні комплекси, частиною, яких вони є. Це поняття також включає різноманітність у рамках виду, між видами і різноманітність екосистем. Цілями конвенції є збереження біорізноманіття, стаке використання його компонентів і спільне одержання на справедливій і рівній основі вигод, пов'язаних з використанням генетичних ресурсів і шляхом належної передачі відповідних технологій з урахуванням усіх прав на такі ресурси і технології, а також належного фінансування. На Всесвітньому самміті з

невиснажливого розвитку (Йоханезбург, 2002 р.) проблема збереження та невиснажливого використання біорізноманіття і впровадження екосистемного підходу до збереження природи була включена до п'яти пріоритетних проблем людства. Біорізноманіття, крім його самодостатньої цінності, забезпечує функціонування екосистем, у тому числі підтримує кругообіг та очистку природних вод, збереження ґрунтів і стабільність клімату, а також забезпечує населення продуктами харчування, ліками, сировиною для промисловості, формує безпечне для життя і здоров'я довкілля. У 1994 р. Україна ратифікувала Конвенцію про біорізноманіття. Відповідно до цього, наша держава взяла на себе зобов'язання щодо збереження біорізноманіття, яке становить абсолютну цінність не лише для українського народу, а й для людей Європи та всього світу.

У науковій літературі на захист збереження біорізноманіття висловлюються такі основні положення:

1. З точки зору споживача елементи біорізноманіття є природними кладовими, які вже сьогодні приносять видиму користь для людини або можуть бути корисними у майбутньому;
2. Біорізноманіття має як господарське, так і наукове значення (наприклад, у пошуку нових лікарських препаратів або способів лікування);
3. Вибір на користь збереження біорізноманіття – це етичний вибір. Адже людство у цілому – це частина екологічної системи планети, і тому воно має бережливо ставитися до біосфери (у сутності, людство залежне від неї);
4. Значущість біорізноманіття можна також характеризувати у естетичному, сутнісному і етичному плані. Природа оспівана у піснях, прославлена художниками, поетами, музикантами усього світу, для людини вона є одвічною цінністю.

З метою пошуку шляхів удосконалення організаційно-економічного механізму збереження біорізноманіття як необхідної умови забезпечення здоров'я нації, основи зростання національної економіки, визначимось із змістом поняття «організаційні засади». Розробка заходів щодо підвищення ефективності збереження біорізноманіття України та її регіонів потребує розгляду історичних особливостей виникнення і становлення теорій збереження біорізноманіття та регіонального розвитку, що пройшли різні етапи вдосконалення і які дозволяють з'ясувати, наскільки сформована теоретична база відповідає напрямкам підвищення ефективності збереження біорізноманіття на сучасному етапі розвитку. Дослідженню історичного розвитку теорій, спрямованих на роз'яснення закономірностей зміни біорізноманіття, присвячена низка праць відомого біолога-теоретика Брайана МакГілла. У даному дослідженні проведено аналіз синтезу теорій управління і збереження біорізноманіття. Серед основних теорій збереження біорізноманіття особливе місце належить теорії континуумів, нейтральності, метапопуляцій, фрактальній теорії, агрегованого пуассонівського розподілу та теорії максимізації ентропії. Варто зауважити, що зазначені теорії збереження біорізноманіття, мають екологічний, але не економічний чи управлінський характер. Відповідно до забезпечення ефективності збереження біорізноманіття найбільш перспективно бачиться теорія сталого розвитку. Дана теорія поєднує у собі як орієнтири на збереження природних комплексів з метою забезпечення середовища існування людини, підтримання її здоров'я, рівня добробуту та розвитку творчих здібностей особистості.

У основу положень сталості розвитку покладено такі принципи як обмеженість впливу людини на біосферу до рівня можливостей її стабільного відтворення, підтримання запасів біологічного багатства, біологічного різноманіття і відтворювальних ресурсів розвиток і впровадження технологій, що збільшують обсяги виробництва продукції на одиницю спожитого ресурсу; використання економічних механізмів, що спонукають виробників враховувати екологічні витрати прийнятих ними рішень; використання міждисциплінарних підходів при прийнятті рішень.

Основною тактичною метою законодавчої охорони рідкісних і зникаючих видів є надання охоронного статусу (шляхом занесення до ЧКУ) комплексу видів з високим ступенем екологічної вразливості, які водночас слугуватимуть індикаторами наявності й стану раритетних азональних, екстразональних і корінних зональних біогеоценозних та ландшафтних екосистем. Охорона цих видів дозволить забезпечити збереження відповідних екосистем.

Література:

1. Базовий звіт про дослідження виконання Україною зобов'язань по Конвенції про біологічне різноманіття (1992-2006). Проект UNDP «Оцінка національного потенціалу в сфері глобального екологічного управління в Україні» / розробки: акад. О. О. Созінов, к.б.н. В. І. Придатко, (УЦМЗР/ULRMC). – К., 2006. – 92 с.
2. Барановський В. До концепції переходу України на модель сталого розвитку / В. Барановський // Економіка України. – 2001. – № 7. – С. 78-83.
3. Веклич О. Збалансоване природокористування як підґрунтя ефективного розвитку національного господарства і світової економіки / О. Веклич // Економіка України. – 2007. – 434 № 6. – С. 94-95.

Ткачук О.Д.,

викладач біології і екології

Могилів-Подільського монтажно-економічного професійного коледжу

**ВИВЧЕННЯ ЕКОЛОГІЧНОГО СТАНУ ТЕРИТОРІЇ НАВЧАЛЬНОГО
ЗАКЛАДУ МОГИЛІВ-ПОДІЛЬСЬКОГО МОНТАЖНО-ЕКОНОМІЧНОГО
ПРОФЕСІЙНОГО КОЛЕДЖУ.**

Вимоги до забудови ділянок навчальних закладів.

ДБН В.2.2-3:2018 Заклади освіти. Будинки і споруди.

ДБН Навчальні заклади поширюються на проектування нових і реконструкцію існуючих будинків закладів освіти (крім дошкільних навчальних закладів)

Загальні вимоги

5.1 Розміщення та розміри земельних ділянок навчальних закладів слід приймати відповідно до ДБН 360.

Примітка. В умовах щільної забудови допускається скорочення площі ділянки на 20%.

Земельні ділянки загальноосвітніх шкіл із організацією інклюзивного навчання мають відповідати вимогам ДБН В.2.2-17.

5.2 Будинки розміщуються не ближче 25 м від червоної лінії. При розташуванні будинків загальноосвітніх шкіл у громадському центрі села цю відстань допускається зменшувати до 10 м за умови забезпечення нормативних санітарно-гігієнічних вимог.

5.3 Відстань від межі ділянок навчальних закладів до стін житлових будинків із входами та вікнами приймається не менше 10 м, від будинків навчальних закладів до житлових та громадських будинків та споруд – згідно з нормами інсоляції, природного освітлення та шумозахисту.

5.4 Для професійно-технічних та вищих навчальних закладів необхідно передбачати відстань від проїзної частини швидкісних доріг та магістралей неперервного руху до будинку не менше 50 м, від проїзної частини вулиць і доріг місцевого значення – не менше 25 м.

В умовах реконструкції допускається зменшення відстані від проїзної частини вулиць при використанні шумозахисних заходів.[5]

Природно-кліматичні умови району дослідження

SWOT-аналіз екологічної ситуації Робочою групою з проведення CEO був виконаний SWOT-аналіз екологічної ситуації Могилів-Подільський району.

Територія ДПТ знаходиться в Могилів-Подільському районі, який відноситься до Північно-західного архітектурно-будівельного кліматичного району України, згідно ДСТУ – Н Б В.1.1-27:2010.

Могилівщина розташована в зоні Лісостепу. За характером рельєфу — хвиляста рівнина. Лівими притоками Дністра, що протікають територією Могилів-Подільського району, є річки Лядова, Сребрійка, Немія, Дирло, Мурафа тощо.

Характеристика поточного стану довкілля, у тому числі умов життєдіяльності населення та стану його здоров'я, а також прогнозні зміни цього стану, якщо документ державного планування не буде затверджено Сучасний стан (2013-2018 рр.) навколишнього природного середовища у Могилів-Подільському районі характеризується як відносно стабільний.

Обсяги викидів від стаціонарних джерел в атмосферне повітря в загальному по Могилів-Подільському району у 2017 році були невеликими: становили приблизно 0,1% від загальнообласних (56,2 т) з врахуванням викидів м. Могилів-Подільський. Щільність викидів на 1км² території району в середньому 0,11 т, на 1 особу - 1,0 кг, що значно нижче, ніж середні значення по області (5,9 т та 98,4 кг відповідно). Основну частку у забруднення атмосферного повітря вносить транспорт: у Могилів-Подільському районі частка викидів від автотранспорту до загального обсягу викидів складала понад 85%. Протягом останніх років обсяги викидів пересувними джерелами по району з врахуванням викидів м. Могилів-Подільський становила 2 тис. т, щільність викидів на 1км² території району в середньому 2,2 т, на 1 ос. - 32 кг.

Методики оцінки стану довкілля:

Розрахунок викидів забруднюючих речовин та парникових газів у повітря від використання окремих видів палива у населених пунктах здійснюється за формулою:

$$V = \sum_{ij} \Pi_{ij} \cdot K_{ij} \cdot K_{jt} \quad \text{де:}$$

V - обсяги викидів j -ї забруднюючої речовини та парникового ij - газу: оксиду вуглецю, аміаку, метану, оксиду азоту, сажі, діоксиду азоту, діоксиду сірки, свинцю, неметанових летких органічних сполук, бенз(а)пірену (крім свинцю) від використання i -го виду палива;

Π - річне споживання i -го виду палива (бензину інп -автомобільного, газойлів (дизельного палива), стисненого і скрапленого природного газу) на потреби транспортних засобів у приватній власності населення, у населеному пункті;

K - усереднений питомий викид j -ї забруднюючої речовини J_i - (крім свинцю) та парникового газу для транспортних засобів населення від споживання i -го виду палива;

K - коефіцієнти впливу технічного стану автотранспорту на j тс – викиди j -ї забруднюючої речовини від використання i -го виду палива. [1]

Оцінювання стану навколишнього середовища за наявністю та різноманітністю лишайників. Після проведення досліджень на декількох десятках дерев робиться розрахунок середніх балів поширеності й покриття для кожного типу лишайників – накипних (Н), листоватих (Л) і куцистих (К). Знаючи бали середньої поширеності й покриття Н, Л, К, можна розрахувати показник відносної чистоти атмосфери (ВЧА) за формулою: $VЧА = \frac{H + 2L + 3K}{30}$ Чим вище показник ВЧА (ближче до одиниці), тим чистіше повітря. Між ВЧА й середньою концентрацією діоксиду сірки в атмосфері спостерігається пряма залежність. [3]

Висновок: розташування навчального закладу з екологічної точки зору відповідає дотриманню санітарних норм відносно об'єктів забруднення, шумового забруднення, озеленення території. Але якісний склад повітря містить підвищений рівень діоксиду сірки (показник ВЧА = 0,6) що обумовлено підвищеною кількістю вихлопних газів поблизу закладу.

Рекомендації: перенаправлення вантажних автомобілів з пункту пропуску "Могилів-Подільський Отачь", розташованому в центрі міста на пункт пропуску "Бронниця Унгри", розташованому за межами міста Могилів-Подільський на території с. Бронниця.

Література:

1. Закон України "Про охорону атмосферного повітря" (2707), зі змінами від 21.06.2001 р. за № 2556-III (2556). - 23 с.
2. Бойченко С.В., Іванов С.В., Буогака В.Г., Моторні палива і масла для сучасної техніки: Монографія. - К.: НАУ, 2005. - 216 с.
3. Лук'янова Л.Б. Лабораторний практикум з екології: Навчально-методичний посібник. – Вид. 2-ге змінено і доповнено. – Київ : ТОВ «ДСК – Центр». – 143с.
4. Про затвердження Методики розрахунку викидів забруднюючих речовин та парникових газів у повітря від транспортних засобів
<https://zakon.rada.gov.ua/rada/show/v0452202-08#Text>
https://dbn.co.ua/load/normativy/dbn/v_2_2_3/1-1-0-1804
<http://www.geograf.com.ua/geoinfocentre/20-human-geography-ukraine-world/267-ref22041101>

ВІЙСЬКОВІ НАУКИ

Артем Зосімов,

курсант факультету підготовки фахівців для органів досудового розслідування

Науковий керівник: Олена Лопасва,

старший викладач кафедри тактико-спеціальної підготовки.

Дніпропетровський державний університет внутрішніх справ.

ПРОБЛЕМАТИКА ВІДБОРУ КАДРІВ НА ПОСАДУ ВИКЛАДАЧА З ВОГНЕВОЇ ПІДГОТОВКИ

Підготовка спеціаліста до професійної діяльності повинна бути обумовлена факторами, які відображають його здатність діяти кваліфіковано у будь-яких службових обставинах. Недбале ставлення до вивчення вогневої підготовки, відсутність стійких вмінь та навичок при діях з вогнепальною зброєю під час несення служби, а також на практичних заняттях можуть призвести до невідворотних наслідків. Відповідальність за ці самі наслідки повністю лежить на правоохоронці, саме тому абсолютно вся серйозність цього питання має усвідомлюватися в повному обсязі ще з самого початку навчання у закладах зі специфічними умовами навчання.

Вогнева підготовка співробітників Національної поліції України в процесі професійного росту та підвищення досвіду повинна постійно покращуватися, а знання та вміння мають перерости в більш стійкі навички володіння зброєю та технікою стрільби. Також, на нашу думку, велику роль відіграє підготовленість майбутніх співробітників поліції до виникнення стресових ситуацій, що можуть трапитися під час виконання службових обов'язків. Інакше кажучи, вміння якомога точніше змоделувати таку ситуацію є можливим лише у випадку наявності такого досвіду безпосередньо у викладача. Таким чином, досвідчений викладач здатний відтворювати відповідні фабули значно краще. Саме у цьому полягає важливість підбору кадрів, що мають серйозний досвід у цій справі.

На сьогоднішній день ця проблема має неабияку актуальність. Це зумовлено тим, що завдання викладача полягає не лише у повному розумінні, знанні та викладанні теоретичної частини, а ще й у безпосередній участі в процесі навчання стрілецьким навичкам [1].

Всім відомий такий факт, що вогневою підготовкою займаються минулі та діючі спортсмени, тренери, інструктори, які є професіоналами та справжніми фанатами своєї справи, найчастіше це відбувається за рахунок особистого часу, причиною цього є жага та інтерес до стрілецького спорту та вогнепальної зброї. Роками напрацьовані навички та вміння ніколи не викликають сумнівів, неабияким плюсом є те, що при необхідності вони можуть продемонструвати правильність виконання та взагалі відмінну стрільбу особистим прикладом [2].

З кожним роком таких людей стає все менше. Відбір співробітників не повинен бути випадковим, а лише по принципу наявності у них стрілецьких та професійних якостей, необхідних для високого рівня викладання вогневої підготовки. У зв'язку з цим необхідно в якості кандидатів на посаду викладача з вогневої підготовки розглядати в першу чергу випускників навчальних закладів, що мають відповідні розряди та спортивні звання у стрілецькому спорті. Також, гідною кандидатурою є діючі співробітники поліції, важливим є також отриманий ними досвід за відповідний період своєї роботи. На нашу думку, для таких кадрів є також важливим вміння працювати з віковою категорією здобувачів освіти, розуміння їх з психологічної точки зору та безпосередньо особисті викладацькі здібності.

Отже, можна зробити висновок, що відбираючи спеціалістів на посаду викладача з цієї максимально важливої дисципліни треба бути дуже уважним та насамперед звертати увагу на те, чому особа може навчити майбутніх поліцейських. Навіть, якщо кандидат на посаду має відповідні спортивні розряди або здобутки, це не є показником готовності викладання та підготовки майбутніх співробітників, слід звертати увагу не тільки на теоретичні знання та практичну частину, а ще й на відповідні педагогічні навички та вміння роботи зі здобувачами освіти.

Список використаної літератури:

1. Про Національну поліцію : закон України від 02.07.2015 № 580-VIII // База даних «Законодавство України»/ Верховна Рада України. URL: <https://zakon.rada.gov.ua/laws/show/580-19> (дата звернення: 10.03.2019).
2. Вашин А. Н., Исхаков А. И. Педагогический принцип состязательности в военноприкладных видах спорта // Здоровый образ жизни и физическое воспитание студентов и слушателей ВУЗов : материалы VIII междуз. науч.-практ. конф. М. : НОУ «ИНЕП», 2010. 338 с
3. Фіцула М. М. Педагогіка : навч. посіб. Вид. 2-ге. Київ : Академвидав, 2005. 560 с.

Томчак. Н.О.,
*курсант Національної академії
Державної прикордонної служби України ім. Б.Хмельницького*

CURRENT PROBLEMS OF MODERN SCIENCE AND EDUCATION IN HIGHER MILITARY EDUCATIONAL INSTITUTIONS IN UKRAINE

In the modern world, education acquires special significance for a person to acquire professional knowledge, skills, motivations, for the formation of spirituality, understanding and cognition of human existence.

One of the central problems of modern education and science is the necessary equipment. Due to technical progress, there is an urgent need for new tools, but not every educational institution can afford a basic unwillingness to provide it. Therefore, there is a need to allocate facilities for laboratories, computer classrooms, libraries, state funds for so on.

Military education is a necessary and integral part of the military organization of the state and has the features of the development of world civilization and education. It is the main source of training and staffing of the Armed Forces (AF) of Ukraine, other military formations and law enforcement agencies with highly qualified officers and integrated into the national education system. The current stage of functioning and further development of military education is determined by the following main factors: the development of new conceptual approaches to the organization of training of military professionals as a system of educational activities; integration into the European and world educational space with the use of foreign positive experience; further reform of the Armed Forces of Ukraine, which should correspond to the implementation of state policy in the industry security and defense; optimization of all components of the military education system (managerial, quantitative, financial, material and technical); the need to bring the existing regulatory framework to the requirements of innovative training of military professionals

Education is an integral part of military education. Educational work in the system of military education is a complex of organizational, moral and psychological, informational, pedagogical, legal, cultural and educational and military and social measures aimed at the formation, development and self-development of military professionals professional, psychological qualities, moral self-awareness, which should ensure high combat and mobilization readiness of government agencies, formations and units, strengthening military discipline and law and order, cohesion of military teams. This set of measures is provided by almost the entire staff of higher education institutions.

The system of military education consists of governing bodies and a network of higher military educational institutions (hereinafter - HEIs), military training units of higher education institutions (hereinafter - HEIs) and military lyceums.

Educational activities in higher education institutions, higher education institutions and military lyceums are carried out in accordance with the requirements of national legislation, European and NATO standards for ensuring the quality of education.

This system is built on the principles of openness, accessibility, continuity and continuity of degree training of military specialists, taking into account the specifics of their military service.

The current stage of formation of military formations is marked by the fact that the system of training military specialists is not yet fully completed and is in the process of transformation. Development of the military education system in Ukraine is one of the priority areas in the construction of the Armed Forces and other military formations of Ukraine.

Comparing education in military educational institutions of Ukraine in the first years of independence and today, we can say that it has undergone significant changes, namely in the quality of education, teaching methods and more.

Education in Ukraine is currently in a difficult socio-economic environment and needs structural reform: it is necessary to modernize educational institutions and provide modern materials for the study of certain disciplines.

In recent years, considerable work has been done to bring the organization and content of military training in line with state and industry standards of higher education, modern martial arts, combat use of the Armed Forces of Ukraine according to certain options, circumstances, situations, experience peacekeeping operations, NATO headquarters procedures, military-practical orientation of higher education. Military education as a component of the national system of higher education is gradually being transferred to the organization of training officers at two educational and qualification levels - bachelor and master.

The main goal of innovative education is the preservation and development of human creativity. However, today it is not enough to provide computer systems and design. Education must be seen as a universal need. . To do this, first of all, it is necessary to make it develop logical thinking, based on a combination of inner freedom of the individual and his social responsibility, as well as tolerance for dissent.

Thus, the main principle of modern education is that it is aimed at forming a worldview based on multi-criteria decisions, tolerance for dissent and responsibility for their actions.

Література:

Закон України від 05 вересня 2017 року № 2145 «Про освіту» (зі змінами)

Закон України від 01 липня 2014 року № 1556-VII (зі змінами) «Про вищу освіту»

Постанова Кабінету Міністрів України від 15 грудня 1997 р. № 1410 «Про створення єдиної системи військової освіти»

Проблеми і перспективи розвитку середньої освіти в Україні [Електронний ресурс] / Режим доступу: <http://osvita.ua/school/method/1032/>

«Актуальні проблеми розвитку освіти і науки в глобалізації». умовах Матеріали всеукраїнської наукової конференції 28-29 жовтня 2016р. Частина I, Дніпро.- 292с.

ДЕРЖАВНЕ УПРАВЛІННЯ

Хмелюк В.С.,

*аспірант кафедри адміністративного та фінансового менеджменту,
Інституту адміністрування та післядипломної освіти НУ «Львівська Політехніка»*

ДЕРЖАВНЕ РЕГУЛЮВАННЯ ТА РЕФОРМА ПРИВАТНОЇ ОСВІТИ

Система освіти та її якість – це ключовий чинник сталого розвитку будь-якого суспільства. Для держави і громадян необхідним є ефективне виконання освітою своїх традиційних функцій: соціалізації, формування особистості, виховання громадянських почуттів. Державна освітня політика – це скеровуюча і регулююча управлінська діяльність держави у сфері освіти, що здійснюється нею для досягнення відповідних стратегічних цілей і завдань галузевого, регіонального, загальнодержавного та навіть глобального значення.

Державна політика у сфері освіти повинна враховувати: гуманістичний характер освіти і її загальнодоступність, світський характер освіти, свободу та плюралізм в освітньому процесі, а також демократичну державно-громадську специфіку управління освітою. В основі державного регулювання освіти лежать наступні принципи:

- принцип законності, що передбачає регулювання сфери освіти відповідно до прийнятих нормативно-правових актів;
- принцип демократичності, який припускає залучення до процесу прийняття управлінських рішень усіх зацікавлених сторін;
- принцип автономії освітніх організацій, що припускає майнову, фінансову й управлінську відособленість установ освіти;

- принцип інформаційної відкритості освітньої системи, який передбачає надання відомостей про діяльність освітніх установ зацікавленим особам;
- принцип врахування громадської думки, що передбачає прийняття до уваги громадських інтересів при організації та здійсненні освітньої діяльності;
- принцип державно-громадського характеру освітньої діяльності.

Для того, аби вітчизняна освіта могла адекватно відповідати на зовнішні та внутрішні виклики, що постали перед країною в перші десятиліття XXI ст., необхідний ефективно діючий механізм державної підтримки освітньої галузі. Тим часом реальна ситуація в країні свідчить про суперечливі тенденції державного регулювання освітньої діяльності. Законодавство розвивається хаотично та не відповідає за своїм рівнем завданням сталого розвитку суспільства, переходу України до інноваційного, соціально орієнтованого типу розвитку.

Необхідність формування стійких компетенцій та інновацій стає принципово важливою умовою забезпечення реального та довгострокового прогресу в освітній сфері. Мова йде не тільки про підвищення доступу до освіти, але й про її якість, результативність та інноваційність.

Якість освіти представляє собою сукупність споживчих властивостей освітніх послуг, що забезпечують можливість задоволення потреб як особистості, так і суспільства в цілому. В здобутті якісної вищої освіти, яка забезпечує отримання систематизованих знань, умінь і навичок із подальшою метою застосування їх у професійній діяльності, провідна роль належить вищим навчальним закладам. Сучасна ситуація на ринку праці висуває серйозні вимоги до підготовки кадрів у системі вищої професійної освіти. Все більш затребуваними стають компетентні випускники ВНЗ, здатні ефективно працювати в нових соціальних умовах, які змінюються вкрай динамічно.

Однак, досі реформування системи вищої освіти в Україні мало здебільшого суто поверхневий характер, не змінюючи принципово застарілих засад усієї системи. Серед чинників теперішньої кризи у галузі вищої освіти варто виокремити передусім консерватизм, тобто відставання отримуваних знань від рівня розвитку інформатизації і технологій, та інерційність (низька адаптивність системи вищої освіти до різних соціально-економічних умов). Крім того, в коло проблемних питань включається трансформація цілей і цінностей вищої освіти. Змінюється роль держави та виникає небезпека зниження частки відповідальності держави за сферу вищої освіти [2, с. 252]. Все більше набуває значення впровадження у галузь вищої освіти ринкових відносин. Не варто й забувати про мінливість глобальних умов. Усе це відбивається і на виборі інструментів регулюючого впливу на діяльність вищих освітніх установ в умовах розвитку економіки, що глобалізується.

Окрему проблему становить реформа повноважень рівнів влади. Традиції західних моделей університету більшою мірою ґрунтуються на широкому розподілі та децентралізації владних повноважень. Така система управління відображає слабе державне регулювання, невтручання в академічні свободи й одночасно необхідність сильної координації на інституціональному рівні. Водночас інституційна слабкість визнається однією з ключових проблем у сфері державного управління освітою [3].

Виходом з ситуації, що склалася повинен бути, безсумнівно, поступовий перехід вищів із державної системи у сферу громадянського суспільства, яке регулює вищу школу, визначає шляхи її розвитку на основі своїх потреб і вимог глобальної економіки та світового освітнього простору. Тому організація державного регулювання вищої освіти, з урахуванням балансу приватних і публічних інтересів, визначається державно-громадським характером.

Західний досвід організації вищів показує основні принципи державної політики у сфері вищої освіти та методи її здійснення. Наприклад, система американських університетів багато в чому схожа на систему побудови самої держави. Основне змістовне навантаження у формуванні методів її організації – це делегування повноважень і децентралізація відповідальності [1, с. 24-26].

Українська державність у цьому процесі визначає власні основні шляхи розвитку в галузі регулювання діяльності ВНЗ. Принципи демократизації перетікають у ті сфери, де держава поступово залишає свої позиції більш досконалим формам суспільних відносин, які ґрунтуються, зокрема, і на активній взаємодії влади та суспільства. Галузь вищої освіти не є винятком. Вітчизняна освітня система, яка поступово зближується з європейською моделлю освіти, сприймає необхідні форми демократизації вищої школи, що відображено в її стратегії розвитку.

Стратегія розвитку вищої освіти України на 2021-2031 роки [4] (наразі існує лише у вигляді проєкту), крім іншого, повинна також містити в собі положення, спрямовані на системне перетворення моделі управління нею з урахуванням міжнародних стандартів і національних особливостей. Компоненти державного управління вищої освіти реалізуються безпосередньо органами виконавчої влади, які відповідають за сферу освіти, академічними та вишівськими установами, що здійснюються на організаційних засадах самоврядування.

Повинна також бути введена альтернативна освітня система. Одночасно з господарською автономією й активізацією позабюджетної діяльності державних освітніх установ стимул розвитку повинен отримати недержавний (приватний) освітній сектор. Як відзначають фахівці, в умовах демонополізації галузі поява недержавних вищих освітніх установ стала закономірним явищем, який стимулює її розвиток. При цьому приватні вищі освітні заклади повинні отримати рівні правові умови із бюджетними з моменту надання державної ліцензії на право ведення освітньої діяльності незалежно від форми власності навчального закладу [2, с. 254-255].

Звісно, як показує досвід європейських країн, у приватної освіти є свої недоліки (навчання є платним, обмежена кількість спеціальностей у ВНЗ тощо). Проте, серед переваг недержавної освіти слід виокремити: полегшену систему вступу, значний акцент на прикладному навчанні (у приватних вишах зазвичай викладають люди, які самі є директорами фірм і корпорацій, а, отже, абітурієнт отримує не просто теорію предмету, а конкретний досвід професіоналів-практиків, наприклад, – бізнесменів), персональний підхід, можливість навчатися англійською мовою та висока імовірність працевлаштування.

Втім, державне регулювання ринку освітніх послуг повинне залишатися, оскільки держава є головним замовником на отримання високоосвіченого кваліфікованого професіонала. Такий підхід у держрегулюванні вищої освіти спрямований на приведення державного управління системою вищої освіти у відповідність до суспільних відносин і нових економічних умов.

Загалом, цілі подальшого реформування повинні містити положення щодо перспективи роздержавлення вишів передусім через створення автономних установ як юридичних осіб у соціально-культурній сфері. Відповідна реформа, яка включатиме в себе необхідність модифікації правового статусу державних ВНЗ, дозволить, по-перше, сприяти розвитку практики контрактних відносин організацій з органами державної влади; по-друге, створити необхідні стимули й умови для підвищення ефективності використання кадрових, матеріально-технічних і фінансових ресурсів за рахунок збільшення конкуренції.

Реформування державного регулювання у сфері вищої освіти покликане сприяти зростанню якості освітніх послуг і підвищенню еквівалентності освіти міжнародним аналогам. Перехід до управління їх діяльності в умовах децентралізації визначає змістовну частину функціонування установ в освітній сфері як основний предмет повноважень державних органів. Чітке розуміння побудови системи вищої освіти й актуальних проблем її функціонування визначає цілі, принципи та напрями реформування, а також сам механізм збільшення кількості конкурентоздатних приватних ВНЗ.

Література:

1. Буяшенко В. Недержавні вищі навчальні заклади і державна політика освіти в Україні. Вісник Академії праці, соціальних відносин і туризму. 2017. № 4. С. 22-35.
2. Вавренюк С. А. Удосконалення системи державного управління у сфері вищої освіти. Вісник Національного університету цивільного захисту України. Сер. : Державне управління. 2019. Вип. 1. С. 251-257.
3. Реформа освіти в умовах децентралізації / Урядовий портал «Децентралізація». URL: <https://decentralization.gov.ua/education>.
4. Стратегія розвитку вищої освіти в Україні на 2021–2031 роки. / Міністерство освіти і науки України. URL: <https://mon.gov.ua/storage/app/media/rizne/2020/09/25/rozvitku-vishchoi-osviti-v-ukraini-02-10-2020.pdf>.

ЕКОНОМІЧНІ НАУКИ

Крилова О.В.,

*к.т.н., доцент кафедри економічного аналізу та фінансів
НТУ «Дніпровська політехніка»*

ПІДХОДИ ДО РОЗУМІННЯ ДЕФІНІЦІЙ «МЕТОДОЛОГІЯ» ТА «МЕТОДОЛОГІЯ НАУКОВОГО ДОСЛІДЖЕННЯ» В ЕКОНОМІЦІ

Практичний досвід роботи показує, що при організації проведення та оформлення результатів наукових досліджень в економіці здобувачами вищої освіти при написанні дипломних (магістерських) робіт та здобувачами наукового ступеня кандидата або доктора економічних наук виникають певні складнощі, породжені розбіжностями в розуміння понять «методологія» та «методологія досліджень».

Відповідно до встановлених вимог у структурі основних частин тексту дипломних робіт та дисертацій обов'язково має бути висвітлено питання методології дослідження.

Поняття «методологія дослідження» багатогранне і в залежності від сфери застосування та галузі науки, в якій його застосовують, неоднозначне. Сталою є думка, що термін «методологія» походить від поєднання грецького *methodos* – спосіб пізнання і *logos* – вчення, і тлумачиться як вчення про способи організації і побудови теоретичної і практичної діяльності людини [1].

Методологічна проблематика стала об'єктом систематичного дослідження серед вітчизняних науковців-економістів порівняно нещодавно. Головним чином вона була обмежена систематизацією методів проведення предметного дослідження з урахуванням новацій як в економічній, так і інших галузях науки [2].

Довкола сутності поняття «методологія» серед науковців тривають гострі дискусії, наявність яких зумовлена відмінностями наукових спеціальностей фахівців, що беруть в них участь.

Загальне визначення дефініції «методологія», запропоновані довідковими, навчальними джерелами та науковцями містить у собі декілька змістовних значень, які характеризують методологію як:

- вчення про організацію діяльності (предмет методології – організація продуктивної діяльності, спрямованої на отримання об'єктивно нового або суб'єктивно нового результату);
- вчення про правила мислення при створенні теорії науки; учення про науковий метод пізнання або систему наукових принципів, на основі яких базується дослідження і здійснюється вибір сукупності пізнавальних засобів, методів, прийомів дослідження;
- теорію методів дослідження, створення концепцій, систему знань про теорію науки або систему методів дослідження [3, с.93];
- систему певних знань, прийомів і способів, які використовуються в тій чи іншій сфері діяльності (виробництві, економіці, соціології, управлінні тощо);
- вчення про використання принципів, методів, категорій, законів діалектики і науки щодо процесу пізнання і практики в інтересах набуття нових знань [4].

Щодо дефініції «методологія досліджень» офіційні довідкові видання, публікації, навчальна література висвітлюють різні позиції.

На слухну думку [2] більшість науковців у галузі економічної науки притаманне спрощене уявлення щодо місця та ролі методології у науковому дослідженні, наслідком чого є формальне ставлення до обґрунтування методу його проведення. Практично усе зводиться до вибору з арсеналу традиційних (або навіть просто популярних (модних)) на відповідному історичному етапі еволюції науки засобів проведення наукового дослідження та встановлення певної відповідності між задекларованими засобами й отриманими науковими результатами.

За дослідженнями [5] найчастіше в науковій та професійній літературі поняття «методологія наукового дослідження» зустрічається у вузькому значенні й трактується як (рисунок 1):



Рисунок 1. Взаємозв'язок підходів до розуміння дефініції «методологія наукового дослідження» та їх компонентний склад

Джерело: складено автором за результатами дослідження

- сукупність методів пізнання;
 - система принципів наукового дослідження;
 - вчення про правила мислення при створенні теорії науки;
 - система основоположних ідей;
 - система певних правил, принципів і операцій, що застосовуються у певній сфері дослідження;
 - наука про структуру, логічну організацію, методи і засоби дослідження;
 - вчення про організацію діяльності;
 - схема, план вирішення поставлених завдань наукового дослідження тощо.
- У ширшому значенні під методологією розуміють комплекс теоретичних положень, концептуальних ідей, логічний виклад мети і змісту дослідження, підбір методів, прийомів і форм організації та проведення наукового пізнання поставленої проблеми.
- Основне призначення методології – виявити та осмислити рушійні сили, передумови та закономірності розвитку наукового знання, забезпечити використання нових знань у практичній діяльності.
- Головна мета методології наукового дослідження – це вивчення, вдалий підбір і аналіз інструментарію дослідження (методів, засобів, прийомів), за допомогою якого отримують нові знання як на емпіричному, так і теоретичному рівнях пізнання[5].

У ґрунтовному аналізі поняття «методологія наукового дослідження» [6] науковці дійшли висновку, що методологія дослідження може розглядатись з двох позицій: як явище та як наукова категорія.

Методологія наукового дослідження як явище є практичною діяльністю дослідника, що складається з трьох компонентів:

1) усвідомлення та окреслення вихідних предметних статичних елементів змісту дослідження;
2) формування функціональних аналогів цих елементів (типових підфункцій дослідження, таких, як усвідомлення потреби в певних знаннях; формування проблеми; обрання об'єкта дослідження; визначення мети дослідження; опрацювання вузлових та робочих завдань; складання плану роботи; виконання плату та формулювання висновків);

3) виконання підфункцій з використанням конкретних методів.

Як наукова категорія методологія наукового дослідження є:

- сумою всіх знань про методологію дослідження як явища, які використовуються для виявлення нових знань;

- сумою знань про технологію дослідження, сукупністю методів дослідження.

Методологія наукового дослідження в економіці відрізняється від всіх інших у першу чергу методами наукового пізнання, які поділяються як на загальнонаукові методи (наукової абстракції, аналізу і синтезу, індукції і дедукції, системний, структурний, функціональний аналіз та інші), так і специфічні (економічне моделювання, економіко-математичні і статистичні методи, економічний експеримент та інші).

Література:

1. Зав'ялова Т.В. Глосарій термів та понять з курсу «Основи наукових досліджень» [Текст] : навч.-метод. вид. / Т.В. Зав'ялова, О.В. Непша. – Мелітополь : ТОВ Колор Принт, 2019. – 84 с, с.38
2. Братута О.Г. Засоби проведення наукового дослідження як елемент методологічного забезпечення української економічної науки. Глобальні та національні проблеми економіки. 2016. Вип.14.- С.8-16.
3. Термінологічний словник з основ підготовки наукових та науково-педагогічних кадрів післядипломної педагогічної освіти / авт. кол.: Є. Р. Чернишова, Н. В. Гузій, В. П. Ляхоцький [та ін.]; за наук. ред. Є. Р. Чернишової; Держ. вищ. навч. заклад «Ун-т менедж. освіти». — К.: ДВНЗ «Університет менеджменту освіти», 2014. — 230 с.
4. Марушева О.А. Особливості методології наукових досліджень державного управління соціально-економічними відносинами у будівництві. Вчені записки ТНУ імені В.І.Вернадського. Серія: Державне управління. 2018. Т.29(68). №5. - С.146-149.
5. Крупка М.І., Ревак І.О. Методологічні засади дослідження інтелектуального потенціалу в контексті економічної безпеки. Бізнес-інформ. 2015. №12. С.20-25
6. Міщенко І.А., Чорний Г.М., Фіщук Н.Ю. Методологія дослідження в контексті дисертаційних і дипломних робіт з економіки. Економіка АПК. 2017. №1. - С.87-91

М.В. Субачов,

Хмельницький Національний Університет

ONE DEAL - ХАРАКТЕРИСТИКА РЕСУРСУ ТА ЙОГО ПРОПОЗИЦІЇ У СФЕРІ РЕКРЕАЦІЇ

One Deal це всебічна маркетингова платформа, яка пропонує жителям України безліч неймовірних вражень.

One Deal – це бездоганний подарунок, який нікого не може залишити байдужим!

Магазин вражень пропонує унікальні подарунки, які абсолютно відрізняються від звичних презентів, сувенірів та інших «сюрпризів».

Також даний проєкт представляє собою святкову коробку (упаковку) з подарунковим сертифікатом на різні враження і пригоди. Подарунок може включати декілька варіантів-послуг на вибір, з яких отримувач вибере собі найцікавіший варіант.

Власники малого, середнього та великого бізнесів, які зацікавлені у проведенні якісної маркетингової кампанії завдяки One Deal отримують команду експертів, яка розсилає електронну пошту (EDDM), активно присутня у соціальних мережах, оптимізує пошук у чисельних пошукових системах(SEO), розробляє ефективну платну рекламу та пропонує рекреаційні послуги мільйонам потенційних клієнтів.

One Deal - це не просто платформа для заключення угод - це ринок досвіду та дуже приємних вражень. Якщо комусь надоїла рутинна – One Deal пропонує спробувати щось нове - відпочинок у вашому або іншому місті, романтична вечера, стрибок з парашутом, політ на повітряній кулі, дегустації смачної місцевої кухні, катання на квадроциклах, плавання з дельфінами, та понад 500 інших різноманітних подарунків. Це те місце, де можна знайти щось смачненьке або несподіване, щось екстримальне та романтичне, чим можна здивувати рідних та колег або коли є бажання пізнати щось нове і нестандартне наодинці.

У вас є бізнес- пропозиція, а у платформи є розроблені дієві рішення по залученню до вас ваших потенційних клієнтів. Клієнти One Deal авантюристи - 80% здогадувались, які послуги надає той чи інший бізнес, але не купували ті послуги до тих пір, поки даний бізнес-продавець не з'явився на One Deal, 75% витрачають більше грошей ніж вартість сертифікату(послуги), коли відвідують One Deal електронний маркет, а 48% купують 3+ послуг на рік.

One Deal працює із сотнями торговців і підтримує місцевий бізнес. Користуючись платформою клієнти отримують необмежену видимість ефективності своєї кампанії, налаштування та технічну підтримку в режимі реального часу. One Deal дійсно пропонує малому, середньому та великому бізнесу вдосконалити свою маркетингову кампанію спираючись на багаторічний досвід розробників платформи.

З One Deal легко та ефективно просувати свій унікальний бренд. Головне завдання платформи - забезпечити ефективне ознайомлення із бізнесом та наданими якісними послугами та напрацювання бази постійних клієнтів: без попередніх витрат, завдяки гнучкій структурі ціноутворення та спеціального змісту кампаній, посиланням на веб-ресурси бізнесу або соціальних мереж, алгоритм пошуку націлений на клієнтів на основі того, що вони шукають на сайті бізнесу, розсилання промо кампаній напередодні свят, детальна інформація про бізнес та відгуки клієнтів.

ЛІТЕРАТУРА:

1. Інтернет магазин подарунків-вражень One Deal [Електронний ресурс]. – 2021. – Режим доступу до ресурсу: <https://onedea.com.ua/>

ІСТОРИЧНІ НАУКИ

*Дергай Артем,
програми «Археологія»
НаУКМА*

ПОПЕРЕДНІ ЗАУВАГИ ДО ПЕРВИННОГО ЕТАПУ ДОСЛІДЖЕНЬ ПАМ'ЯТОК ТШИНЕЦЬКОГО КУЛЬТУРНОГО КОЛА (ТКК)

Рефлексування дослідників ТКК щодо початків дослідження відрізняються від дослідника до дослідника, залежно від ряду факторів. Введення матеріалу та історії досліджень, що тільки розпочинається, передбачає, що окремі з них можуть перебувати поза науковим обігом. Наразі, єдина спроба масштабного охоплення історії досліджень ареалу ТКК здійснена С. С. Березанською в межах концепції східнотшинецької археологічної культури. Накопичення артефактного й історіографічного матеріалу вкупі із неодноразовими концептуальними переминами в поглядах на «Тшинець» актуалізує подані тези.

Мета наших наукових пошуків полягає в спробі сформувати історичний портрет на прикладі історії досліджень одного регіону, з'ясувавши форми взаємодії, організаційне оформлення та способи введення матеріалу, згідно тогочасних уявлень щодо проблемної освоеності. Як наслідок, їх межі охоплюють території перших ідентифікованих із феноменом «Тшинця» пам'яток (Правобережне Полісся, регіон Волині).

Автор пропонує вести шлях за принципом від «дослідника до матеріалу». Як наслідок, вони зосереджені на території первинно ідентифікованих із феноменом «Тшинця» пам'яток. Антропологічний підхід передбачає розгляд наукової діяльності дослідників Волині крізь призму того, хто і що саме вводили в обіг останні. Незважаючи на те, що артефактика ТКК неодноразово могла виявлятися під час польових археологічних робіт (розвідок, шурфувань, розкопок), тривалий час її не виокремлювали в окремий культурний феномен (до 1928 року, Ю. Костжевським). Водночас, така специфічність предмету, спонукає до створення достеменної картини подій. Саме тому нас цікавлять напрямки досліджень, здійснювані окремими організаціями та поодинокими дослідниками.

Досліджуючи первинний етап археологічного вивчення бронзового віку Полісся, помічаємо, що певні наукові кола одного часу не взаємодіяли активно (спільні польові роботи, міжорганізаційні проекти тощо) чи пасивно (прямі й непрямі посилання у літературі тощо) між собою. Звідси, виходячи з фактичного матеріалу їх можна умовно розподілити на «польський» та «український» блоки археологів. Між ними фіксуємо значний часовий проміжок від робіт З. Глогера та З. Люби-Радзімінського до появи Археологічного відділу ТДВ.

У розглядуваний час центром, в дослідницькому колі котрого представлено археологічний аспект регіону, є Товариство дослідників Волині (ТДВ), що стає на зміну Волинського єпархіального часопису (1867-1917). Оскільки опубліковані останніми відомості, припадають до оформлення археології як науки на теренах Російської імперії, остання не входить до кола наших інтересів, що припускає розгляд її ролі та значення під іншим кутом. Його археологічна діяльність пов'язана із центральною постаттю – С. С. Гамченком. Водночас, роботи провадилися Я. В. Яроцьким, М. М. Белоніним та І. Ф. Левицьким. В публікаціях ТДВ, польський «внесок» не розглядується, хоча терени, охоплені обома спрямуваннями, перекриваються.

Історико-географічна Волинь ставала предметом досліджень з польської сторони. Незважаючи на те, що місцевих, «опорних» організаційних центрів цього спрямування не існувало, дослідники активно співпрацювали з Антропологічним вісником (Краків) та музеєм Оссолінеума (Львів). Обстеження провадилися на приватних угіддях З. Радзімінського в басейні р. Вілія (Дубовець). Дані кроки свідчать про те, що розкопки свідомо здійснювалися на протипагу археологічній спільноті Російської імперії. Так само, вони вважалися самостійними в польській археологічній літературі міжвоєнного часу.

Отже, наявність позанаукового чинника, вкулі з відсутністю наукової комунікації між дослідниками «української» та «польської» дозволяє припустити її вплив на музеєфікацію та інтерпретацію археологічних даних. Результати попереднього огляду мають допомогти з'ясувати напрямок пошуків попередників, тим самим наблизивши розуміння, чому пам'ятки та артефактика ТКК певний час не концептуалізувалися в поняття «археологічної культури».

Залишук Володимир Ігоревич,

*аспірант кафедри всесвітньої історії, історико-філософського факультету,
Київського університету ім. Б. Д. Грінченка*

ТРАНСФОРМАЦІЯ СИСТЕМИ АДМІНІСТРАТИВНО-ТЕРИТОРІАЛЬНОГО УПРАВЛІННЯ БЕССАРАБІЇ У СКЛАДІ РОСІЙСЬКОЇ ІМПЕРІЇ У ХІХ СТОЛІТТІ

За результатами російсько-турецької війни 1806 - 1812 років Пруто-Дністерське межиріччя було приєднане до Російської імперії. У складі нової держави новоприєдані землі отримали назву Бессарабська область.

Після включення нової території до Російської імперії перед царською адміністрацією гостро постало питання місцевого територіального управління. Проект тимчасового управління Бессарабією був підготовлений у 1812 році Іоаном (Янісом) Каподістрія – російським дипломатом грецького походження. Проект був ухвалений Сенатом у 1813 році. Згідно проекту Каподістрія місцеве населення ставало вільним від податків та звільнялось від військової повинності на три роки; місцеві мешканці

користувались власними законами, закріплювалось місцеве самоуправління, офіційні документи мали зафіксуватися російською або молдавською мовою [5, 151].

Попри це, конфлікт між місцевою бессарабською елітою та новоприбулою імперською адміністрацією став неминучим. Причиною цього став сумнів російських чиновників щодо існування в Бессарабії писаних законів та бачення самоуправства у діяльності бессарабських бояр [5, 151].

Для прояснення наступної ситуації та вирішення конфлікту між сторонами у 1815 році до Бессарабії був направлений чиновник від Міністерства Іноземних Справ П. П. Свін'їн. Завданнями чиновника були збір інформації по географії та населенню нової країни Росії. Окрім того перед чиновником стояло завдання переконатись у відсутності писаного молдавського законодавства, або спроба кодифікації при його виявленні.

Результатом діяльності чиновника стала робота *«Описание Бессарабской области»*, а загальні висновки Свін'їна щодо наявності писаного законодавства в Бессарабії були позитивні: *«...Весьма несправедливо было бы утверждать, что Молдавия не имеет своих законов... народ имеет законы положительные, клонящиеся к благу общества и основанные на обычаях и правах местных...»* [4, 223 - 224]. Боярське самоуправство, через котре виникли сумніви щодо існування законодавства, Свін'їн пояснював деспотичним османським минулим Пруто-Дністерського межиріччя. Доказами існування місцевих законів та давньої законотворчої традиції були переліки фірманів та хрисовулів молдавських господарів. Зокрема, Свін'їн посилався на дію «юстиніанових законів», котрі були уведені господарем Александром Добрим у XV столітті [4, 223 - 224].

У Петербурзі аргументи Свін'їна щодо наявності писаних законів у Молдові були переконливими. Внаслідок цього, у 1816 році імператор Александр I підтвердив власний намір надати Бессарабії автономний статус. У 1818 році вступив в силу *«Устав об образовании Бессарабской области»*. (Або «Статут»).

Після того, як «Статут» вступив в силу, неефективність системи управління стала очевидною через високий рівень корупції бессарабського чиновництва [3, 219] та застарілу систему управління. Вихід з такої ситуації з точки зору імперської адміністрації був наступним: включення Бессарабії до загальноросійського законотворчого та управлінського простору, поширення російських законів та використання російської мови в документальному середовищі.

Прихильником уніфікованого управління Бессарабією та скасування автономії був новоросійський та бессарабський генерал-губернатор М. С. Воронцов. У 1824 році за ініціативи Воронцова були скасовані вибори справників¹ серед молдавського дворянства [2, 173].

На початку 1828 року імператор Николай I затвердив розроблений Воронцовим проект *«Учреждения для управления Бессарабской областью»*, котрий суттєво відрізнявся від «Статуту» 1818 року. Новим положенням було посилено централізаторські процеси. У діловодстві використання молдавської мови ставало факультативним, але через незнання більшістю бессарабців російської мови, молдавська мова повернулася на постійне місце у діловодстві на семирічний строк [3, 225]. Варто розуміти, що цей час надавався для поступового опанування російської мови в рамках управлінської уніфікації.

У 1868 році на Бессарабію була поширена селянська реформа, згідно котрої відносини між селянами та поміщиками було зведено до загальноросійських стандартів². У кінці 1860-х років у Бессарабії проводилась судова реформа. В 1869 році було затверджено обласне земство, на початку 1870-х років затверджується міське самоуправління [1, 74].

У 1870-і роки XIX століття процес адміністративно-територіальної уніфікації Бессарабії був завершений, що підтверджується наступним фактом – у 1873 році Бессарабська область була перейменована у Бессарабську губернію. Подібні процеси уніфікації відбувались на інших окраїнах імперії, зокрема у Царстві Польському та Закавказзі.

Отже, трансформація адміністративно-територіального управління в Бессарабії визначалась чинниками державницького та васального минулого молдавського народу, а також внутрішніми перетвореннями в Росії. Після приєднання до складу Російської імперії в Бессарабії відбувались поступові

¹ В Російській імперії справник – це начальник поліцейського управління в уїзді.

² Слід відзначити, що кріпосне право у Бессарабії не набуло великого поширення та не було основою відносин у сільському господарстві. Система відносин між селянами та поміщиками була доволі заплутаною, оскільки її основа була закладена на місцевих традиціях до яких були долучені російські закони.

процеси переходу від автономізації до уніфікації в межах російського імперського простору. Незважаючи на це, Бессарабія продовжувала залишатись осередком молдавського національного відродження через прикордонне положення губернії, історичний досвід самоуправління, законотворення і взаємовідносин між станами місцевого населення.

Література:

1. Берг Л. С. Население Бессарабии. Этнографический состав и численность / Л.С. Берг. – Пг., 1923. – 60 с.
2. Гросул В. Я. Система управления Молдавии в составе России (XVIII – начало XX в.) / В. Я. Гросул // Национальные окраины Российской империи: становление и развитие системы управления / С. Г. Агаджанов, Ш. Ф. Мухамедьяров, В. В. Трепавлов и др. – М.: Славянский Диалог, 1997. – С. 162–185.
3. Кассо Л. А. Россия на Дунае и образование Бессарабской области / Л.А. Кассо. – М., 1913. – 236 с.
4. Свиный П. П. Описание Бессарабской области в 1816 году / П.П. Свиный // Записки Одесского Общества истории и древностей, 1867. Т. VI. – С. 175–320.
5. Таки В. Историческая память и конструирование региона после присоединения к империи: особая форма правления в Бессарабии в 1818–1828 гг. / В. Таки // Ab Imperio. – 2004. – № 3. – С. 145–174.

МЕДИЧНІ НАУКИ

Дзевульська І.В.,

*доктор медичних наук, професор,
завідувач кафедри описової та клінічної анатомії,*

Маліков О.В.,

*кандидат медичних наук, доцент,
доцент кафедри описової та клінічної анатомії.*

Національний медичний університет імені О.О. Богомольця

КАФЕДРА АНАТОМІЇ ЛЮДИНИ В МЕДИЧНОМУ УНІВЕРСИТЕТІ ЯК ПЕРШОДЖЕРЕЛО НАБУТТЯ НЕВІД'ЄМНИХ ЯКОСТЕЙ В ПРОФЕСІЇ ЛІКАРЯ.

Виховати гармонійно розвиненого, освіченого лікаря - це проблема проблем, і тут перше слово належить першій кафедрі, що відкриває ворота медицини - кафедрі анатомії людини.

Проблема виховання студентів-першокурсників в процесі навчання на кафедрі анатомії має концептуальне значення. Що це означає? Вища свідомість, почуття відповідальності, почуття обов'язку - це ставлення до навчання, до своєї майбутньої професії - професії лікаря.

На кафедрі анатомії, як першій ступені медицини, розвивається дух допитливості, поваги до науки, дух незадоволеності тим, що знаєш. Молодь повинна зрозуміти й відчути, що без напруження неможливе навчання. Не можна створювати у студентів ілюзію, що вчитися легко. Навпаки, кафедра виховує почуття розуміння того, що не так вже й легко стати лікарем, що в школі пізнаються лише ази наук, що це тільки перші сторінки тих знань, які відкриваються перед студентами, що це лише перші метри плавання в безкрайньому морі знань.

Студент-першокурсник повинен зрозуміти, що без анатомії медична наука мертва, в якій би її області він не працював, ким би він не був - хірургом чи фармакологом. Для цього необхідно читати, спостерігати, відчувати і знову перечитувати. Якщо лікар турбується про здоров'я людини, якщо не втратив повагу до самого себе, дорожить своєю професією, своїм достоїнством, честю фахівця, честю людини, що живе в цивілізованому суспільстві.

В процесі навчання студент перш за все повинен розуміти, що він познає дуже тонку та складну науку - медицину бачити себе. Кожен зобов'язаний замисловитися над тим, що він здатний залишити після себе.

У медицині серйозну небезпеку становить відставання почуттів від знань. А це подекуди трапляється, знає студент достатньо, проте глибоко відчувати не вміє. Пізнавати професію необхідно серцем. Однак якщо серце сліпе, якщо все сприймається тільки очима, то розгледіти щось практично неможливо. І ось ця черствість, ця байдужість, яке час від часу проявляється у майбутнього лікаря, викликає неприємності, збіднює його духовний світ.

Без емоційної культури в процесі навчання не може бути справжньої освіченості. Саме тому інколи проявляється черствість почуттів.

Борг лікаря перед пацієнтом не можна виміряти ніякої міркою. А борг викладача - вже на першому курсі донести це поняття до юного серця.

Найстрашніше у відношенні лікаря до пацієнта – бачити джерело матеріальної вигоди. В цьому й полягає невміння любити. Найнебезпечніша думка: «Мені всі винні». У ній джерело духовного здерев'яніння. Хібно, коли починаєш думати, що тобі всі винні, а ти нікому не винен. Думка, що все зроблене тобою добре, що ти завжди правий, може отруїти отрутою егоїзму, згубити життя багатьох людей.

Лікар без відповідальності за пацієнта – нікчемний, не здатний до справ і почуттів. Він не замислюється про наслідки, за нього думають інші, захищаючи його від усього серйозного. Щастя лікаря - допомогти людині, подолавши труднощі професії і тільки тоді сказати: я виконав свій обов'язок.

Справжній лікар зобов'язаний бути гуманістом, дорожити своєю професією, своєю особистою честю, прагнути стати сьогодні краще, ніж був вчора, жити в світі думок, постійно збагачувати свій розум. Бути справжньою людиною. А справжно людину відрізняє любов до оточуючих, любов до праці та прагнення до вдосконалення своєю професією.

Вся суть нашої професії полягає в тому, що саме ми всім зобов'язані, ми винні, інакше уявити неможливо. Свідоме розуміння й суворе дотримання свого боргу перед пацієнтом - це справжня свобода. Не осягнувши відданості до професії, гуманності, в житті нічого не буде дорогого, святого. Не відчувши цього, життя буде порожнє й сумне. І які б знання та навички не набував студент на старших курсах, під час клінічної роботи, саме кафедра анатомії, як першооснова, знайомство з майбутньою професією, з першими дотиками до медицини, назавжди залишаються в пам'яті як джерело здібностей і благородства, шляхетності носія найгуманнішої професії.

Викладач, в свою чергу, повинен нести в своєму серці, передаючи своїм студентам прозаїчну, проте важливу істину: в нашій справі необхідно мати талант людяності, невичерпної любові до своєї професії, аби на довгі роки зберегти бадьорість духу, ясність розуму, свіжість вражень, сприйнятливість почуттів.

Література:

1. Ковальчук О. І., Дзевульська І. В., Маліков О. В. Клінічне направлення викладання анатомії людини. Вітчизняна та світова медична в умовах сучасності. 2013. С.15-18.
2. Ковальчук О. І., Дзевульська І. В., Маліков О. В. Методи та засоби формування професійно-орієнтованих знань при вивченні фундаментальної дисципліни «Анатомія людини» та їх застосування в процесі подальшого вивчення клінічних дисциплін в майбутній професійній діяльності лікарів. Медична наука та практика XXI століття. 2013. С.54-56.
3. Ковальчук О. І., Дзевульська І. В., Маліков О. В. Моральне виховання студентів під час викладання анатомії людини. Нове та традиційне у дослідженнях сучасних представників медичної науки. 2013. С.76-78.
4. Черкасов В. Г., Дзевульська І. В., Маліков О. В. Духовні та моральні основи виховання студентів на кафедрі анатомії людини у вищому навчальному медичному закладі. Філософія релігії та медицини в постсекулярну добу. 2020. С. 37–39.

*Мамедова М.М.,
студентка 1 курсу стоматологічного факультету,
Янкова С.О.,
асистент кафедри медичної біології.
Донецький національний медичний університет*

ПОШИРЕННЯ ІКСОДОВИХ КЛІЩІВ ТА ЇХ РОЛЬ У ПЕРЕДАЧІ ХВОРОБИ ЛАЙМА

Актуальність теми. Кліщі родини Ixodidae – є кровосисними ектопаразитами тварин і людини, а також переносниками збудників небезпечних хвороб, в тому числі, кліщового енцефаліту та Лайм-бореліозу. Поширеність останнього є особливо актуальною для сучасної України. Значне зростання чисельності кліщів та, як наслідок, захворюваності на кліщовий бореліоз вимагає ефективних заходів громадської профілактики.

Мета дослідження: визначення сучасного поширення іксодових кліщів на території України та їх ролі у передачі хвороби Лайма.

Матеріал та методи дослідження. Матеріалом роботи було проаналізувати літературні джерела за 2020-2021 роки щодо біологічних та екологічних особливостей іксодових кліщів, закономірностей їх біотопічного поширення, епідеміологічного і медичного значення як специфічних хазяїв та переносників борелій.

Результати дослідження. Як свідчать дані літератури, щільність німф та імаго іксодових кліщів особливо зростає в травні – червні та у серпні – вересні, що є найсприятливішими періодами впливу факторів довкілля – температури повітря, вологості та наявності хазяїв. Встановлено, що провідну роль у життєвому циклі іксодових кліщів відіграють поведінкові реакції, спрямовані на сприйняття абіотичних факторів. Ці реакції й зумовлюють подовження їх сезонної активності в умовах зміни клімату, що спостерігається у світі та Україні, зокрема.

Екологія і біологія іксодових кліщів різноманітні, що свідчить про пристосованість їх до різних умов існування. На сьогодні зустрічаються вони практично усюди: одні види адаптувалися до проживання в лісо-чагарникових зонах, інші – в степовій, в напівпустельних і пустельних, в гірській, а також в приміщеннях. У кожній зоні і навіть в межах однієї зони, наприклад, окремого пасовища, кліщі проживають в обмежених стаціях, які забезпечують їх необхідними для життя, розвитку і розмноження абіотичними і біотичними умовами. Тому поширення кліщів на пасовищах носить не дифузний, а осередковий характер.

За особливостями біології іксодид поділяють на пасовищних і норових. Пасовищні кліщі відкладають яйця в лісовій підстилці, поверхневих шарах ґрунту, прикореневій частині рослинного покриву пасовищ, трищинах стін приміщень. Норові кліщі відкладають яйця в норах гризунів та інших тварин, в гніздах птахів. Життєві цикли іксодових кліщів, що населяють різні біотопи, розрізняються за загальною тривалістю, сезонністю харчування, розмноження і линьок. Адаптація кліщів до умов існування забезпечується синхронізацією розвитку з сезонними змінами клімату і досягається виникненням стадії діапаузи. Вона проявляється в затримці ембріогенезу яєць або метаморфозу нагодованих личинок і німф, а також в затримці відкладання яєць самками.

Іксодові кліщі з родини Ixodidae відносяться до паразитів, які мають широке коло хазяїв, серед них встановлено 167 видів, що паразитують на ссавцях, 43 – на птахів, 3 – на птахів і ссавцях, у 8 видів господарі для імагінальної стадії не встановлені. На поширеність кліщів впливає щільність хазяїв-живителів, серед яких – дикі та свійські тварини: гризуни, сумчасті, копитні, кажани, комахоїдні, птахи, примати та інші. Найбільший вплив на стан захворюваності людей на Лайм-бореліоз мають саме свійські ссавці, зокрема худоба і собаки, через безпосередню близькість до людини. Особливе значення у передачі збудників хвороб мають німфи та імаго кліщів родини Ixodidae, причому спостерігаються множинні поєднання збудників у тілі кліща, що впливає на тривалість, перебіг та прогноз захворювання у людини.

Господарями борелій в природі є дикі тварини (гризуни, птахи, олені), що є живителями кліщів роду Ixodes – переносників бореліозу. Під час кровосмокання на хворій тварині борелії потрапляють в

кишечник кліща, де і відбувається їх активне розмноження. Незважаючи на високу зараженість кліщів, можливість інфікування через укуси реалізується не завжди, бо в слинних залозах борелії містяться в невеликій кількості або взагалі відсутні.

У природних осередках циркуляція збудника відбувається наступним чином: кліщі → дикі тварини → кліщі. Можливе залучення в епідеміологічний ланцюжок домашніх тварин – кіз, овець, корів. Вивчається можливість передачі борелій через інших переносників, наприклад, гедзів.

Людина заражається в природних осередках хвороби Лайма, які виявляють, головним чином, в лісових ландшафтах помірного кліматичного поясу. На сьогодні встановлено, що захворювання реєструється по всій території України і займає одне з перших місць серед природно-осередкових зоонозів. Є дані, що в деяких регіонах України з усієї популяції вражені близько 70% кліщів, тому шанси заразитися на Лайм-бореліоз досить високі. Щорічним моніторингом епідеміологічної ситуації, а також вдосконаленням заходів діагностики і профілактики кліщових бореліозів в Україні займається МОЗ. За його даними лідером по захворюваності на кліщовий бореліоз є Київ. Причини – велика кількість в місті лісів і парків, а також високий рівень діагностування хвороби.

За даними Центру громадського здоров'я, в 2020 році в Україні зареєстрували 2745 випадків хвороби Лайма. Протягом чотирьох місяців 2021 (січень-квітень) зареєстрували 114 випадків захворювання на бореліоз, що у 2,5 разів менше порівняно з аналогічним періодом 2020 року (285 випадків). Одним із чинників, що викликав таке значне зниження, може бути клімат, зокрема, середньодобова температура. Так відомо, що середня температура у Києві за весну 2020 становила 9,6 °С, а у 2021 цей показник знизився до 8,4 °С. Також не можна виключати дію такого чинника, як карантинні обмеження, що вплинули на поведінку людей і змусили їх більше часу проводити вдома.

Висновок. Профілактичної вакцини для попередження бореліозу немає. Найкраща профілактика – захист від укусів кліщів. Профілактика полягає в дотриманні заходів індивідуального захисту від нападу кліщів, роз'яснювальної роботи серед населення.

Велике значення для попередження зараження має правильне видалення кліща. Якщо кліщ присмоктався, то його потрібно якомога швидше видалити. Борелії мешкають в кишечнику кліща і в кров потрапляють не відразу. Чим довше кліщ перебуває на тілі, тим вище ризик зараження. Призначення антибіотиків в перші дні після укусу може знизити ризик захворювання. Але призначатися вони повинні тільки лікарем. Якщо укусу стався, то необхідно терміново звернутися за медичною допомогою.

Література:

1. Інфекційна захворюваність населення України. URL: <https://phc.org.ua/kontrol-zakhvoryuvan/inshii-infekciyni-zakhvoryuvannya/monitoring-i-ocinka/infekciyna-zakhvoryuvannist-naselennya-ukraini>
2. Обережно: кліщі. URL: <https://phc.org.ua/news/oberezhno-klischi>
3. Иксодовые клещи городских ландшафтов г. Киева. URL: https://www.nas.gov.ua/text/pdfNews/Akimov_Nebogatkin_Ticks_Urban_Landscapes_of_Kyiv_2016_book.pdf
4. Медична біологія, анатомія, фізіологія та патологія людини. URL: https://lifelib.info/medical/biology_1/201.html
5. Иксодовые клещи, подробно. URL: <https://encephalitis.ru/index.php?newsid=8>
6. Хвороба Лайма: причини та симптоми захворювання. URL: <https://uozkrmr.gov.ua/main/652-hvoroba-layma-prichini-ti-simptomi-zahvoryuvannya.html>

МИСТЕЦТВОЗНАВСТВО

УДК.658.512.2

*Гахова А.Ю.,
аспірант кафедри «Дизайн»,*

*Єременко І.І.,
доц., канд. мистецтвознавства, зав. кафедри «Дизайн».*

Харківська державна академія дизайну і мистецтв

ПРАКТИЧНИЙ ДОСВІД ВИКОРИСТАННЯ ІННОВАЦІЙНИХ ТЕХНОЛОГІЙ В ДИЗАЙНІ ОДЯГУ

Останні роки розвиток інноваційних технологій стрімко набирає нових обертів. У поєднанні з викликаними пандемією світовими змінами, галузь легкої промисловості потерпає великих змін, вона має постійно адаптуватись до навколишнього інноваційного прогресу з метою зберегти свій попит та актуальність. В таких умовах дизайнери одягу змушені мислити нестандартно, бо технології сьогодення створюють інше майбутнє для всіх галузей у всьому світі. Пандемія коронавірусу 2020 року також внесла свої масштабні зміни в сферу моди. Для моди це обернулося, перш за все, прискореною діджиталізацією та збільшенням попиту на свідому моду (sustainable fashion). Більше 60 брендів, включаючи Асос (Asos), Некст (Next), Н Браун Груп (N Brown Group) та Рівер Айланд (River Island), приєдналися до «Нового плану дій по боротьбі зі зміною клімату британського консорціуму роздрібною торгівлі». Цей план спрямований на усунення причин зміни клімату шляхом декарбонізації магазинів до 2030 року, декарбонізації поставок до 2035 року, декарбонізації продукції до 2040 року [1] та має великий вплив на легку промисловість і в інших країнах світу.

Соціальні тенденції є найважливішим аспектом у розвитку інновацій, оскільки вони дають інформацію про те, що має значення серед певних соціальних груп. Виявлення та аналіз соціальних тенденцій надає розуміння про спосіб життя споживача, а саме головне – розуміння необхідного продукту для споживача та застосування необхідних засобів дизайну у виробництві. Наприклад, Найк (Nike) також пропонує свої колекції, які орієнтовані та базуються на попиті споживачів. Таких досвід потенційно підвищує емоційну довговічність відданості споживача і допомагає підходити до цих аспектів систематично, впроваджуючи інноваційні рішення щодо стійкої та свідомої моди. Це тільки підтверджує важливість вивчення міжгалузевих взаємозв'язків, що надалі зможуть посилити попит на використання інновацій.

Розташований в Індії Дудлаг (Doodlage) є ідеальним поєднанням стійкості та інноваційності. Бренд працює тільки з екологічно чистими тканинами, серед яких органічна бавовна, кукурудзяна та бананова тканини. Головним джерелом сировини для створення колекцій є залишки матеріалів або якісний текстиль від масштабних виробників, відсортований як промислові відходи. Дудлаг також постачають тканини, що залишаються невикористаними після роздрібного продажу текстилю. Оскільки 40% виробництва одягу здійснюється в Індії, Бангладеш та Китаї, лише ці країни виробляють достатньо відходів, щоб мати змогу створити шість мільярдів елементів одягу із текстильних відходів [2].

Також об'єднує передові технології текстильної промисловості з практичним дизайном бренд Емпоріо Армані (Emporio Armani). Він поєднав екологічність з функціональністю та продемонстрував свою прихильність до свідомої моди у представленій колекції весна-літо 2021 року. Тканини Грінлон (Greenlon) та Ньюлайф (Newlife), що було використано в колекції, виробляються в Італії з нейлону і поліестеру, отриманого з пластикових пляшок.

Захисна куртка від Грей Стейт Апперел (Grey State Apparel) відрізняється інноваційною антимікробною обробкою ХайКью В-блок (HeiQ V-block) з використанням запатентованої і зареєстрованої технології для антимікробної дії і антибактеріального захисту. Легка і міцна куртка захищає одяг від проникнення мікробів завдяки еластичним манжетам, подолу і каптура. Куртка легко упаковується, її можна брати з собою та розмір oversize підходить для того, щоб носити куртку поверх одягу [4].

Вченим з Гарвардської школи інженерних і прикладних наук ім. Джона А. Полсона вдалося створити тканину, яка також може змінювати свою первісну форму та бути використана для виробництва одягу. В

основі інноваційної тканини – кератин, це протеїн, який використовується для зміцнення волосся, нігтів та шкіри, він міститься в пір'ї птахів, рогах і вовни тварин. Дослідників зацікавила здатність протеїну міняти свою форму під впливом перекису водню та мононатрійфосфату. Такі властивості тканини відкривають нові можливості для модельєрів і дизайнерів одягу.

Бренд Ерме (Hermès) представив розробку Вікторії Бег (Victoria Bag) з альтернативної шкіри на основі міцелію. Виробник світових культових сумок оголосив про поповнення асортименту сумками з екологічної шкіри. Business of Fashion повідомила, що дорожня сумка Victoria тепер буде виготовлятися з альтернативної шкіри на основі міцелію. Французький будинок розкоші в партнерстві з каліфорнійським стартапом MucyoWorks розробив альтернативу шкіри, яка за структурою нагадує телячу шкіру Hermès і «матеріал бурштинового відтінку» Sylvania. MucyoWorks в даний час має патент на перетворення міцелію, також відомого як «мережу ниток з кореневої структури грибів - в матеріал, що імітує властивості шкіри» [3].

Адідас Оріджінал (Adidas Originals) створили екологічну версію класичних кросівок Стан Сміт (Stan Smith) також із грибного міцелію – матеріалу Мило (Mylo), який за своїми характеристиками можна порівняти з натуральною шкірою. Перевага міцелію в тому, що при виробництві альтернативної шкіри не страждають тварини, а матеріал відновлюється і легко розкладається. За словами дизайнерів бренду, альтернативних матеріалів в майбутньому буде все більше: вони повинні органічно розкладатися та повторно використовуватися природою, на відміну від синтетичної сировини на основі нафтопродуктів, яка має обмежені запаси і завдає шкоди навколишньому середовищу. «Грибну» шкіру також створює біотехнологічна компанія Болт Тредс (Bolt Threads) – раніше її інвестували Стела Маккартні (Stella McCartney), Адідас (Adidas) та конгломерат Керінг (Kering), що володіє такими брендами як Баленсіага (Balenciaga) і Сен Лоран (Saint Laurent) [5].

Застосовуючи експериментальний підхід, Шеріл Тенг (Sheryl Teng) досліджує нематеріальне повітря та способи його втіворення у пневматичних тканинах та використання для задоволення потреб користувача і навколишнього середовища. Дизайнерський виріб спроектовано у вигляді модульної системи, дотикова властивість повітря якої приймає різні форми – термоодяг, чохол для ноутбуку, крісло з відкидною спинкою, лампу чи одяг з перегородкою. Властивості повітря використовуються для забезпечення теплоізоляції, комфорту і захисту в епоху соціального дистанціювання, завдяки повітряним кишенькам складчастої фактури.

Французький автомобільний бренд ДС Автомобайлс (DS Automobiles) випустив колекцію з чотирьох предметів одягу, покритих біо-водоростями, які синтезують вуглекислий газ та перетворюють його в кисень. В капсульній колекції, що включає в себе бомбер, плащ та дві футболки, використовуються тотожній рослинному фотосинтезу процес. Для правильного функціонування такого одягу потрібно доглядати за ним як за кімнатними рослинами: щодня обприскувати водою та регулярно «заряджати» енергією сонця, зберігаючи водорості живими.

Окремий напрямок інновацій – це розумний одяг, за яким найвеличнійший потенціал, він допомагає вимірювати біометричні дані майже інстинктивно швидко і непомітно, в той час як власник відчуває себе комфортно і безпечно. Забезпечення виняткової точності даних розумного одягу відбувається завдяки носінням його близько до тіла, тому для створення такого одягу використовується друкована електроніка – тонка, розтяжна, гнучка матерія, що піддається необхідному формуванню та ідеально підходить для розробки і виробництва розумного одягу. Наприклад, лінія верхнього одягу від бренду Скайскреп (Skyscrap) «вміє» природним чином адаптуватися до температури свого власника і навколишнього середовища, змінюючи свою форму при зміні температури. За це відповідає активна пряжа в складі тканини, яка розширюється і стискається, змінюючи свій вигин (при більш низьких температурах волокна стають товщі і краще ізолюють, забезпечуючи абсолютний комфорт власника) [6].

Висновки. Інновації мають важливе значення для ефективної трансформації моди майбутнього та легкої промисловості в цілому, тому бренди повинні прагнути не лише розробляти інноваційні рішення щодо стійкості, а й повинні впроваджувати їх системним чином, спрямованим на загальногалузеву трансформацію стійкої індустрії моди. Спроекувати екологічний одяг інноваційними засобами – це вийти за межі проектування у бік свідомого та екологічного ефективності продукту. Системний підхід використання інновацій за допомогою дизайну, мабуть, найактуальніший та найважливіший інструмент розвитку стійкості шляхом встановлення траєкторії, необхідної для загальногалузевих перетворень.

Література

1. Sutherland E. (2020). Retail pledges to hit net zero carbon emissions by 2040. URL: <https://www.drapersonline.com/news/retail-pledges-to-hit-net-zero-carbon-emissions-by-2040>
2. Upcycled fashion made in India. (2020). URL: <https://doodlage.in/blogs/journal/upcycled-fashion-made-in-india>
3. Li J. (2021). Hermès Reimagines Victoria Bag With Alternative Mushroom-Based «Leather». URL: <https://hypebeast.com/2021/3/hermes-mushroom-based-leather-victoria-travel-bag-unveiled-announcement>
4. Grey State. (2021). The Protective Jacket. URL: <https://greystateapparel.com/products/the-protective-jacket>
5. Journalist. (2020). Adidas, Stella McCartney та інші бренди інвестують у стартап, який створює шкіру з грибів. URL: <https://journalist.today/uk/adidas-stella-mccartney-ta-inshi-brendy-investuiut-u-startap-iakyi-stvoriue-shkuru-z-hrybiv/>
6. Kapfunde M. No Batteries, No Wires, and No Sensors, SkyScrape Reimagines Materials & Reinvents Comfort. URL: <https://fashnerd.com/2020/03/no-batteries-no-wires-and-no-sensors-skyscrape-reimagines-materials-reinvents-comfort/>

ПЕДАГОГІЧНІ НАУКИ

Prystupa Ja.,

Postgraduate student of the Department of Pedagogy

Kriviy Rih State Pedagogical University

INTERDISCIPLINARY RELATIONSHIPS OF NATURAL DISCIPLINES IN MODERN PROGRAMS

One of the key pedagogical problems is the problem of interdisciplinary links of school subjects, which is embedded in modern school curricula, defined by the processes of integration and differentiation of scientific and technical fields of human activity, as well as the emergence of general scientific theories (systems theory, information theory, cybernetics, etc.) , who introduced innovative ideas in the study of nature and society.

The urgency of the problem of interdisciplinary relations in modern conditions is exacerbated by the decline in the importance and interest of students in the subjects of the natural cycle, due to the existence of an artificial gap between related branches of science. In the process of learning, interdisciplinary links act as a means of contributing to the solution of one of the main tasks of natural education - the education of students in a holistic natural worldview.

Consistent implementation of interdisciplinary links in the pedagogical process and taking them into account in the process of compiling school programs significantly enhances its overall effectiveness and has a positive impact on learning, preparing students for modern educational conditions. Interdisciplinary links do not devalue the specifics of physical, chemical, biological sciences, but enrich their theories and methods of cognition of nature, without violating the uniqueness of each of the disciplines. The introduction of elements of physics and chemistry in the school biology course does not turn it into biochemistry or biophysics, but only enriches the biological content of the course, increasing its scientificity, helps students better understand the uniqueness and originality of all life processes.

Interdisciplinary links of natural sciences in psychological and pedagogical research are considered as: a means of creating a holistic system of school content (general scientific, ideological ideas, concepts) (M. Skatkin, I. Zverev, G. Bilyi, V. Maksimova, I. Lerner, M. Lyovina, A. Usova, D. Yerigin); methods of scientific cognition (M. Skatkin, I. Zverev, G. Bilyi, V. Maksimova); didactic condition that provides consistent reflection in the content of school natural sciences of objective relationships (presented in the works of famous Russian teachers V. Fedorova and D. Kiryushkin, M. Goloborodko, F. Sokolov, D. Rubinstein, S. Kudryavtsev); factor in the formation of systematic knowledge of students (in the studies of Yu. Samarin, S. Ganelin, L. Zorina, I. Lerner); formation of natural science worldview of schoolchildren in physics lessons (V. Rozumovsky, V. Moshchansky, S. Goncharenko, G. Golin) and biology (V. Ilchenko, B. Komissarov, V. Maksimova, V. Fedorova). The study of

scientific and pedagogical literature indicates an insufficient study of the problem of interdisciplinary links of natural sciences (biology, physics, chemistry) as a means of forming a scientific worldview in schoolchildren [2].

The conducted scientific research allows to draw a conclusion that the necessary preconditions for effective influence of interdisciplinary connections at training of schoolboys of physics, chemistry, biology are created in initial classes. The main prerequisite for mastering science in primary school. This subject has a synthetic content, including elements of geographical, physical, chemical, botanical, zoological, astronomical and other scientific knowledge of nature. By acquiring this knowledge, students learn the connections that operate between the subjects studied and the phenomena of nature, and in addition, reveal the material reasons that underlie these connections; creating the necessary foundation for in-depth knowledge of the actions of relationships in the lessons of physics, chemistry, biology, conducted in middle and high school [4].

True interdisciplinary links effectively manifest themselves for at least 2-3 years of study, while stimulating a consistent process of formation of students' natural ideas and concepts that combine elements in their content: science - biology, biology - physical geography, biology - chemistry, biology - physics. However, the interdisciplinary links of the biology course are reflected in the content of all its components (botany, zoology, anatomy, physiology and human hygiene, general biology) of objectively existing dialectical relationships that operate continuously in animate and inanimate nature. Therefore, the consistent implementation of these links in the process of teaching students biology significantly affects, stimulates the development of stable dialectical-materialist views and beliefs [1].

Interdisciplinary links of natural sciences, taught in middle and high school, also do not arise by themselves. They must be determined in advance in accordance with the fundamental facts, concepts and theories contained in the educational information of natural sciences and have an interdisciplinary nature (information links).

One of the problems of modern school natural sciences is to present the basic sciences of nature: biology, physics, chemistry - as inextricably linked components. Having passed a difficult path of development in recent decades, the science of nature has entered a stage when there is an opportunity and the need to present it not only in the traditional way, ie in the form of object-visual disciplines, but and within the framework of integration of the basic components of natural science: physics, chemistry, biology.

Although physics, chemistry, and biology are closely related, they differ in the main: the object of physics and chemistry is inanimate nature, the object of biology is living. Despite the deep interpenetration of these sciences, none of them has lost its "face". Quite the opposite. Thus, the disclosure of the structure and mechanisms of functioning of living nature is influenced by its unique originality, which can not but affect the nature of theoretical biological thinking. One of the tendencies of modern biology lies in the growing disclosure of this originality [3].

In the system of scientific knowledge, biology occupies an intermediate place between the natural and social disciplines, experiencing the influence of certain and influencing, in turn, on them. Interest in the unique features of each object separately combines biology with the humanities, and the constructive nature of concepts and experiments brings closer to geography, in the field of view of which is the organization of the uninhabited environment. Biology resonates with physics and chemistry, cybernetics, mathematics, economics, psychology and other fields by compiling scientific research programs, the emergence of new disciplines.

Thus, interdisciplinary links in courses on living nature, the purpose of which is to create a holistic image of nature based on sensory experience, and a single scientific picture of the world, based on the idea of the evolution of forms of motion of matter. With this approach, students are able to realize that all objects of nature, which are higher stages of development of matter, have historically arisen from objects of lower stages of its development and structurally contain the latter.

We share the position of researchers that the formation of a scientific picture of the world using interdisciplinary links of natural sciences can be carried out consistently, namely: the first step is related to the disciplines of the natural cycle of 7th grade, including physics, biology, common to which discreteness of substances, the direction of processes in nature, the preservation of the mass of matter in all these phenomena, the relationship of symmetry of objects with the stability of their mechanical equilibrium, the preservation of mechanical energy during its transformations, the minimum potential energy of the body in stable equilibrium. These concepts act as generalized natural science ideas, ideas about the laws of nature, which allow to generalize knowledge about it, acting as guidelines for creating a system of knowledge about nature.

The second covers begin in the 8th grade, where the lessons of physics, chemistry, biology consider the laws of conservation of energy, mass of matter, electric charge, periodic law, gives the first idea of the laws that determine the direction of processes. Having received in 7th grade preparation for the perception of the law of minimum potential energy and the direction of processes in statistical systems as general laws of nature, students get an idea of their status as general laws of nature, use them as a natural basis for explaining private laws and patterns. - phenomena, empirical dependencies.

The third begins in the 9th grade, where one of the first natural science theories begins to be studied, which led to the approval of the first mechanical natural science picture of the world. At the beginning it is necessary to define the picture of the world, to describe its structure, to note its differences from the theory. During the year there is a "peeling" of knowledge in physics, chemistry, biology, components of the natural picture of the world.

The fourth is the formation of a natural picture of the world in grades 10-11, as a result of which students learn the concept of the picture of the world, its structure and connection with theories.

Fifth - consideration of the historical process and evolution of the natural picture of the world in the integrated course "Evolution of the natural picture of the world", which creates an idea of the natural picture of the world as an element of culture, reflecting people's thinking style, their position on nature and society.

Thus, interdisciplinary links are a general pedagogical tool of a comprehensive approach to learning, which achieves the formation of students' scientific understanding of the world.

REFERENCES

1. Kremen V. (2004) Basic principles of education development in Ukraine. Ternopil: Textbook-Bogdan. 384 p.
2. Burned I. Problems and prospects of early professional self-determination of lyceum students: psychological and pedagogical aspects // Scientific herald. 2004. № 28, January - March. Pp. 107-108.
3. Curricula for students of 5-9 grades URL: <https://mon.gov.ua/ua/osvita/zagalna-serednya-osvita/navchalni-programi/navchalni-programi-5-9-klas>
4. Curricula for grades 1-4 URL: <https://mon.gov.ua/ua/osvita/zagalna-serednya-osvita/navchalni-programi/navchalni-programi-dlya-pochatkovoyi-shkoli>

Курчата І.М.,

*кандидат економічних наук, доцент кафедри економіки і підприємництва,
Харківський національний автомобільно-дорожній університет*

ІННОВАЦІЙНІСТЬ ОСВІТНЬОГО ПРОЦЕСУ ЯК РУШІЙНА СИЛА РОЗВИТКУ НАУКИ І ЕКОНОМІКИ

Перехід національної економіки на інноваційний шлях розвитку в ситуації економічної та демографічної кризи водночас загострює проблему якості підготовки фахівців, як однієї з головних умов набуття конкурентоспроможності закладами вищої освіти, та вимагає принципових змін освітньої політики щодо процесу практико-орієнтованої професійної підготовки кадрів.

Реалії сьогодення обумовлюють потребу інтеграції освіти, науки, держави та бізнесу, тим самим активізуючи інноваційну діяльність на кожному рівні та підсилюючи значущість саме вищої школи, яка має нести соціальну відповідальність за ефективне використання [1]:

- суспільних/державних ресурсів з метою підвищення ефективності роботи вищих навчальних закладів, забезпечення єдності навчання і виховання, залучення студентів та викладачів у різні соціальні практики;
- власних ресурсів – для розвитку і консолідації суспільства, проведення демократичних реформ;
- взаємодії з окремими громадянами, органами влади, бізнес-структурами, різними організаціями та установами – для функціонування вищих навчальних закладів як соціального інституту відкритого типу, центру соціальної політики в регіоні його присутності.

Тому ключовими особливостями сучасного етапу розвитку суспільства виступає формування інноваційної економіки, піддрунтям якої стає якісна інноваційна система вищої освіти та можливість

застосування отриманих знань задля набуття стійких конкурентних переваг в перспективі, а процес формування використовує новий інструментарій з «інноваційно-орієнтованою компонентою» та розвиває відносини освіти, суспільства і бізнесу на партнерських засадах.

Інноваційна освітня політика має бути спрямована на реалізацію інноваційних освітніх програм та забезпечення ринку праці сучасним поколінням економічно і інноваційно обізнаних фахівців, рівень професійних компетенцій яких би задовольнив всі вищезгадані зацікавлені сторони. При цьому розвиток такого типу пов'язаний не тільки з управлінням новачками, а й розумінням необхідності постійної роботи по створенню бажаних умов для таких змін та посиленню адаптаційних якостей.

Все це вимагає від системи вищої освіти, будучи важливим соціальним інститутом, нести соціальну відповідальність та вирішувати багатоаспектні задачі: наукові, економічні, соціальні, культурні та ін.

Одним з основних засобів формування сучасного ринкового мислення є рівень економічної освіти, який орієнтований на все населення та підкріплений цілою системою інститутів, форм і методів отримання громадянами економічних знань, умінь і навичок, необхідних для їх ефективної соціально-активної діяльності [2].

Проте основними проблемами розвитку вищої освіти як складової частини загальної освітньої системи наразі залишаються: надлишок (масовізація) обсягу пропозиції послуг вищої освіти на ринку та дисбаланс на ринку праці; інтернаціоналізація; фінансова криза університетської освіти і пошук шляхів виходу з неї; диверсифікація вищих навчальних закладів; наявність проблем в системі забезпечення якості вищої освіти; недостатній рівень новітніх технологій навчання; проблема відкритості та конкурентоспроможності університетів; вирівнювання національних освітніх систем і роль університету в цьому процесі; потреба в удосконаленні управління; соціальна відповідальність університетів [3].

Динамічні ринкові відносини вимагають від сучасної освітньої системи реалізації моделі інноваційного освітнього процесу практико-орієнтованої професійної підготовки фахівців з перенесенням вектору «викладач – дисципліна» на «здобувач освіти – професійні компетенції». Тобто технологія та програма професійної підготовки має системно модернізуватися, як за змістом, так і за аспектами забезпечення якості, за умови забезпечення реалізації комплексу певних педагогічних умов.

Водночас наявні передумови для модернізації системи вищої освіти та формування нових державних освітніх стандартів мають сприяти тому, що всі учасники взаємовідносин «освіта–бізнес–суспільство» повинні бути соціально відповідальними у вирішенні виникаючих проблем.

Саме тому модель інноваційного освітнього процесу професійної практико-орієнтованої підготовки фахівців має бути цілісною багаторівневою структурно-функціональною педагогічною системою, яка поєднає елементи загальної та професійної освіти, а також забезпечить виховання соціально-орієнтованого фахівця.

Освітнє середовище є відкритою педагогічною системою, що напряму приймає участь у формуванні особистісних якостей та професійних компетенцій майбутнього фахівця, а тому й несе повну солідарну соціальну відповідальність за результат його підготовки та виховання соціально орієнтованої особистості, чим забезпечує собі набуття конкурентних переваг.

Реалізація практико-орієнтованої професійної підготовки фахівців пов'язана з освоєнням нової концепції в освітній діяльності, нового змісту та інноваційної форми педагогічної роботи на засадах соціальної відповідальності. Модель інноваційного освітнього процесу має використовувати єдність взаємодіючих елементів (підсистем): цільовий, нормативний, організаційний та результативний, які б сприяли всебічному формуванню сучасного ринкового мислення майбутнього фахівця та його свідомості щодо соціальної відповідальності.

Перелік посилань:

1. Соціальна відповідальність. Навчальний посібник / О. Є. Кузьмін, О. В. Пирог, Л. І. Чернобай, С. Б. Романишин, Н. О. Вацик. Львів, 2016. 328 с.
2. Кирчата І. М., Шершенюк О. М. Забезпечення конкурентоспроможності закладу вищої освіти в контексті соціальної відповідальності. Проблеми і перспективи розвитку підприємництва : Збірник наукових праць Харківського національного автомобільно-дорожнього університету. № 1 (24). 2020. С.80-90.
3. Поляков М. В., Савчук В. С. Класичний університет : еволюція, сучасний стан, перспективи. Київ, 2004. 416 с.

СКЛАДОВІ ІННОВАЦІЙНО-ОРІЄНТОВАНОЇ ОСВІТНЬОЇ ДІЯЛЬНОСТІ ПРАКТИКО-ОРІЄНТОВАНОЇ ПІДГОТОВКИ ФАХІВЦІВ

Реалії сучасного ринку праці вимагають адекватного реформування системи вищої освіти в основі якого лежить реалізація компетентнісного підходу, а тому технологія та програма професійної підготовки має постійно системно модернізуватися, як за змістом, так і за аспектами забезпечення якості, за умови забезпечення реалізації комплексу певних педагогічних умов.

Інноваційна освітня політика має бути спрямована на реалізацію інноваційних освітніх програм та забезпечення ринку праці сучасним поколінням економічно і інноваційно обізнаних фахівців, рівень професійних компетенцій яких би задовольнив всі вищезгадані зацікавлені сторони. При цьому розвиток такого типу пов'язаний не тільки з управлінням новачками, а й розумінням необхідності постійної роботи по створенню бажаних умов для таких змін та посиленню адаптаційних якостей.



Рисунок 1 – Складові інноваційно-орієнтованого освітнього процесу професійної практико-орієнтованої підготовки фахівців

Сучасний заклад вищої освіти повинен забезпечувати підготовку фахівців з прекрасними професійними та діловими якостями, здібностями до управлінської діяльності та прийняття інноваційних рішень.

Саме тому модель інноваційного освітнього процесу професійної практико-орієнтованої підготовки фахівців має бути цілісною багаторівневою структурно-функціональною педагогічною системою, яка поєднує елементи загальної та професійної освіти, а також забезпечить виховання інноваційно-орієнтованого фахівця (рис.1).

Ефективне функціонування даної системи та професійна підготовка фахівців мають забезпечуватися виконанням комплексу педагогічних умов, що відповідають запитам з боку суспільного виробництва, сфери бізнесу та очікуваних соціальних наслідків:

- педагогічне сприяння підготовці і вихованню соціально орієнтованої особистості (ділової людини з креативним баченням і прогресивним економічним мисленням);
- педагогічна допомога в розвитку підприємницьких здібностей як інтегрованих професійно-трудова та соціально-економічних якостей фахівця сфери бізнесу;
- використання технологій психології/педагогіки задля особистісного та професійного розвитку майбутнього фахівця, а також досягнення бажаного результату професійної підготовки;
- забезпечення постійного підвищення кваліфікації професорсько-викладацького персоналу за вимогою моделі практико-орієнтованої професійної підготовки фахівців;
- сприяння інноваційно-педагогічній діяльності та впровадженню нових концептуальних засад в освітній процес;
- орієнтація на довгострокові взаємовигідні відносини з промисловим сектором та сприяння активній сумісній реалізації перспективних соціальних проєктів.

Освітнє середовище є відкритою педагогічною системою, що на пряму приймає участь у формуванні особистісних якостей та професійних компетенцій майбутнього фахівця, а тому й несе повну солідарну соціальну відповідальність за результат його підготовки та виховання інноваційно орієнтованої особистості, чим забезпечує собі набуття конкурентних переваг.

Література:

1. Іванова І. В., Ушакова Н. М. Проактивна позиція освіти в реалізації соціальної відповідальності. Вчені записки Університету «КРОК»: зб. наук. праць. К. : Університет економіки і права «КРОК», 2011. С.134-141.
2. Поляков М. В., Савчук В. С. Класичний університет : еволюція, сучасний стан, перспективи. Київ, 2004. 416 с.

*Марчан А.А.,
магістр кафедри біології,
Самойленко П.В.
к.п.н., доцент кафедри хімії.*

Національний університет «Чернігівський колегіум» імені Т.Г. Шевченка

ФОРМУВАННЯ ЕКОЛОГІЧНИХ ЗНАТЬ УЧНІВ ПРИ ВИВЧЕННІ ОРГАНІЧНОЇ ХІМІЇ

У найважливіших міжнародних і державних документах останнього десятиріччя, присвячених проблемам навколишнього середовища і гармонійного розвитку людства, велика увага приділяється екологічній культурі і свідомості, інформованості людей про екологічну ситуацію в світі, регіоні, на місці проживання, їх обізнаності з можливими шляхами вирішення різних екологічних проблем, з концептуальними підходами до збереження біосфери і цивілізації. Екологічна освіта, як цілісне культурологічне явище, що включає процеси навчання, виховання, розвитку особистості, повинна спрямовуватися на формування екологічної культури, як складової системи національного і громадського виховання всіх верств населення України через екологізацію навчальних предметів, виховної роботи в навчальних закладах.

В пояснювальній записці до програми з хімії, що розроблена на основі Державного стандарту базової повної загальної середньої освіти, чітко визначені мета та завдання щодо навчання хімії: вироблення екологічного стилю мислення і поведінки через формування екологічної культури учня, навичок безпечного поводження з речовинами в побуті та на виробництві. Хімія як навчальна дисципліна несе потужне світоглядне, моральне та екологічне навантаження. Мета навчання хімії у загальноосвітніх закладах залишається незмінною, а саме формування в учнів ключових і предметних компетентностей, необхідних для самореалізації і соціалізації особистості; наукового світорозуміння, вироблення екологічного стилю мислення і поведінки. Завдання вчителя - звертати увагу учнів на практичне застосування речовин, їх вплив на навколишнє середовище, сприяти посиленню екологічної та прикладної спрямованості, щоб наблизити дітей до їхнього життя, життя суспільства. Тільки тоді можна сподіватися, що вихованці стануть авторами принципово нових економічно й енергетично вигідних технологій, які забезпечують гармонійне існування людини і природи. На календарі XXI століття, і ми говоримо про високо-індустріальні, інформаційно-технологічні суспільства, швидке зростання міст, інтенсивний розвиток економіки і сучасне сільське господарство з точним землеробством. Разом з тим, на жаль, людство все більш надмірно споживає природні ресурси, які не є невичерпними; забруднює повітря, ґрунти, води викидами, відходами, пестицидами, хімікатами.

Актуальність даної проблеми визначається змінами, що відбуваються в умовах реформування середньої освіти. Зміст та завдання шкільного курсу хімії включають формування екологічного світогляду, екологічної культури, екологічної свідомості школярів. А ефективним засобом формування екологічної культури є екологізація шкільної освіти, яка передбачає включення екологічних аспектів, які пов'язані з новими підходами до організації навчального процесу. Сучасні екологічні проблеми можна розв'язати спільними зусиллями. Сьогодні головне завдання вчителя, і зокрема вчителя хімії, - підвести учнів до правильної оцінки теперішнього екологічного становища, до розуміння необхідності бережливого й економного ставлення до ресурсів природи.

Реалізація цілей екологічного виховання учнів у навчанні хімії на сучасному етапі розвитку школи передбачає з'ясування стану розробки проблеми формування екологічної компетентності школярів на рівні теорії навчання і виховання та методики навчання хімії.

Вивчення літератури з педагогіки дозволило встановити, що проблема екологічної освіти та виховання школярів досить ґрунтовно досліджена на рівні теорії навчання. Зокрема, вченими визначено методологічні принципи сучасної екологічної освіти і виховання до складу яких увійшли: системність і неперервність вивчення матеріалу екологічного змісту; міждисциплінарний підхід до формування міцних екологічних знань та екологічної культури; взаємозв'язок глобального, регіонального і краєзнавчого підходів у навчальному процесі при розкритті екологічних проблем; єдність інтелектуального, емоційного і вольового начал в діяльності з вивчення і покращення оточуючого природного середовища; прогностичність, що передбачає відповідальність за збереження середовища життя для майбутніх поколінь.

Аналіз інформації, свідчить про те, що:

- проблема екологічної освіти досить активно досліджується науковцями;
- у дослідженнях представлені різні аспекти формування в учнів екологічної культури;
- перевагу у цьому процесі вчені віддають старшій школі;
- найбільша кількість наукових робіт в Україні, пов'язана зі здійсненням екологічного виховання у навчанні біології та загально-природничих дисциплін;

результативність запропонованих методик визначається за різними критеріями: якістю знань; підвищення інтересу; розвиток мотиваційної сфери; формування екоцентричного світогляду.

На основі особистісно-орієнтованого підходу вчитель хімії має визначити зміст екологічного матеріалу, що може бути введеним до курсу хімії для ефективного формування у школярів екологічних знань і вмінь. При вивченні хімії необхідно здійснювати навчання з опорою на особистий досвід взаємодії учнів з навколишнім середовищем, на самостійну діяльність з вивчення та аналізу стану навколишнього середовища; на заходи щодо поліпшення екологічної ситуації та вирішення конкретних екологічних проблем. Потрібно звертати увагу на роль міжпредметних зв'язків хімії з науками природничого циклу у вирішенні екологічних проблем. Основною формою організації навчальної діяльності учнів виступає

урочна, до якої входять наступні види діяльності учнів: евристична бесіда, виконання лабораторних дослідницьких завдань, розв'язування задач екологічного змісту, конференції та уроки-екскурсії.

Виділяють наступні умови формування екологічних знань учнів у процесі навчання хімії, до складу яких увійшли:

- засвоєння елементів екологічних знань, які дозволять науково обґрунтувати необхідність відповідального ставлення до природи;
- включення учнів в активну діяльність із засвоєння та застосування цих знань до вирішення проблем охорони природи.

Методика екологічної освіти учнів при вивченні даного предмету визначає оптимальний обсяг екологічних знань та умінь, виділяє найбільш оптимальні форми та методи організації навчальної діяльності учнів з їх засвоєння, до яких увійшли: аналіз повідомлень, постановка запитань пов'язаних з повсякденним життям; створення на уроках проблемних ситуацій; розв'язування задач, відповіді на які викликали б здивування учнів; розв'язування задач на оцінку явищ навколишнього середовища; використання домашніх дослідів та спостережень та ін.

Формування екологічних знань учнів середньої школи під час навчання хімії є складним педагогічним процесом, здійснення якого вимагає створення необхідного методичного забезпечення. Досвід вчителів по здійсненню екологізації хімічної освіти учнів засвідчує епізодичність використання екологічного матеріалу. Пропонований для використання на уроках хімії матеріал з екологічним змістом не структурований (не визначені провідні екологічні ідеї), не чітко окреслені критерії відбору матеріалу. Підвищення результативності формування екологічних знань учнів забезпечується:

- 1) добром екологічного матеріалу до уроків хімії з урахуванням запропонованих критеріїв;
- 2) необхідністю визначення місця екологічних знань у процесі навчання хімії;
- 3) урахуванням умов успішного засвоєння екологічних знань: органічного поєднання екологічних та хімічних понять; застосування різних видів проблемного навчання (проблемний виклад, евристична бесіда) в залежності від рівня пізнавальної діяльності учнів; залучення учнів до розробки екологічних проєктів на уроках хімії.

Література:

1. Богданова Л. Є. Екологічне виховання на уроках хімії – Х.: Вид. група «Основа», 2004. – 96 с.
2. Буринська Н. М. Екологічна складова у змісті шкільної освіти // Біологія і хімія в школі – 1998. - № 1. – с. 18
3. Колупасв Ю. Єльнікова Т. Курс органічної хімії: зв'язок з біологією та екологією // Біологія і хімія в школі. – 1997. № 1. – с. 14

Хрокало Г.А.,
консультант, КУ «Центр професійного розвитку педагогічних працівників» Роменської міської ради Сумської області.
Левун М.О.,
студент, 3 курс ВСП «Роменський фаховий коледж ДВНЗ «Київський національний економічний університет ім. В.Гетьмана»

ПРОЕКТУВАННЯ ТЗН ДЛЯ ВИВЧЕННЯ МАТЕМАТИЧНОЇ ЛОГІКИ.

Стрімкий темп розвитку сучасної науки вимагає нового підходу до навчання учнів природничо-математичним наукам. Одним з пріоритетів у навчанні здобувачів освіти – є можливість практичного застосування отриманих знань в житті. При такому підході, одним з важливих напрямків навчання є використання на заняттях технічних засобів навчання. Адже проведений в аудиторії, при учнях чи студентах експеримент, може дати набагато більше інформації і практичного досвіду ніж прочитані параграфи в підручнику.

Проаналізувавши ринок сучасних технічних засобів навчання, можна зробити висновок, що для навчання природничо-математичного циклу дисциплін існує широкий вибір обладнання для проведення експериментів та дослідів [1]. Все це обладнання спрямоване на вивчення стандартних навчальних предметів, таких як фізика, хімія, математика та ін. Але в сучасній середній освіті передбачено можливість самостійного вибору додаткових навчальних предметів. І серед таких предметів може бути «Математична логіка». В коледжах, для студентів, які навчаються за спеціальностями галузі знань «012 Інформаційні технології» передбачено вивчення предмету «Комп'ютерна логіка». Цей навчальний предмет – це перетин двох навчальних дисциплін «Математична логіка» та «Прикладна теорія цифрових автоматів». Змістом програми такої дисципліни передбачено ряд лабораторних робіт, які поєднують в собі вивчення логічних операцій, та дослідження реальних мікросхем, що реалізують дані операції.

На нашу думку, доцільним є створення пристрою(ів), які здатні демонструвати принцип роботи логічних функцій/операцій, і при цьому мати відкриту архітектуру, з можливістю вивчення (дослідження) роботи логічних елементів, які реалізовані в вигляді мікросхем. Цікавим моментом може бути поєднання використанням програмного забезпечення, наприклад Excel [2, с.19-23] та пристрою що розробляється, тобто поєднання теоретичного і емпіричного.

Провівши аналіз, було виявлено, що спеціалізованих пристроїв, які б були сертифіковані і допущені до використання в освітнє середовище при вивченні математичної логіки не існує. Як наслідок, проводячи моніторинг мережі Internet можна знайти багато самостійних розробок ТЗН розроблених викладачами. Однією з таких розробок є пристрій ІЛМС-2, автор проекту Соколова Л.М., Даний пристрій, дозволяє проводити дослідження мікросхем з логічною структурою, та мікросхем з що містять тригери, лічильники, шифратори та дешифратори. В цілому пристрій складається з декількох блоків: модуль живлення, шина подачі логічних сигналів (8 біт), роз'єм для мікросхеми, блок відображення (семисегментний індикатор та газорозрядний індикатор). Фрагмент схеми електричної принципової пристрою ІЛМС-2, можна побачити на рисунку 1.



Рисунок 1. Фрагмент схеми електричної принципової.

Як бачимо, такий пристрій дозволяє виконати перевірку, або ознайомитися з принципом роботи однієї мікросхеми, але не має можливості виконати каскадування логічних елементів різного типу.

Ми пропонуємо дещо інший підхід. Для перевірки логічних схем пропонуємо створити пристрій, який скрадатиметься з таких модулів:

1. Блок живлення.
2. Генератор логічних сигналів (блок подачі логічного 16 бітного сигналу).

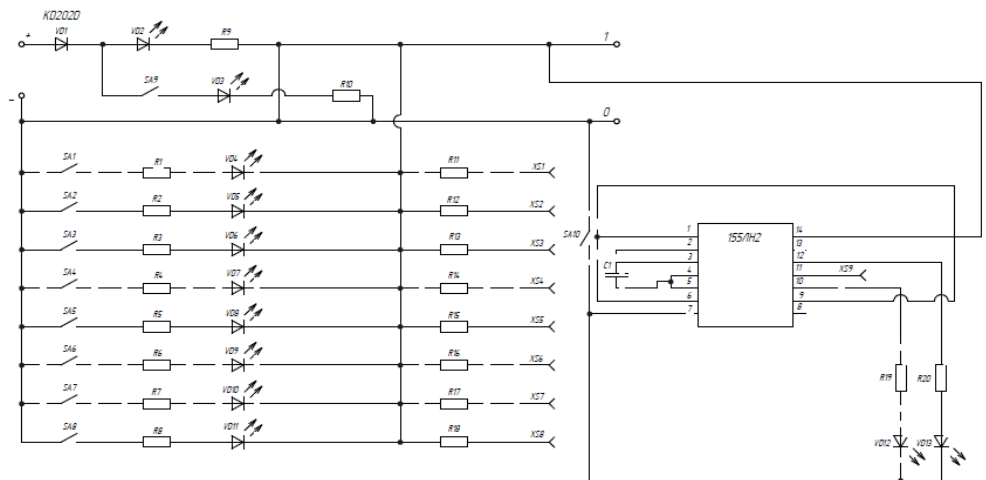
3. Блок макетування (призначений для побудови логічних комбінаційних схем способом каскадування).
4. Блок логічного аналізатору з можливістю підключення зовнішнього осцилографа, для зняття часових діаграм

Одним із можливих шляхів реалізації даного проекту - є використання плати Arduino. Такий підхід дає можливість для широкої творчості розробнику ТЗН, оскільки платформа має відкриту архітектуру, легка в програмуванні, дозволяє використовувати різні додаткові пристрої та прилади.

Розглянемо детально проєкт кожного блоку.

Блок живлення скрадатиметься з джерела постійної напруги 3-12В, індикаторної панелі, та панелі з можливістю підключення зовнішніх джерел живлення.

Генератор слів складається з однієї плати Arduino UNO, 16 світлодіодів (що демонструватимуть логічні одиниці), та рідкокристалічного дисплею для відображення двійкового коду що генерується (дисплей 16x2).

Блок макетування являтиме собою макетну плату з стандартним кроком гнізд контактів 1/10 inch та набором з'єднувальних перемичок різного розміру.

Блок логічного аналізатора передбачає наявність рідкокристалічного екрана для виведення числової інформації, а також невеликого за розмірами OLED дисплея для побудови часових діаграм. Також, даний блок повинен передбачати наявність роз'єму підключення зовнішнього осцилографа.

Всі блоки пристрою можна виконати як в окремих корпусах, так і в єдиному корпусі з відкритою частиною макетного блоку. На нашу думку кращим варіантом є перший, оскільки він може складатися з незалежних блоків, і вихід з ладу одного з них не приводить до виходу з ладу всього пристрою.

Такий пристрій можна використовувати в двох випадках: по-перше спільно з веб камерою для демонстрації на екран широкій аудиторії здобувачів освіти, а по-друге як набір для проведення лабораторних робіт. В другому випадку пристрій буде хорошим заміником такого програмного забезпечення як «Electronic workbench». При цьому, при проєктуванні блоку, потрібно врахувати безпеку умов роботи здобувача освіти, а саме корпус повинен бути «студенто-стійким», обов'язкова наявність захисту від враження електричним струмом.

На момент написання тез доповіді, авторами в співпраці з студентами вишів розроблено та виготовлено прототип генератора логічних сигналів, і в даний час він проходить випробування.

Подальшими дослідженнями планується, виготовлення прототипів всіх модулів, перевірка працездатності. Результат виготовлення і апробації буде опубліковано в одному з фахових видань у галузі педагогічних наук

Саме використання таких ТЗН, дозволить учням здобути не лише теоретичні знання, але і отримати навички роботи з мікроелектронікою, тобто одночасне отримання теоретичних знань і їх практичне застосування в житті. Не дарма говорять: «Скажи мені – я забуду, покажи мені – я запам'ятаю, але дай мені зробити це разом з тобою – і я зрозумію». Такий підхід вивчення математичної логіки не буде «сухим» і не цікавим, здобувач освіти відразу буде бачити практичну сторону вивченого матеріалу і де в житті воно йому знадобиться. Тобто вивчення математичної логіки буде не заради вивчення, а для отримання практичного досвіду.

Література

1. Каталог продукції для школи компанії B-Pro : веб-сайт. URL: <https://b-pro.com.ua/katalog/> (дата звернення: 05.06.2021).
2. Кондратенко Н.Р. Комп'ютерний практикум з математичної логіки: навчальний посібник / Н.Р. Кондратенко. – Вінниця: ВНТУ, 2010. – 117 с.

Чорна С.В.,
викладач фінансово-облікових дисциплін
«Могилів-Подільський монтажно-економічний фаховий коледж»

ЧИННИКИ ДЕВІАНТНОЇ ПОВЕДІНКИ ПІДЛІТКІВ

Наразі під час серйозних переломів в сучасному суспільстві, зміни переконань та ментальності людини, знецінення соціальних цінностей і норм проблема девіантної поведінки набуває особливої актуальності. Однією з найважливіших психосоціальних проблем сучасного суспільства є девіантна поведінка підлітків, особливо – дівчат. Загальноприйнято вважати девіантну поведінку соціальним чи культурним продуктом в протилежність індивідуальному наміру. Під девіацією розуміється поведінка, що порушує важливі соціальні норми більшості. В будь-якому людському суспільстві є такі типи поведінки, які визначаються як девіантні [1, с. 24].

Поняття Девіантна поведінка. Поняття девіації змінюється серед соціальних груп всередині культури, зокрема серед молоді, як найбільш рухливої групи. Значний інтерес і, разом з тим, труднощі являє собою перевірка та інтерпретація існуючих концепцій девіантної поведінки в умовах соціальної кризи України, коли руйнування соціальної системи може призвести до непередбачених наслідків, для яких характерна своєрідність девіантних проявів. Вивчення стану і динаміки різноманітних форм девіантної поведінки молоді пов'язано із значними теоретичними, методологічними і організаційними труднощами, що в свою чергу не дозволяє досить певно оцінити багаті «прикордонні» поведінницькі форми як девіантні або ж нормальні [2, с. 126].

В нашому дослідженні приймали участь студентки коледжу м. Могилів-Подільський та неповнолітні порушниця, які стоять на обліку в міліції. За результатами дослідження було виявлені фактори, які впливають на вибір поведінки в значущій ситуації. Перший фактор – це власний віктимний досвід – дівчата, які стали жертвами вимагання, шахрайства, квартирних чи карманных крадіжок, насильства схильні до меншого засудження протиправної поведінки. Якщо в сім'ї існує гіперпротекція в вихованні, то у дівчат – жертв злочину може розвиватися занижена самооцінка, зростання тривожності, тому другим фактором є сім'я. Неповна сім'я, деформована (з вітчимою чи мачухою), сім'я, яка існує на грані розлучення призводить до існування постійних конфліктів в оточенні підлітка. Суперечне виховання в таких сім'ях формує у підлітків вседозволеність, безвідповідальність, агресивність, брутальність, жорстокість. Дівчата особливо відчувають себе зайвими в таких сім'ях. Аналіз результатів дослідження свідчить про те, що цінність сім'ї та гармонійних сімейних відносин однаково значуща для цих підлітків, але досліджені в першій групі (студенти коледжу), які виростили в таких сім'ях, критично ставляться до таких відносин, намагаються давати об'єктивну оцінку родинним стосункам. Дівчата другої групи (правопорушниця) ідеалізують свою сім'ю, вважають, що такі сімейні стосунки нормальні, негативні стосунки між батьками є наслідком скрутних обставин, в першу чергу – економічних. Девіантна поведінка.

Третім чинником є взаємовідносини дітей з батьками. Безперечно ці взаємовідносини є важливим чинником виховання. Дівчата другої групи в більшості своїй позбавлені нормального спілкування з батьками. Повна безглядність та безконтрольність поведінки з боку батьків, байдужість до долі дочки відмічені у 72% досліджуваних другої групи (в тому числі 9% батьків були позбавлені батьківських прав, 11% батьків досліджуваних цієї групи знаходилися в місця позбавлення волі). За даними І. А. Горьковій, Ю. Н. Якубова, Н. В. Лаврінченко та ін., встановлено, що 40% делінквентних підлітків росли в неповних сім'ях, у 34% – відмічається алкоголізм матерів, 33% – алкоголізм батьків та відчимів [3, с. 18]. Поведінка людини набуває соціально-небезпечного характеру поступово, внаслідок сукупної дії несприятливих зовнішніх та внутрішніх обставин. Девіантна поведінка дітей передують злочинній поведінці дорослих, а тому потребує особливого дослідження. Проявлення соціально небажаних форм поведінки можливо попередити, якщо урахувати психологічні особливості підлітків, які призводять до утруднень свідомої регуляції поведінки, а саме: своєрідну емоційну вразливість дівчат, що проявляється у посиленій чутливості до несприятливих впливів однолітків та в міжособистісних стосунках з батьками зокрема; імпульсивність та агресивність, неадекватність їх прагнень; демонстративність поведінки дівчат, яка може

проявитися у підкресленні свого «Я», постійному намаганні бути в центрі уваги, тяги до лідерства, чи навпаки – у надлишковій податливості під чужий вплив, нестійкості в цілях поведінки, думках.

Таким чином, поєднання таких чинників як власний віктимний досвід, негативні сімейні стосунки, педагогічна занедбаність дитини, дефекти сімейного виховання, правовий нігілізм підлітків призводить до появи девіантної поведінки, яка може перерости в протиправну поведінку.

Список використаної літератури

1. Гишинский Я. И. Социология девиантного (отклоняющегося) поведения : учеб. пособие / Я. И. Гишинский, В. С. Афанасьев. – СПб., 2019. – 167 с.
2. Клейберг Ю. А. Девиантное поведение : учеб. пособие Ю. А. Клейберг. – Изд. 2-е стереотип. – М. : Элит Полиграф, 2018. – 304 с.
3. Якубова Ю. М. Батьків не обирають.. Ю. М. Якубова, Н. В. Лавриненко, І. А. Горькова. – К. : Прецедент, 2016. – 124 с.

Шиян А.,
студентка магістратури освітньої програми «Природничі науки»,
Войтович О.М.,
к.б.н., доцент кафедри генетики та рослинних ресурсів.

Запорізький національний університет

ВІЗУАЛІЗАЦІЯ НАВЧАННЯ ЯК ВИМОГА СЬОГОДЕННЯ ТА УМОВА ЯКІСНОЇ ОСВІТИ

Протягом усього свого життя людина взаємодіє з навколишнім світом, приймаючи інформацію про нього і від нього за допомогою своїх п'яти органів чуття: зір, слух, нюх, дотик, сенсорика. На думку М. МакЛюена [5], одного з популярних соціологів ХХ століття, людина сприймає реальність не такою, яка вона є, а такою, якою вона «подається» засобами комунікації. А оскільки світ сьогодні – це візуально орієнтований світ, світ віртуальних можливостей та інформаційних технологій, то візуальні засоби знаходять особливе значення у вирішенні завдань виховання і освіти. Та й, підростає молоде покоління – нове й унікальне. Це перше покоління, яке народилося у цифровому світі «без кордонів», являючи собою дивну суміш дитячої безпосередності та дорослих умінь. Вони звикли бути в Мережі, з ними завжди смартфони і для них це природна якість життя.

Уведення прийомів візуалізації в освітній процес – це вимога часу. Для креативного вчителя – це творчість, відхід від буденності, для учнів – це розвиток критичного мислення, здорового сприйняття, візуальної грамотності та культури.

Психологи вважають, що 80% сучасних учнів візуали і тільки 20% – аудіали і кінестетики. Сучасні діти краще сприймають образи, ніж слова, тому навчальна інформація у малюнках, схемах, у формі відеороликів, інфографіки діє ефективніше. Напевно, це закономірно, враховуючи пріоритетність кліпової культури у століття глобальної комп'ютеризації, тому важливо своєчасно коригувати викладання згідно запитам суспільства, бо розумною методикою забезпечується «і успішність, і реалізація програми, і дисципліна, і плідність роботи учителя, і подальше зростання і розвиток можливостей учня», – так вважає М.А. Рибнікова [3].

Є численні дослідження [6], які підтверджують, що 10% людина запам'ятовує з почутого, 20% – з прочитаного, і 80% – з побаченого і зробленого. Майже 70% сенсорних рецепторів знаходяться в очах; близько половини нейронів головного мозку людини задіяні в обробці візуальної інформації; на 19% менше при роботі з візуальними даними використовується когнітивна функція мозку, що відповідає за обробку та аналіз інформації; на 17% вище продуктивність людини, що працює з візуальною інформацією; на 4,5% краще згадуються докладні деталі візуальної інформації; на 323% краще людина виконує інструкцію, якщо вона містить ілюстрації.

Першими, хто ввів у теорію та практику навчання візуалізацію, були Я. Коменський, І. Песталоцці, К. Ушинський, Г. В. Лейбніц, В. Оконь. Під візуалізацією вони розуміли лише зорове сприйняття предмета чи явища. Потім воно переросло в поняття почуттєвого сприйняття загалом (слух, відчуття, зір, дотик). Пізніше до методу наочності додали спостереження, дослід і практичні дії, а навчальні моделі, таблиці, картини, схеми тощо стали важливими засобами візуалізації. Сьогодні теорія візуалізації представлена в працях О. Асмолова, А. Вербицького, В. Давидова та ін. Вивченню технології візуалізації як інструмента активізації й удосконалення навчально-пізнавальної діяльності школярів присвячено дослідження Г. Брянцевої, Г. Лаврентьєва, Н. Лаврентьєвої, М. Манько, Н. Неудахіної, С. Носкова, Д. Шеховцова та ін. У своїх роботах Л. Білоусова, Л. Білявська, Л. Бутенко, О. Ігнатович, М. Синиця, М. Цимбалюк, В. Швирка, С. Шушкевич, Н. Яקותюк та ін. торкнулися питань створення оригінальних прийомів візуалізації та розробили методику її застосування у викладанні зокрема природничих дисциплін [1].

На сьогоднішній день вже вивчені процеси мислення людини, порядок побудови логічних ланцюжків, приблизна схема роботи мозку. Це дозволяє керувати процесом мислення з найбільшою ефективністю, якщо правильно використовувати свій мозок за допомогою сучасних методів. Практика показує, що найефективнішим навчання на уроках природничих дисциплін стає тоді, коли учень виявляє максимальну активність, а вчитель виконує роль консультанта та фасилітатора – допомагає їм самостійно робити висновки та узагальнення, спираючись на їхній життєвий досвід і ніколи не «замикає» навчання на собі. Використання візуальних засобів навчання на інтегрованих уроках природничого циклу дозволяє інтенсифікувати діяльність вчителя і школяра; підвищити якість навчання предмета; відобразити істотні боки біологічних, хімічних, фізичних, географічних об'єктів тощо, висунути на передній план найбільш важливі (з точки зору навчальних цілей і завдань) характеристики досліджуваних об'єктів і явищ [4].

Вербицький А.А. дає наступне визначення візуалізації: «Це згортання розумових змістів в наочний образ; будучи сприйнятим, образ може бути розгорнутий і служити опорою адекватних розумових і практичних дій» [2]. Отже, візуалізація – це уяочення, створення умов для візуального спостереження, коли інформація подається у вигляді оптичного зображення – малюнків і фотографій, графіків, діаграм, структурних схем, таблиць, карт тощо.

Важливим аспектом використання візуальних навчальних матеріалів є визначення оптимального співвідношення наочних образів і словесної, символічної інформації. Тобто візуалізація має бути активною. Це не просто ілюстративний матеріал, а система передачі інформації, що дозволяє будь-якому суб'єкту взаємодіяти здійснювати управління нею.

Застосування різноманітних способів візуалізації дає можливість урізноманітнити навчання на уроках. Та чи всі форми візуалізації ефективні?

Нині існує доволі широкий спектр форм візуалізації навчального матеріалу як електронних так і фізичних: комп'ютерні презентації, флеш анімації, відео- аудіо- матеріали, зображення, діаграми, структурно-логічні схеми, графіки, інтелект- карти тощо. Для різних типів інформації підходять різні форми візуалізації. Загалом вона поділяється на презентаційну і дослідницьку. Презентаційна візуалізація призначена для представлення даних певній аудиторії (наприклад, у рамках наукової роботи, доповіді або аналітичного огляду новин). Дослідницька візуалізація призначена для аналізу й обробки набору даних, наприклад з метою виявлення закономірностей. Існують також гібридні презентаційно-дослідницькі форми візуалізації даних, коли метою є та сама презентація, проте людина має можливість детально вивчати дані з допомогою інтерактивних елементів [7].

Проте необхідно зазначити, що візуальна форма представлення інформації має і певні недоліки [3]: будь-який схематизм обумовлює певну спрощеність розуміння. Це може створити ілюзію, що для вивчення предмета чи явища достатньо зображеного матеріалу; абсолютизація інформації за принципом логіко-структурного моделювання може негативно вплинути на формування мислення і мови. Це слід враховувати, оскільки існують принципові відмінності між гуманітарним і природничо-науковим стилями мислення; окремі частини інформації дуже важко піддаються структуризації, що ускладнює розробку цілісного матеріалу за допомогою схем; схематична форма подання інформації може не повною мірою відповідати закодованому змісту.

Головне, що вирізняє візуалізацію як інфопродукт – чітке повідомлення. Щоб обрати метод візуалізації для донесення цього повідомлення треба зауважити той факт, що будь-яка форма візуалізації

інформації містить елементи проблемності. Завдання вчителя – використовувати такі форми наочності, які не тільки доповнили б словесну інформацію, але й самі були носіями інформації. Чим більше проблемності в наочній інформації, тим вищий ступінь розумової активності учня.

Отже, перш ніж обрати для заняття той чи той метод візуалізації, викладач повинен відповісти на запитання, які цілі уроку він хоче досягти, які в ньому центральні образи, ідеї, проблеми, що мають зрозуміти учні; яка схема найкраще організує матеріал і наповнить його змістом; яка робота краще допоможе під час аналізу й осмислення змісту підручника; які потрібно поставити запитання, як організувати актуалізацію суб'єктного досвіду з теми для активізації мислення школярів.

Специфіка побудови курсу природничих дисциплін, об'єднаних не лише предметом вивчення – природою, а й спільними прийомами опанування предметним змістом, практичними вміннями, зумовлює включення у навчальну діяльність засобів сучасних інформаційних технологій, серед яких засоби візуалізації мають займати основне місце, а фаховий та грамотний підхід до обрання їх форм має поєднуватись з творчістю та відповідати вимогам та можливостям сьогодення.

Література:

1. Васьков Ю.В. Педагогічні теорії, технології, досвід (Дидактичний аспект). – Х.: Скорпіон, 2000. – 120 с.
2. Вербицький А.А. Активне навчання у вищій школі: контекстний підхід. М: 1991
3. Кобися А.П. Візуальні засоби як засіб підвищення ефективності засвоєння навчального матеріалу / А. П. Кобися // 36. наук.-метод. конф. – 2015. – С. 25-27.
4. Корсакова О.К. до проблеми змісту сучасної шкільної освіти// Біологія і хімія в школі. – 2002. - №6. – с. 8-11
5. МакЛюэн М. Телевидение: вчера, сегодня, завтра / М. МакЛюэн // Международный журнал МІС. – 1987. – № 7. – с. 156-180
6. Як і для чого використовувати візуалізацію даних? [Електронний ресурс]. – Режим доступу: – <http://eidos.org.ua/novyny/yak-i-dlya-chohovoykorystovuvaty-vizualizatsiyu-danyh/>
7. Pliinsky N., Steele J. Designing Data Visualizations. Sebastopol, CA: O'Reilly, 2011. 132 p.

ФІЛОЛОГІЧНІ НАУКИ

Riazanov I.H.,

Institute of Philology, Borys Grinchenko Kyiv University

PHONETIC STYLISTIC DEVICES IN MF DOOM'S DOOMSDAY LYRICS

MF Doom (Daniel Dumile, 1971–2020) was one of the hip-hop's most celebrated underground rappers. Born in London, England, he moved to New York as a child and became a part of the East Coast rap scene rising to prominence in early 2000's [6], [7]. The name MF Doom was inspired by the fictional character Dr. Doom from Marvel Comics, MF stands for Metal Face, and Doom has a phonetical resemblance of the last name of the artist which is Dumile [6]. The characteristic feature of the performer's visual style was wearing a mask to hide his face, which according to MF Doom was to prevent people from paying too much attention to the artist and make the listener focus solely on the music and the lyrics [6], [10].

With the recent news of MF Doom's passing, the artist's fans and supporters paid numerous Internet tributes to the underground hip-hop star making the rapper's legacy a relevant issue [7], [9]. The masked rapper and musician never showed his face but openly demonstrated his skills and abilities in songwriting and beatmaking that were praised by the listeners, and so MF Doom was defined as one of the greatest lyricists of the genre by many critics, but the true significance of the artist's lyrical legacy can be determined only based on the actual facts that come out of a stylistic analysis, and this is the exact goal of this paper [6], [9], [10].

The subject of the paper is the phonetic stylistic devices in the song *Doomsday* which is the title song of MF Doom's 1999 album *Operation: Doomsday*.

In the XXL interview MF Doom described the song with the following words: “I kinda do bragging rap. I do the kind of hip-hop where the MC is more pointing out things and accentuating certain things that have been forgotten at some stage. So, I’m really just explaining hip-hop rules. Rules about rhyming. Typical shit that you would normally do or don’t do.” [4].

So, the choice of the song is not accidental as MF Doom himself stated that in this song he is “really just explaining hip-hop rules”, “rules about rhyming” [4], and this particular topic of the song contributes to the research of Doom’s songwriting style.

The song contains three verses and two choruses between the first and the second verse as well as between the second and the third ones; it also has an introduction and the outro. *Doomsday* features the artist Pebbles the Invisible Girl [8]. The title of the song as explained by the Genius users comes from a national holiday held in Latveria, the fictional country ruled by Marvel’s Dr. Doom, celebrated whenever the villainous tyrant declares it [8].

The complexity of the song’s lyrics can be seen in these lines of the second verse:

Cell number seventeen, up under the top bunk

I say this not to be mean, wish bad luck or pop junk

Pop the trunk on Cee Ciper Punk, leave him left scraped

God forbid, if there ain't no escape, blame MF tape [8].

The lines demonstrate the internal rhyme: *seventeen – mean*. A rhyme with an internal rhyme: *top bunk – pop junk – pop the trunk – Punk* with the *pop the trunk – Punk* being an internal rhyme. Another set of rhymes that features an internal assonance rhyme is *left scraped – ain't no escape – blame MF tape*, where *ain't no escape* is an internal element of the rhyme pattern; assonance is present in the pairs: *left – MF* (with the intonational stress on these two words done by the performer); *ain't – blame* (also via intonation).

Onomatopoeia is present in the first verse:

Um... what is MF? You silly

I'd like to take "Means to the End" for two milli'

"Doo-doo-doo-doo-doo!" That's audio daily double

Rappers need to fall off just to save me the trouble, yo [8].

In this case MF Doom imitated the sound of the daily double from the show called Jeopardy as a supporting stylistic element to the Jeopardy "*Means to the End*" reference made in the previous line [9].

The example of alliteration and a complex internal rhyme may be found in the lines:

A pied piper holler a rhyme, a dollar and a dime

Do his thing, ring around the white-collar crime [8].

Alliteration: *pied piper*. Assonance rhyme: *rhyme – dime – crime; dollar – collar*;

Another example of an internal rhyme is found in the end of the second verse of the song:

C.O.'s make rounds, never have 'ox found

On shakedown, lock-down, wet dreams of Fox' Brown [8].

This one is relatively complex in the way internal rhymes are placed within the two lines. The simple rhyme is traced in the sequence: *make rounds – 'ox found – shakedown – lock-down – Fox Brown*; the sequence also features the following internal rhyme pattern: *make rounds – shakedown; 'ox found – lock-down – Fox Brown*.

The chorus of the song also features some complex lines:

On Doomsday, ever since the womb

'Til I'm back where my brother went, that's what my tomb will say

Right above my government; Dumile

Either unmarked or engraved, hey, who's to say? [8].

This particular rhyme pattern is defined in the following sequence: *Doomsday – womb – tomb will say – Dumile – engraved – hey – to say*. So, we can see the corresponding syllables *Doomsday – womb – tomb will say – Dumile – to say* that form a pattern based on the assonance; the sequence *Doomsday – tomb will say – Dumile – engraved – hey – to say* form another assonance patter with *hey* being a stylistic interjection. The internal rhyme within these lines is implemented through the following pair: *brother went – government*.

The lyrics of the song *Doomsday* feature such phonetic stylistic devices as rhyme, assonance, alliteration, onomatopoeia. MF Doom also uses intonation and stress to highlight the assonance patterns of the lyrics. In this paper we reviewed and explained several examples of their usage that bring insight on the stylistic features of MF Doom’s songwriting style.

References

1. Album That's MF DOOM's Missing Link". [Electronic resource]. – Access mode: <https://www.npr.org/sections/therecord/2014/11/06/361216399/a-rational-conversation-the-20-year-old-album-thats-mf-dooms-missing-link>
2. Allen, Ryan. "MF Doom". Contemporary Musicians. [Electronic resource]. – Access mode: <https://www.encyclopedia.com/education/news-wires-white-papers-and-books/mf-doom>
3. Chick, Stevie. "MF Doom: a hip-hop genius who built his own universe of poetry". [Electronic resource]. – Access mode: <https://www.theguardian.com/music/2021/jan/01/mf-doom-a-hip-hop-genius-who-built-his-own-universe-of-poetry>
4. DOOM Shares the Stories Behind Ten Of His Best Verses – XXL. [Electronic resource]. – Access mode: <https://www.xxlmag.com/doom-shares-the-stories-behind-ten-of-his-best-verses/>
5. Dumile, Daniel. Operation: Doomsday (liner notes). New York, New York: Fondle 'Em Records. – 1999.
6. Levine, Mike "MF Doom". The New Grove Dictionary of Music and Musicians. Oxford University Press. – 2014.
7. MF Doom Dead: Rapper Was 49 – Variety. [Electronic resource]. – Access mode: <https://variety.com/2020/music/obituaries-people-news/mf-doom-dead-rapper-1234877295/>
8. MF DOOM – Doomsday Lyrics – Genius Lyrics. [Electronic resource]. – Access mode: <https://genius.com/Mf-doom-doomsday-lyrics>
9. MF Doom: Hip-hop star dies aged 49 – BBC News. [Electronic resource]. – Access mode: <https://www.bbc.com/news/entertainment-arts-55504199>
10. Sanneh, Kelefa. "That Man in a Mask, With Labyrinthine Rhymes to Cast". The New York Times. – 2014. [Electronic resource]. – Access mode: <https://www.nytimes.com/2004/04/07/arts/hip-hop-review-that-man-in-a-mask-with-labyrinthine-rhymes-to-cast.html>

Бабич Т.В.,

к.ф.н., доцент кафедри екології та ОНС

Центральноукраїнський національний технічний університет

ЗМІНА СЕМАТИКИ СЛІВ ЯК НАСЛІДОК ДІЇ ЗАКОНУ ВІДКРИТОСТІ СЛОВА

Дослідження художнього слова як феномена, який не лише відтворює реальність, але й становить собою складний механізм відношень між суспільно виробленою системою понять та їх відбиттям в авторській свідомості є регулярним явищем лексико-семантичної системи мови,

Тому художня явля майстра слова за допомогою системи образності переосмислює реальність та збагачує її авторськими естетичними оцінками. Вживання слова, при цьому, в художньому тексті, а надто поетичному, відрізняються від уживання загальнонародного і визначається як «робота духу» майстра та відрізняються від уживання загальнонародного. Тому не всі художні новотвори стають набутком загальнонародного словника, а виникає потреба в словниках того чи того письменника, які б уявляли теоретичні здобутки в дослідженні його мови.

Закон семантичної відкритості слова як наслідок асиметричного дуалізму мовного знака зумовлений особливостями асоціативних можливостей мислення людини та через відкритість семантичної структури слів уможливує їхнє зближення, що і є фундаментом для різного роду смислових трансформацій мовних одиниць в естетичному функціонуванні.

Дослідження цього явища дозволяє розкрити асоціативні шляхи, які поєднують у свідомості автора художнього твору уявлення про інший об'єкт чи явище. У результаті чого ці уявлення включаються як складові компоненти у смислове значення слова, розширюючи межі його власного лексичного та стилістичного використання. Саме тому семантична відкритість слова надає можливість фіксувати точні, інколи навіть найтонші переходи від одного смислу слова до іншого.

Дослідженню лінгвістичного статусу різноманітно стилістично маркованих індивідуалізованих індикаторів поетичного мовлення С.О. Карцевським та підтвердженій у працях О.С. Кубрякової, В.М. Манакіна, Н.П. Тропіної, Н.В. Слухай (Молотаєвої) інших учених. Семантична відкритість семантичної структури слів виявляється шляхом експлікації семантико-стилістичного потенціалу лексичної одиниці без виходу за його межі. Змінюється лише кількість актуалізованих ознак, які найбільш повно розкривають найтонші відтінки значень. При цьому пряме значення слова нікуди не зникає, адже його фіксує загальномовний словник як основне.

Інноваційні зміни слів, що відбуваються на рівні поетичного тексту, демонструють закон семантичної відкритості мовних одиниць Через можливість „вибирати” смислові нюанси за допомогою конкретних засобів перетворення, слова створюють свій контекст,

словами, у прозі вимагає 14 слів). Внаслідок цього ступінь узагальнення у семантично багатоплановому поетичному слові більший, порівняно з словесними образами художньої прози.

Функціональне призначення поетичного мовлення, покликаного служити мовою мистецтва, спричинює особливі риси організації мовних засобів поетичних текстів. Найголовніша реалізується у підвищенні цільності семантичних і структурних зв'язків, неперервність поетичної структури, в основі якої лежить ритм, інформаційна довершеність поетичного тексту, в якому не можна нічого ані усунути, ані додати.

1. Об исследовании дискурса в современной лингвистике / Филология и культура. Материалы III-й международной научной конференции. – Ч. 1. Тамбов, 2001. С. 8 – 11.
2. Костенко Л.В. Вибране. К, 1989. 560 с.
3. Кочерган. І.М. Слово і контекст Лексична сполучуваність і значення слова. Львів, 1980. 184с.
- 4.Лотман Ю.М. Анализ поэтического текста. М, 1972. 272 с.
- 5.Манакин В.Н. Сопоставительная лексикология. К, 2004. 326 с.
- 6.Павличко Д.В. Сонети: Світовий сонет. К, 2004. 536 с.
- 7.Симоненко В.А. Твори: у 2-х томах, Черкаси, 2004.
- 8.Слухай Н.В.(Молотаєва). Художественный образ в зеркале мифа этноса: М. Лермонтов, Т. Шевченко. К, 1995. 486 с.
- 9.СУМ – Словник української мови: в 11-ти томах. К.: Наукова думка, 1970 – 1980.
- 10.Тропіна Н.П. Семантична деривація в сучасній російській мові: дис. ... докт. філол. наук: 10.02.01, К, 2004. 338 с.

Льченко Т.О.,

*викладач кафедри ділової іноземної мови та перекладу
Національного технічного університету «Харківський політехнічний інститут»*

СУЧАСНІ ПРОБЛЕМИ ТА ТЕНДЕНЦІЇ ПЕРЕКЛАДУ МЕДИЧНОЇ ТЕРМІНОЛОГІЇ В УКРАЇНІ

Сьогодні науково-технічна термінологія постійно розвивається завдяки прогресу сучасного світу. Термінологічна лексика не тільки значно поширена в науці і техніці, але й проникає в розмовну мову різних соціальних класів, особливо медицини. Виникнення нової лексики для позначення медичних понять, що відтворює розвиток новітньої англійської медичної термінологічної системи, представляє значну групу новоутворень, які завдають труднощі у процесі спілкування спеціалістів цієї сфери.

Медична термінологія англійської мови, яка є предметом дослідження, постійно оновлюється і перебуває у стані безперервного розвитку. Зростає асортимент закордонних лікарських препаратів, медичного обладнання, а також медичне устаткування дуже часто замінюється новим і більш вдосконаленим. З кожним роком запроваджуються нові технології в медицині.

Дослідження особливостей медичної термінології та лексики науково-медичних текстів, а також інструкцій є актуальними на даний час, адже будь-яка помилка при перекладі може призвести до невірної

інтерпретації отриманої інформації, що в майбутньому може стати причиною нещасного випадку або призвести до смерті пацієнта.

Сьогодні, наприклад, в часи пандемії зростає кількість інфекційних захворювань, таких як коронавірусна хвороба (COVID-19) - велика родина вірусів, які викликають захворювання, починаючи від звичайної застуди до більш важких занедажень. Ця хвороба, спричинена важким гострим респіраторним синдромом - коронавірусом 2 (SARS-CoV-2), має чіткий потенціал для тривалої глобальної епідемії, високого рівня смертності та непрацездатності систем охорони здоров'я [1]. У зв'язку з цим виникає багато проблем та питань при перекладі скорочень та абревіатур, які останнім часом стали дуже популярними серед лікарів та використовуються навіть у медичному обладнанні при відображенні результатів обстеження (*CDC - Centers for Disease Control, PUI - Person under investigation, PPE - personal protective equipment, WHO - World Health Organization*). З'явилося новітнє обладнання для визначення діагнозів та ступеня важкості хвороби, написана та застосована значна кількість спеціальних електронних програм та додатків (Covid Symptom Study, formerly Covid Symptom Tracker - Великобританія; COVID-19 Apple / Google App, Private Kit: Safe Paths, CovidSafe, NOVID – США; OHION Framework – Німеччина; ROBERT ROBust and privacy-presERving proximity Tracing protocol – Франція), що використовують цифрове відстеження для допомоги виявлення осіб, які могли контактувати з інфікованою COVID-19 людиною.

Приймаючи до уваги вищевказане, медична термінологія потребує чіткого і адекватного перекладу на українську мову з мови оригіналу. На жаль, в наш час, не існує єдиних словників медичних термінів, у зв'язку з безперервним оновленням складу лексики, яке викликане прогресом в галузі медицини. Перекладачі та мовознавці України зустрічаються з певними труднощами медичного перекладу.

Професорка Женевського університету (Швейцарія) Ханнелора Лі-Янке пропонує чітку класифікацію труднощів медичного перекладу, яку можна застосувати до будь-яких мовних пар: 1) термінологічні проблеми; 2) труднощі перекладу скорочень; 3) труднощі перекладу епонімів; 4) допустимість застосування англіцизмів; 5) особливості сполучуваності мовних одиниць і структури тексту [2, с.147-148].

У період сьогодення, саме труднощі перекладу скорочень і термінологічні проблеми становляться дуже актуальними. Наприклад: *SARS-CoV-2 (Severe acute respiratory syndrome-related coronavirus 2) - коронавірус тяжкого гострого респіраторного синдрому-2, FFP mask - захисна фільтруюча маска-респіратор, PCR test - тест полімеразної ланцюгової реакції, shelter-in-place - ховайся, де ти є, stay-in-your-home - залишайся в себе вдома, Lockdown – локдаун* та ін. Відповідно, мовознавцям потрібно докладати зусиль, щоб охопити і опрацювати доволі вагомий пласт інформації що стосується охорони і здоров'я людини.

Фахівець повинен не лише вільно володіти лексикою конкретної тематики, а й розбиратися в поняттях та термінах. Абсолютна точність і відсутність двозначного тлумачення – найважливіша особливість перекладу.

Перспективою подальшого дослідження є створення бази даних онлайн-словників медичної термінології за призначенням (інструкції, лікарські препарати, медичне устаткування). Усе це дозволить не лише систематизувати термінологію, маючи швидкий доступ, але й спростити перекладацьку діяльність.

Література:

1. Режим доступу: <https://science.sciencemag.org/content/368/6491/eabb6936>;
2. Lee-Jahnke H. L'enseignement de la traduction médicale: un double défi? // Meta : Journal des traducteurs. – Vol. 46, No 1, 2001. – P. 145-153.

*Копняк Б.Ю.,
Лобода М.Р.,*

*студенти I курсу юридичного факультету
Дніпропетровського державного університету внутрішніх справ.
Науковий керівник: Леонова Н.В.*

ВИКЛАДАННЯ УКРАЇНСЬКОЇ МОВИ В ВНЗ ПІД ЧАС ДИСТАНЦІЙНОГО НАВЧАННЯ

Основною проблемою під час карантину та епідемії коронавірусу став перехід на дистанційну форму навчання, через що багато студентів втратили можливість бачити викладача. Велика кількість студентів через “свободу” дистанційного навчання почали втрачати не лише можливість здобути нові знання, а й вдосконалити старі, адже через дистанційне навчання ми почали втрачати зв'язок з нашими викладачами та через це гірше засвоювати матеріал. Але існує багато способів, які допомагають засвоювати нову інформацію дистанційно без фактора відсутності контролю.

Запровадження дистанційного або змішаного методу навчання є одним з імовірних способів вирішення цієї проблеми. Актуальність даного досвіду є у новій формі організації середовища, у якому студенти будуть отримувати знання, наприклад, на уроках української мови, враховуючи індивідуальні потреби кожного учня шляхом поєднання очної та не очної форми навчання. Якщо розглянути це питання зі сторони комфорту, то можливо побачити чітку зміну. Для прикладу, деякі студенти стикаються з проблемою, що вони мають, скажімо, їхати в лікарню, але використання змішаної форми навчання допоможе студенту не втратити той цінний багаж знань, які він міг би засвоїти на лекції.

Для розуміння доречності запровадження даної форми навчання нам потрібно виявити позитивні та негативні сторони. З позитивних переваг дистанційного навчання можна чітко визначити наступне: дистанційне навчання дає змогу зробити процес навчання більш індивідуальним, оскільки дає студентам можливість здобувати знання у потрібному для них темпі, у зручний час та комфортному місці.

До мінусів дистанційного навчання можна віднести дуже прості істини: насамперед — це відсутність прямого контакту вчителем. Здається, що це не серйозна проблема, однак це дуже важливий аспект у процесі навчання. Проте й цей мінус можна спокійно відкинути через банальний, але досить потрібний період адаптації до нових умов. Також найбільшим мінусом є те, що деякі учні втрачають мотивацію та отримують почуття того, що вони і так це знають або знаходять прості відмовки на кшталт: “Який у цьому сенс? Я жому просто зайти в Інтернет та подивитися цю інформацію. Навіщо мені витрачати півтори години на те, що я жому зробити набагато швидше.”

Але поганим тоном буде ставитися до нового з недовірою, оскільки методика вивчення української мови в ВНЗ на карантині отримала дуже швидкий розвиток та велику частину уваги науковців, які вдосконалили її та вивели на зовсім інший рівень. Адже це не просто канікули, як думають деякі студенти, це новий вид відносин між студентом та педагогом, що передбачає: онлайн лекції, які направлені на повну заміну очним лекціям під час дистанційного навчання; тестування та практичні завдання, що мають функцію відтворення практичних занять на семінарах, але основне їх завдання — це закріплення знань з теми; і найголовніше — це зворотній зв'язок з викладачем, який зможе відповісти на запитання навіть не під час лекції. Головним плюсом для викладачів є те, що вони можуть самі обирати, як їм провести заняття, використовуючи власний метод викладання та підвищуючи свою ефективність.

На даний момент ми можемо відстежити те, що багато престижних закладів освіти та освітніх платформ додають свої лекції, програми для тренувань, тренінгів та практичних занять для закріплення знань у вільний доступ на власних сайтах. Завдяки цьому учні, які вже склали ЗНО та готуються до вступу у вищий навчальний заклад, будуть мати уявлення про певні предмети та у період отримання результатів вже готуватимуть матеріал для того, щоб піти трохи вперед за темою й мати багаж знань, які вони зможуть удосконалити під час очних і дистанційних занять.

На нашу думку, найефективнішим є комбінований вид навчання. Тобто у разі відсутності на заняттях студент завжди, у будь-який зручний для нього час, може зайти та ознайомитися з пропущеним

матеріалом в мережі. У студента повинен бути вільний доступ до навчальних матеріалів, тоді такі часті моменти, з якими зіштовхуються всі викладачі, як: «не знав», «забув», «мені не сказали», «не маю підручника» — відпадуть.

Висновки

Хоч на даний момент студентам та викладачам здається, що дистанційна форма навчання є гіршою за очну, це не є істиною. Проте окрім багатьох позитивних сторін існують і негативні, але багато з них нівелюються або й зовсім зникають з часом. Викладання української мови дистанційно може дуже сильно допомогти багатьом студентам засвоїти матеріал на вищому рівні.

Література:

1. Азимов Э. Г. Информационно-коммуникационные технологии в обучении РКИ: состояние и перспективы / Э. Г. Азимов // Русский язык за рубежом. – 2011. – № 6. – С. 45-55.
2. Бухалина Л. В. Творческий аспект в системе созидательной лингвистики. [Электронный ресурс] – Режим доступа: <http://journals.kantiana.ru/upload/iblock/fcd/qiscosypevwwsgt.pdf>
3. Бовтенко М. А. Компьютерная лингводидактика: учеб. Пособие / М. А. Бовтенко. – М.: Флинта: Наука, 2005. – 216 с.

Ляшенко А. С.,

курсант II курсу

факультету підготовки фахівців для органів досудового розслідування.

Науковий керівник: Безсмертна Н.В.,

викладач кафедри українознавства та іноземних мов

Дніпропетровський державний університет внутрішніх справ

СУЧАСНА МОВНА ПОЛІТИКА УКРАЇНСЬКОЇ ДЕРЖАВИ

Сучасний розвиток українського суспільства значно залежить від етнічних факторів які на нього впливають. Одним з головних таких факторів є розвиток української мови, її введення у маси та надання білих повноважень та прав на державному рівні у порівнянні з мовами інших країн. В умовах багатонаціональної країни питання мовної політики є одним із державноуправлінських складників направлення до стабілізації суспільства, формування єдності поліетнічного соціуму. Виходячи з цього, розроблення та оптимізація нормативно-правової бази сучасної України стосовно мовної політики потребує свого нагального вирішення та оперативного здійснення.[3]

Статус української мови у нашій державі, перш за все, закріплен у головному документі, а саме у Конституції України. Стаття 10 Конституції України чітко визначає, що державною мовою в українській державі є українська мова, а її статус відповідає державотворчій ролі української нації, яка історично проживає на території України, становить абсолютну більшість її населення і дала офіційну назву державі, та є однією з основ конституційного ладу України.[1]

З часом, почались впроваджуватись зміни до мовної сфери. А вже 16 липня 2019 року набрав чинності закон України «Про забезпечення функціонування української мови як державної». Завдяки цьому закону, повноваження української мови дуже значимо поширились. Перш за все, кожен громадянин України зобов'язаний володіти державною мовою. Більше не буде можливості користуватися тією мовою, у вирішенні офіційних питань або виконанні службових обов'язків, якою громадянам зручніше спілкуватися.[4] На наші переконання, володіти державною мовою є обов'язком кожного громадянина будь-якої країни, адже без мови помирає нація. Взагалі, введення у дію цього закону, здійснило виконання усіх тих повноважень, якими державна мова повинна була бути наділена з самого початку. Були затверджені процеси проведення контролю та виконання службових обов'язків на державній мові у судовій, військовій та митній сферах. Також, використання державної мови у процесі виборів та

референдумів та укладання міжнародних договорів України. Закріплення повноважень державної мови також поширилось на сферу трудових відносин. Так ніхто не може бути примушений використовувати під час перебування на роботі та виконання обов'язків за трудовим договором іншу мову, ніж державна, крім випадків обслуговування іноземців. Телебачення та радіомовлення також повинні проводити ефіри виключно на державній мові. Навіть у випадках, коли, наприклад, російська мова є зрозуміла глядачеві, переклад на державну мову є обов'язковий.[2]

Отже, можна дійти висновку, що введення на території України нової політики стосовно мови, закріплює за державною мовою ті повноваження, які повинні були діяти з самого початку існування нашої незалежної держави. Варто вважати досягненням те, що згодом Україна змогла довести рівень державної мови до такого, яким він повинен бути у сучасній розвинутій країні.

Бібліографічні посилання:

1. Конституція України від 01 січня 2020 року URL: <https://zakon.rada.gov.ua/laws/show/254%D0%BA/96-%D0%B2%D1%80#Text>
2. Закон України «Про забезпечення функціонування української мови як державної»;
3. Куц Ю.О. «СУЧАСНА МОВНА ПОЛІТИКА УКРАЇНСЬКОЇ ДЕРЖАВИ: УПРАВЛІНСЬКО-ПРАВОВИЙ АСПЕКТ» Харківський регіональний інститут державного управління Національної академії державного управління при Президентові України, м. Харків;
4. Впровадження змін у мовній сфері почалося, але повністю документ імплементують за кілька років: стаття // URL: <https://www.ukrinform.ua/rubric-society/2741582-zakon-pro-movu-nabuv-cinnosti-aki-normi-pocali-diati-sogodni.html>

Стецюк Н.М.,

к. н. держ. упр., магістр спеціальності «Філологія (германські мови та літератури (переклад включно), перша - англійська) кафедри романо-германських мов і перекладу Факультету гуманітарно-педагогічного Національного університету біоресурсів і природокористування України

ЛІНГВІСТИЧНИЙ ВИМІР ЕКОЛОГІЧНОГО ДИСКУРСУ

Весь Інтернет контент є учасником екологічного дискурсу, оскільки містить інформаційні ресурси щодо екології, тому вивчення того, як мова впливає на екологічне мислення є надзвичайно актуальним питанням в умовах загострення екологічної ситуації в усьому світі.

Стрімкий розвиток суспільства, інтенсивне споживання природних ресурсів, потужне виробництво, тощо призвели до порушення екологічної рівноваги на планеті. У світі екологічні питання стали найчастіше обговорюваними. У зв'язку з цим зростає інтерес науковців різних галузей, в тому числі і лінгвістів, до пошуку відповідей на ці складні глобальні питання.

У лінгвістиці виник новий тип дискурсу – екологічний. Підставами його виділення стали такі критерії як: формування природоохоронної сфери як середовища людської діяльності; поповнення екологічного глосарію; виникнення екологічних аксіологічних одиниць; наявність окремих моделей адресантно-адресатної конфігурації, що зумовлюють використання певних комунікативних стратегій в конкретних комунікативних ситуаціях; політична та екологічна коректність.

Здійснюючи огляд існуючих наукових розвідок в сфері екологічного дискурсу та проаналізувавши різні підходи до його місця в системі дискурсу англійської мови, визначаємо його як специфічний тип дискурсу, так як серед науковців немає єдиного підходу до трактування. Гудзь Н. пише про те, що, метою екологічного дискурсу є відображення взаємодії людини і довкілля та результатів такої взаємодії, спрямований на інформування населення про стан довкілля та вплив на суспільну свідомість [1].

Деркач Н. розглядає екологічний дискурс як сукупність вербальних та невербальних актів для вербалізації знань про довкілля з метою впливу на суспільну думку, з точки зору функціонально-стильової диференціації поділяється на науковий, медійний, релігійний та художній екологічний дискурс. Зазначає, що межі між різновидами екологічного дискурсу є дещо розпливчастими, тому вони нерідко переплітаються. Спільною ознакою екологічного та рекламного дискурсів є масовий характер комунікації, коли адресант не звертається до адресата безпосередньо. Деркач Н. здійснює лінгвостилістичний аналіз рекламного дискурсу щодо екології, а саме: використання персоніфікації (*The Earth is breathing*). У цьому зверненні Земля порівнюється з людиною; їй теж необхідне повітря), паронимазія (*Nurture Nature* – заклик піклуватися про природу), мейозис (*Water, water everywhere but not a drop to drink*). У даному випадку увага звертається на проблему забруднення водних ресурсів і як результат нестачі питної води, що стає все більш глобальною.), епітети (вислів *Live the Green Dream* створює ілюзію того, що людина живе в гармонії з навколишнім середовищем), ступенів порівняння прикметників (разочі зміни клімату: *More Candy, Less Climate Change*), обмежувальні прислівники, прикметники, означений артикль (унікальність нашої планети: *Only One Earth; Save The Earth; There is no Planet B; Save the Earth – It's the Only Planet with Coffee* [2]).

Істотним параметром екологічного дискурсу є й те, що більшість текстів екологічної тематики зорієнтовані на ціннісні поняття. Тому досліджуючи такі тексти, які зазвичай орієнтовані на масового читача, необхідно враховувати глибинні когнітивні та ціннісні категорії і поняття, що спираються на концепти, зрозумілі для звичайних громадян. Саме тому важливим у дослідженнях екологічного дискурсу Жихарєва О.О. виділяє когнітивний підхід. Когнітивний підхід до екологічного дискурсу головним чином здійснювався у вивченні процесів метафоризації (Красильнікова Н.О., Іванова О.В.), встановленні лінгвокогнітивних особливостей комунікації у сфері екології (Розмаріца І.О.), визначенні місця такого дискурсу у когнітивнокомунікативній парадигмі знань (З.І. Ломініна). Семантичну базу екологічного дискурсу складають концепти: *environment/довкілля, pollution/забруднення, energy/енергія, climate change/зміна клімату, Chernobyl/Чорнобиль*, які маркують екологічну проблематику, де ключовим є концепт *envipoment/довкілля*. Пізнанню механізмів роботи людського розуму, екологічної думки оскільки “структури мови розкривають структури людського мислення. Типовий представник “*homo ecologicus*” – є людина, яка раціонально мислить, діє притримуючись принципу збереження природи” [3].

Екологічний підхід пов'язаний з економічною ефективністю та екологічною політикою. Головна ідея при цьому - виявити активності, які б зробили виробництво одночасно більш ефективним та чистим. Еко-ефективність є ключовою для допомоги країні стати більш стійкою. Це включає кілька речей: економічний та екологічний розвиток, ефективне використання природних ресурсів, нижчий рівень викидів в атмосферу, припинення забруднення річок, використання повторної переробки тощо [4].

Дискурс – ситуативно обумовлена інтерсуб'єктна мовленнєворозумова діяльність, спрямована на взаємну орієнтацію у життєвому просторі на основі надання мовної форми семіотичної значущості. У сучасній лінгвістиці тлумачення дискурсу визначається стилем мислення. Деякі автори підкреслюють інтерактивну природу дискурсу, визначаючи його не як ситуативно обумовлену діяльність, а як ситуативно обумовлену взаємодію, акцентуючи присутність у ситуації не лише продуцента, а й інтерпретатора: мовлення, що розглядається як цілеспрямована соціальна дія, як компонент, який бере участь у взаємодії людей і механізмах їхньої свідомості [5].

Екологічний дискурс – це мовлення, занурене в екологію, як невід'ємна частина нашого життя.

Лінгвістичний вимір екологічного дискурсу визначаємо як сукупність тематично об'єднаних екологічною проблематикою письмових та усно-письмових текстів, спрямованих на відображення взаємодії людини й природи, наслідків такої взаємодії, інформування людини про екологічний стан та формування її екологічної свідомості.

Специфічними є й жанри екологічного дискурсу, що реалізуються в глобальній Інтернет мережі. Беручи за основу такі критерії виділення мовленнєвих жанрів, як комунікативна функція та тематична спрямованість, жанрові формати екологічного дискурсу можна поділяємо на інформативні (онлайн-енциклопедії екологічної тематики, вебсторінки природоохоронних неурядових та урядових організацій, релігійні проповіді та веб-сайти релігійних організацій, що закликають до збереження довкілля), директивні (екологічна реклама), презентаційні (сайти екологічних новин, форуми, чати екологічної

тематики, соціальна мережа), розважальні (ігри онлайн, програмне забезпечення для смартфонів з іграми на екологічну тематику), науково-освітні й спеціально інформаційні (онлайн конференції та інтернет-семінари на екологічну тематику, навчальні курси) та художні (поезія та проза, що висвітлює екологічну проблематику й описує природу). Межі між різними жанрами не є чітко окресленими, оскільки жанри екологічного дискурсу, що побутують у Інтернеті, постійно розвиваються та модифікуються. Останнє пояснюється особливостями електронного каналу комунікації, який сприяє розмиванню меж між окремими жанрами. Зокрема, офіційні веб-сайти міжнародних неурядових природоохоронних організацій переслідують не лише інформативні цілі, але й спонукають адресата до дії, презентують себе в Інтернеті, задовольняють потреби адресата в спілкуванні, виконуючи інформативну, директивну, презентаційну та інші функції.

Висновок, лінгвістичний вимір екологічного дискурсу надзвичайно багатий і не вичерпний. Більше того, стилістичні прийоми та виразні засоби різних рівнів доносять інформацію до адресата щодо нагальних екологічних питань, від вирішення яких залежить подальша доля всієї планети.

Отже, враховуючи доступність інформаційних ресурсів в мережі Інтернет як комунікаційного простору та його зростаючу роль в інформуванні світової спільноти про екологічний стан, вбачаємо актуальними наукові розвідки, що спрямовані на дослідження екологічного Інтернет-дискурсу та його лінгвістичної специфіки.

Література:

1. Гудзь Н. ЕКОЛОГІЧНИЙ ДИСКУРС В ЛІНГВІСТИЧНИХ ОПИСАХ // [Електронний ресурс]. – Режим доступу: <http://eprints.zu.edu.ua/9603/1/%D0%93%D1%83%D0%B4%D0%B7%D1%8C%204.pdf>
2. Деркач Н.О. ЛІНГВОСТИЛІСТИЧНІ ОСОБЛИВОСТІ СУЧАСНОГО АНГЛОМОВНОГО ЕКОЛОГІЧНОГО ДИСКУРСУ (НА МАТЕРІАЛІ ЕКОЛОГІЧНОЇ РЕКЛАМИ) // [Електронний ресурс]. – Режим доступу: http://eprints.zu.edu.ua/7345/1/vip_59_40.pdf
3. Жихарева О.О. ЕКОЛОГІЧНИЙ ДИСКУРС: КОГНІТИВНИЙ ПІДХІД // [Електронний ресурс]. – Режим доступу: <https://ela.kpi.ua/bitstream/123456789/7716/1/Zhyhareva.pdf>
4. Екологічний вимір держави добробуту : монографія / Козюк В.В., Длугопольський О.В., Гайда Ю.І., Івашук Ю.П., Шиманська О.П., Возний К.З., Длугопольська Т.І. / за наук. ред. В.В. Козюка. - Київ: Видавництво Ліра-К, 2 0 1 9 , - 224 с.
5. Мартинюк А. П. Словник основних термінів когнітивно-дискурсивної лінгвістики / А. П. Мартинюк. – Х. : ХНУ імені В. Н. Каразіна, 2011. – 196 с.

ЮРИДИЧНІ НАУКИ

Андрійчук М.І.,

*студентка 1-го курсу факультету соціології і права
Національного технічного університету України
«Київський політехнічний інститут ім. І.Сікорського»*

ПРАВОВА МОДЕЛЬ ЗАКРІПЛЕННЯ МЕДІАЦІЇ В УКРАЇНІ

Зважаючи на сучасні тенденції розвитку правової науки у міжнародній спільноті та в Україні, досить гостро постає питання альтернативного вирішення судових спорів. Це продиктовано необхідністю зменшити навантаження на судові органи та збільшити їх ефективність. Як один із способів альтернативного вирішення спорів у зарубіжних країнах діє інститут медіації. Зважаючи на світову ефективність впровадження інституту медіації, Україні варто проаналізувати моделі, що наразі існують у зарубіжних країнах та створити власну, яка буде вдало функціонувати, з огляду на особливості української юридичної науки.

Слід зазначити, що існує паралельний розвиток двох досить схожих моделей медіації: присудової (здійснюють зовнішні медіатори на базі спеціальних центрів чи кабінетів у суді) та судової (медіатором безпосередньо виступає суддя або працівник суду). Міжнародні та національні експерти Проекту ЄС "Pravo-Justice" Ремко ван Рі, Аліна Сергєєва, Світлана Сергєєва та Луїза Романадзе презентували «Гар-аналіз впровадження інституту медіації», що є комплексним дослідженням подальших кроків, необхідних для розвитку медіації в Україні. Сьогодні кращою буде поширення присудової моделі медіації, яка буде здійснюватись з допомогою зовнішніх медіаторів. [2]

Досить вагомий крок у напрямку впровадження інституту медіації було зроблено українськими нормотворцями, що наразі розглядають проект закону «Про медіацію». Порівняно з попередніми версіями він є досить вдалим, але все ж не досконалим. З позитивного, варто зазначити, що після прийняття цього закону, медіація в Україні нарешті стане легальною. Сторонам конфлікту стане спокійніше застосовувати щось досить маловідоме для них. З огляду на активний розвиток інституту альтернативного вирішення спорів, цілком ймовірно, що медіація стане більш популярним способом вирішення конфліктів, аніж судовий розгляд. Відбувається поступова трансформація її сприйняття як невід'ємного елементу системи правосуддя, що має значний позитивний вплив на судову систему. На сьогодні цей інститут розглядається лише як позасудова процедура, яка не має пропрацьованих механізмів взаємодії суду та медіаторів.

Що ж до законопроекту то головною його перевагою є рамковий характер, тобто закріплюються фундаментальні принципи, визначено статус медіатора та окреслено досить широку сферу застосування медіації. Відповідно в майбутньому медіатори зможуть досить вільно розпоряджатися наданими їм правами та обов'язками та ефективно реалізовувати свою діяльність. Крім того слід ознайомитися із основними перевагами та принципами медіації. Перш за все конфіденційність, яка забезпечить учасникам процесу медіації впевненість у нерозголошенні важливої, особистої інформації. Наступний принцип – добровільність – під час усіх етапів медіації обидві сторони свідомо беруть участь у процесі, що забезпечує прийняття вирашного для усіх рішення. Не можливо не зазначити принцип незалежності та нейтральності медіатора, який буде безпристрасно діяти і не буде особисто чи фінансово зацікавлений у результаті цього спору. Крім того, сторони, що вирішили застосувати медіацію економлять свій час та гроші. В порівнянні з судовою процедурою процес альтернативного вирішення спору є коротшим, так як усі сторони зацікавлені у швидкому вирішенні конфлікту, та дешевим, зокрема у законопроекті зазначено, що «повернення, у разі, коли рішення були прийняті сторонами за результатами проведення медіації, — 60 відсотків судового збору, сплаченого при поданні позову», це демонструє значне здешевлення послуг. Зарубіжний досвід демонструє, що близько 80% адвокатів у Нідерландах погодились з тим, що основним мотивом для рекомендації клієнтам медіації, було те, що це є значно швидшим процесом, ніж судове провадження. А 60 % учасників судових спорів погодились, що їхньому рішенню взяти участь у медіації посприяло те, що перших дві з половиною години присудової медіації є безкоштовними для них.

У законопроекті визначено, що медіатором може бути особа, яка має вищу освіту та пройшла базову підготовку у сфері медіації в Україні чи за її межами. Така підготовка має становити не менш як 90 годин навчання медіатора, у тому числі 45 годин практичного навчання, та включає теоретичні знання щодо принципів, порядку та методик проведення медіації, правового регулювання медіації, етики медіатора, ведення переговорів, врегулювання конфліктів (спорів), а також практичні навички їх застосування. Підготовку у сфері медіації здійснюють заклади освіти, а також організації, що забезпечують проведення медіації, суб'єкти господарювання незалежно від форми власності та організаційно-правової форми, що мають право надавати послуги у сфері медіації або організовувати їх надання відповідно до законодавства. [1]

Що ж до того, яку саме освітньо-професійну програму має закінчити майбутній медіатор, то в законопроекті це не вказано. Міжнародний досвід показує, що медіатор не повинен бути експертом у справі, повинен утримуватися від порад і консультацій. Психологічна або юридична освіта можуть не тільки не допомагати, а навіть заважати, тому що медіатору дуже важко уникнути безоціночного підходу щодо правильності прийнятого рішення з точки зору юриспруденції, тощо. Саме тому у законопроекті не вказана освітньо-професійна програма. Тобто у медіатора мають бути особистісні риси і навички, які відповідають «профілю медіатора», а саме: бути емоційно зрілою людиною, володіти навичками

активного слухання, а також мати емпатію. Звичайно ж це оціночні категорії і досить важко перевірити відповідність медіатора цим рисам.

Адже основне завдання медіатора – налагодження процесу комунікації між сторонами, побудувати довіру (втрачену через конфліктну ситуацію), створити безпечну та креативну атмосферу. Після напрацювання сторонами варіантів рішень, медіатор має допомогти їм визначити критерії, за допомогою яких вони будуть оцінювати варіанти, щоб знайти найбільш оптимальний та прийнятний для усіх. Медіатор приділяє значну увагу роботі з емоціями осіб, адже під час судового розгляду їх взагалі не сприймають, вважаючи, що вони не мають ніякого відношення до справи. Проте не беруть до уваги і того, що спір міг розпочатися саме з хибного розуміння сторонами одна одної. Тому медіатор і працює над відновленням взаємин сторін і налагодженням комунікації між ними, лише якщо будуть нормальні взаємини, то робота з інтересами буде ефективною, а рішення життєздатними.

Також корисно було б створити єдиний державний реєстр медіаторів, а не лише реєстри, що будуть вестися об'єднаннями медіаторів та організаціями, які забезпечують проведення медіації. Відсутність в законопроекті єдиного реєстру медіаторів погіршує рівень доступу громадян до медіації як на стадії досудового врегулювання спорів, так і під час судового провадження. реєстр медіаторів – це можливість і для розвитку ринку медіації, адже сторони можуть завжди знайти швидко медіатора, дізнатися про його стаж та спеціалізацію, отримати інформацію про кількість медіацій.

В цілому прийняття цього закону дасть змогу медіаторам працювати офіційно і збільшити кількість вирішених спорів. А громадяни дізнаються про можливість вирішення конфліктів без залучення судових органів та зможуть скористатись такими послугами.

Література:

1. Проект Закону про медіацію №3504 від 19.05.2020 URL: http://w1.c1.rada.gov.ua/pls/zweb2/webproc4_1?pf3511=68877
2. Міжнародний досвід на допомогу розвитку медіації в Україні URL: <https://unba.org.ua/news/6011-mizhnarodnij-dosvid-na-dopomogu-rozvitku-mediacii-v-ukraini.html>

Барсуковський О.Р.,

*здобувач вищої освіти 3 курсу факультету підготовки фахівців
для підрозділів кримінальної поліції.*

Науковий керівник: Хашев В.Г.,

кандидат юридичних наук, доцент кафедри кримінального права та кримінології.

Дніпропетровський державний університет внутрішніх справ

ДЕЯКІ ПИТАННЯ ВИЗНАЧЕННЯ ОСУДНОСТІ ТА ОКРЕМИХ ЇЇ СКЛАДОВИХ

Злочинні діяння, як і всі інші дії людей, визначаються і контролюються психікою людини, її свідомістю і волею. Психічні прояви людини полягають у повній здатності (осудності) зменшеної здатності (обмежена осудність) або нездатності (неосудності) усвідомити свою поведінку або контролювати свої дії. Вчиняючи злочин, людина розуміє сенс і значення своєї поведінки і свідомо спрямовує його на досягнення бажаних для неї результатів. Осудна особа завжди має свободу вибору своєї поведінки і здатна прийняти правильне рішення. Сама здатність людини зрозуміти природу та наслідки своїх дій та свідомо керувати ними відрізняє осудність від неосудності[2, с.130].

Суб'єктом кримінального правопорушення може бути лише осудна людина. Осудність особи є однією з обов'язкових умов для кримінальної відповідальності за вчинення суспільно небезпечного діяння, передбаченого кримінальним законом, і водночас одна із загальних ознак суб'єкта злочину. Цю вимогу

заріплено у ч. 1 ст. 19 Кримінального кодексу України (далі – КК): "Осудною є особа, яка на момент вчинення кримінального правопорушення могла усвідомлювати та керувати своїми діями (бездіяльністю)"[1, с.6].

Цей стан тісно пов'язаний з психікою людини, адже психіка – це функція мозку усвідомлювати реальність та аналізувати її.

У сучасній теорії кримінального права загальноприйнятою вважається думка, відповідно до якої осудність визначається за змішаною формулою і включає лише психологічний та медичний критерії. Закріплене в законі поняття осудності припускає наявність нерозривної сукупності двох здатностей:

- 1) здатності усвідомлювати свої дії (бездіяльність);
- 2) здатності керувати ними.

Медичний критерій осудності характеризує психічне здоров'я людини на момент вчинення злочину. Він свідчить про такий стан особи, який характеризується перебуванням у здоровому розумі, що дає можливість усвідомити свою поведінку. Це не виключає можливості відхилення психіки людини в межах осудності[3, с.152].

Юридичний критерій осудності характеризується трьома характеристиками: інтелектуальною, волевою та емоційною.

Інтелектуальна риса визначає здатність людини усвідомлювати характер вчинених ними дій та їхню соціальну небезпеку. Однак відсутня вимога щодо усвідомлення рівня суспільної небезпеки. Немає вимоги усвідомлення і неправомірності своєї поведінки. Сильна воля свідчить про здатність особи контролювати свої дії під час вчинення злочину.

Емоційна риса не входить у формулу осудності. Однак, виходячи з останніх досліджень щодо ролі емоцій у поведінці людини, її слід встановлювати та враховувати при визначенні осудності людини[4, с.142].

Такі здібності є результатом психофізіологічного та соціального розвитку людини. Медичний критерій, самостійно своєю чергою, передбачає відсутність у людини психічного захворювання та хворобливих станів, які виключають перераховані вище здібності.

Таке формулювання критеріїв характеризує лише певний стан особи на момент вчинення злочину, але не містить правових характеристик, і не визначає значення такої умови для здатності людини бути суб'єктом злочин.

Таким чином, осудність - це, перш за все, необхідна передумова вини, тобто наявність вини у вчиненні злочинного діяння. Як злочинна характеристика психічного стану людини при вчиненні такого діяння, осудність є обов'язковою ознакою суб'єкта кримінального правопорушення, а не його суб'єктивної сторони. Відображена законом у складі злочину, осудність як загальна ознака суб'єкта кримінального правопорушення, має значення обов'язкової ознаки складу кримінального правопорушення, відсутність якої означає відсутність такого складу, а відтак, і неможливість настання кримінальної відповідальності, оскільки виключно наявність складу кримінального правопорушення у вчиненому діянні є підставою кримінальної відповідальності.

Література:

1. Кримінальний кодекс України від 05.04.2001. № 2341 – III. Дата оновлення: 20.03.2020. URL: <https://zakon.rada.gov.ua/laws/show/2341-14> (дата звернення: 25.05.2020).
2. Васильєв А.А. Формула та критерії осудності в кримінальному праві. Форум права. 2010. № 4. С.127-136.
3. Берзін П.С., Гацелюк В.О. Суб'єкт злочину. Вісник Асоціації кримінального права України. 2013. № 1 (1). С.144-159.
4. Коржанський М.Й. Кримінальне право і законодавство України. Частина Загальна. Курс лекцій. К.: Атіка, 2001. 432с.
5. Чорней С.В. Осудність у структурі суб'єкта злочину. Науковий вісник Чернівецького університету. 2013. С.127-130.

*Гарбар А.М.,
студент факультету міжнародної торгівлі та права
Київського національного торговельно-економічного університету*

ДЕРЖАВА У СМАРТФОНІ: ВИРІШЕННЯ ПРАВОВИХ ПРОБЛЕМ ЗА ДОПОМОГОЮ СЕРВІСУ “ДІЯ”

На сьогоднішній день, у період тотальної диджиталізації та цифровізації, все переходить в сферу онлайн технологій, наша держава не є виключенням. Держава у смартфоні є глобальним етапом зміни радянської моделі на європейську. Даний проект є надзвичайно інноваційним, який вже пройшов початковий рівень та знаходиться на стадії глобального впровадження у сфері надання всіх державних послуг. Дане питання є надзвичайно актуальним через свою недослідженість та перспективність. Однією із найбільш яскравих концепцій реформування, запропонованої Президентом України є «держава в смартфоні», що передбачає можливість отримання 90 % державних послуг в режимі онлайн. Мова йде про онлайн сервіс “ДІЯ”, який став офіційною державною платформою від 4 грудня 2019 р постановою Кабінету міністрів України №1137 [1], сам сервіс почав офіційно функціонувати в Україні з 2020 року. Реалізацією проекту займається Міністерство цифрової трансформації. Мінцифри є новим міністерством в Уряді України з новим підходом, баченням та методами досягнення цілі до 2024 року - 100% послуг, які надає держава онлайн, 10% ІТ-галузі у ВВП країни та 95% транспортної інфраструктури із високошвидкісним, якісним інтернетом [2].

Вищезазначений проект демонструє відкритість держави до новітніх викликів та способів їх вирішення. Політика держави в напрямі цифровізації є необхідною для забезпечення конкурентоспроможності нашої економіки, покращення сервісного доступу громадян до суспільних благ. Окрім доступності державних послуг, розширення відкритого простору для підприємницької ініціативи, цей проект має стати «новим брендом України». Дана ініціатива є глобальним вектором розвитку України, з метою покращення рівня життя громадян, що у свою чергу є важкою та об’ємною роботою, як з боку держави, так і з боку громадян.

Отже, завдяки сервісу “ДІЯ” вирішується та спрощується надзвичайно багато проблем у різних сферах діяльності.

Досвід розвинених демократичних держав свідчить, що з активним розширенням сфери адміністративних послуг в електронній формі можливо досягти значних переваг для споживачів адміністративних послуг, оптимізувати правові процеси, зокрема додати зручності, простоти, прозорості, швидкості обслуговування, а також подолати корупційні чинники. Саме наш, український онлайн сервіс “ДІЯ” вміщує в себе безліч оптимізацій, можливостей та вирішення проблем, прискорює та заощаджує дорогий час життя громадян і гарантує повну прозорість. Найбільш поширені та практичні послуги, якими користуються громадяни є:

- електронні документи: паспорт громадянина України, водійське посвідчення, техпаспорт технічного засобу та інші;
- отримання власного електронного підпису;
- реєстрація місця проживання дитини;
- отримання довідки з Державного реєстру фізичних осіб про виплачені доходи та утримані з них податки та довідка про відсутність судимості;
- отримання ліцензій з протипожежної діяльності, послуги з автоперевезень;
- отримання соціальної допомоги при народженні дитини та інше.

Таким чином, створення цифрових платформ сприяє також веденню бізнесу, адже саме велику увагу влада приділяє сервісу для українського підприємництва.

У межах проекту, аби підтримати та оптимізувати взаємодію бізнесу та держави на даний момент можна здійснити такі послуги як: автоматична реєстрація ФОП, реєстрація потужностей оператора ринку подання податкової декларації платника єдиного податку — фізичної особи-підприємця, тощо [3].

На даний момент, Україна займає високе місце у списку країн, які електронізують державні послуги. Важливо, що зовсім нещодавно, народні депутати України ухвалили законопроект, за яким цифрові

паспорти у додатку «Дія» на рівні закону зможуть мати таку ж юридичну силу, як і пластикові чи паперові аналоги, а вже 16.04.2021, Президентом України було підписано Проект Закону про внесення змін до Закону України "Про Єдиний державний демографічний реєстр та документи, що підтверджують громадянство України, посвідчують особу чи її спеціальний статус" [4]. В контексті євроінтеграції нашої держави необхідно також зауважити, що країни Євросоюзу вже запровадили послуги в онлайн режимі, деякі країни вже використовують навіть електронні вибори, що свідчить про можливість 754 держави забезпечити кібербезпеку, освіченість кадрів, доступ до інтернет зв'язку та обізнаність громадян в сфері електронних послуг, тощо. І саме такі дії з боку українського уряду демонструють бажання розвивати свою державу та рухатись разом зі світовими лідерами державами.

Надзвичайно важливою деталлю, яка описує масштаб проекту є те, що Україна стала першою державою у світі, яка повністю узаконила е-паспорт [5]. Також Міністерство цифрової трансформації не стоїть на місці, а завжди впроваджує та розширює периметр вирішення різних проблем в державі за допомогою свого сервісу, що говорить про подальшу потребу населення в даному державному продукті

Однак, є і негативні моменти, які знижують темпи диджиталізації держави. Наразі показники України за якістю Інтернет з'єднання є досить низькими, а саме Інтернет зв'язок відіграє ключову роль. За даними ресурсу Speedtest країна посідає 114 місце за якістю мобільного Інтернету та 45 місце за якістю широкопasmового Інтернету [6]. Доступ до Інтернету та його якість на сільських територіях значно гірші. Концепція розвитку цифрової економіки та Концепція «держава у смартфоні» декларують курс на цифровізацію економіки та усіх інших сфер людського життя. Згідно цих документів розвиток цифрових технологій має поширитися і на сільські території. Планом заходів концепції «держава у смартфоні» передбачається здійснювати зазначене у співпраці з українськими операторами та провайдерми і включати впровадження відповідних технологій та інструментів для усунення цифрової нерівності за типом поселення.

Підсумовуючи, можна твердо заявити, що влада робить "цифрову революцію" в Україні, яка насамперед оптимізує, прискорює та встановлює прозорі правові процеси в нашій державі. Держава у смартфоні зменшує рівень корупції, що пов'язана з відсутністю необхідності спілкування із державними службовцями, тощо. Даний проект суттєво підвищує рівень довіри до держави з боку громадян та надає можливість почати зміну устаткованої недосконалої системи. З огляду на щоденне використання смартфонів та відвідування соціальних мереж держава у смартфоні є надзвичайно актуальним проектом, як для сьогодні, так і для майбутнього покоління.

СПИСОК ВИКОРИСТАНИХ ДЖЕРЕЛ:

1. Питання Єдиного державного веб-порталу електронних послуг та Єдиного державного порталу адміністративних послуг: постанова Кабінету Міністрів України від 04.12.2019 № 1137 URL: <https://zakon.rada.gov.ua/laws/show/1137-2019-%D0%BF#Text> (дата звернення: 25.05.2021)
2. Diia.gov.ua. Хто реалізує проект Дія? від 2021 URL: <https://diia.gov.ua/faq/6> (дата звернення: 25.05.2021)
3. Журавська І. М. Цифрова трансформація в суспільстві від 2021. – URL: <http://217.77.221.199/bitstream/123456789/2024/1/8-11.pdf> (дата звернення: 26.05.2021)
4. Проект Закону про внесення змін до Закону України "Про Єдиний державний демографічний реєстр та документи" від 16.04.2021 URL: http://w1.c1.rada.gov.ua/pls/zweb2/webproc4_1?pf3511=70393 (дата звернення: 25.05.2021)
5. Ватаман Д. Україна — перша держава світу, що повністю узаконила цифрові паспорти у смартфоні від 2021.03.31. URL: <https://shpalta.media/2021/03/31/ukraina-persha-derzhava-svitu-shhoporovnistyu-uzakoniла-cifrovi-pasporti-u-smartfoni/#:~:text=> (дата звернення: 26.05.2021)
6. Наливайко Л. Р. ДЕРЖАВА У СМАРТФОНІ: ВЕКТОРИ РОЗВИТКУ КРІЗЬ ПРИЗМУ від 2020. – URL: 338541175_STUDY_OF_THE_IMPACT_OF_PYRIMIDINE_DERIVATIVES_ON_ROOTING_MICROSHOOTS_OF_CHERRY_PRUNUS_CERASUS_L_UNDER_IN_VITRO_CULTURE_CONDITIONS. (дата звернення: 26.05.2021)

ПОНЯТТЯ ЗАБЕЗПЕЧЕННЯ ПОЗОВУ У ЦИВІЛЬНОМУ ПРОЦЕСІ

Забезпечення дійсного й ефективного захисту порушених, оспорюваних чи невизнаних прав, свобод та інтересів передбачає створення дієвих гарантій того, що у разі ухвалення рішення на користь позивача, воно буде виконане. Такі гарантії в цивільному процесі встановлює інститут забезпечення позову, основні положення якого викладено у ст.ст. 149–159 ЦПК України.

Відповідно до Постанови Пленуму ВСУ від 22.12.2006 р. №9 «Про практику застосування судами цивільного процесуального законодавства при розгляді заяв про забезпечення позову», під забезпеченням позову слід розуміти сукупність процесуальних дій, які гарантують виконання рішення суду у разі задоволення позовних вимог [3].

Окрім того, судова палата у цивільних справах ВСУ в Постанові від 25.05.2016 р., винесеної за результатами перегляду рішення Апеляційного суду м. Києва та ухвали Вищого спеціалізованого суду України з розгляду цивільних і кримінальних справ (справа №6-605цс16 про визнання договору купівлі-продажу квартири недійсним та визнання права власності на квартиру), зазначила, що забезпечення позову по суті – це обмеження суб'єктивних прав, свобод та інтересів відповідача або пов'язаних з ним інших осіб в інтересах забезпечення реалізації в майбутньому актів правосуддя і задоволення вимог позивача (заявника). Метою забезпечення позову, згідно з вказаною Постановою, є вжиття судом, у провадженні якого знаходиться справа, заходів щодо охорони матеріально-правових інтересів позивача від можливих недобросовісних дій з боку відповідача з тим, щоб забезпечити позивачу реальне та ефективне виконання судового рішення, якщо воно буде прийняте на користь позивача, в тому числі задля попередження потенційних труднощів у подальшому виконанні такого рішення.

Єдиною підставою для забезпечення позову є відповідне клопотання у формі мотивованої заяви будь-якої з осіб, котрі беруть участь у справі.[3].

Відповідно до чинного законодавства, забезпечення позову допускається як до пред'явлення позову, так і на будь-якій стадії розгляду справи, якщо нежиття таких заходів може істотно ускладнити чи унеможливити виконання рішення суду або ефективний захист, або поновлення порушених чи оспорюваних прав або інтересів позивача, за захистом яких він звернувся або має намір звернутися до суду (ч. 2. ст. 149 ЦПК України). Суд, за заявою учасника справи, має право вжити, передбачені ч.1 ст. 150 ЦПК України заходи забезпечення позову: накладення арешту на майно та (або) грошові кошти, що належать або підлягають передачі або сплаті відповідачеві і знаходяться у нього чи в інших осіб; накладення арешту на активи, які є предметом спору, чи інші активи відповідача, які відповідають їх вартості, у справах про визнання необґрунтованими активів та їх стягнення в дохід держави; заборону вчиняти певні дії; встановлення обов'язку вчинити певні дії, у разі якщо спір виник із сімейних правовідносин; заборону іншим особам вчиняти дії щодо предмета спору або здійснювати платежі, або передавати майно відповідачеві чи виконувати щодо нього інші зобов'язання; зупинення продажу арештованого майна, якщо подано позов про визнання права власності на це майно і про зняття з нього арешту; зупинення стягнення на підставі виконавчого документа, який оскаржується боржником у судовому порядку; зупинення митного оформлення товарів чи предметів; арешт морського судна, що здійснюється для забезпечення морської вимоги. [5]

Однак, такий перелік підстав не є вичерпним, оскільки закон дозволяє суду застосувати інші заходи в випадках, передбачених законами, а також міжнародними договорами, згода на обов'язковість яких надана Верховною Радою України. Інші види забезпечення, можуть застосовуватись, з урахуванням встановлених обмежень.[3] Так, зокрема, ЦПК України забороняється накладати арешт на предмети, що швидко псуються, не допускається забезпечення позову шляхом зупинення рішень, актів Національного банку України, а також встановлення для Національного банку України заборони або обов'язку вчинити певні дії, не допускається вжиття заходів забезпечення позову, які за змістом є тотожними задоволенню заявлених вимог, якщо при цьому спір не вирішується по суті та інше. [6, 178]

Відповідно до ч. 1 ст. 149 ЦПК України суд має право вжити заходи забезпечення позову лише за заявою учасника справи. Тобто суд не може самостійно ініціювати вжиття таких заходів, оскільки це суперечило би принципу змальованості. [2, 201].

Заява про забезпечення позову повинна відповідати вимогам визначеним ст. 151 ЦПК України. Серед вимог до заяви про забезпечення позову, зазначених у нормі ЦПК України містяться, зокрема, предмет позову та обґрунтування необхідності забезпечення позову; захід забезпечення позову, який належить застосувати, з обґрунтуванням його необхідності; ціну позову, про забезпечення якого просить заявник; пропозиції заявника щодо зустрічного забезпечення (ч. 1 ст. 151 ЦПК України). Суд, встановивши, що заяву про забезпечення позову подано без додержання вимог ст. 151 ЦПК України, повертає її заявнику, про що постановляє ухвалу (ч. 10 ст. 153 ЦПК України).[5]

Порядок подання заяви про забезпечення позову встановлює ст. 152 ЦПК України, ч. 1 якої визначає загальний процесуальний порядок в залежності від строку подання, так якщо заява про забезпечення позову подається до подання позовної заяви - за правилами підсудності, встановленими ЦПК України для відповідного позову, або до суду за місцезнаходженням предмета спору - якщо суд, до підсудності якого відноситься справа, визначити неможливо; якщо, одночасно з пред'явленням позову - до суду, до якого подається позовна заява, за правилами підсудності, встановленими ЦПК України; якщо після відкриття провадження у справі - до суду, у провадженні якого перебуває справа. За загальним правилом, заява про забезпечення позову розглядається судом не пізніше двох днів з дня її надходження без повідомлення учасників справи (учасників третейського (арбітражного) розгляду), крім випадків, передбачених ч.5 ст. 153 ЦПК України [1, 53-54].

Про забезпечення позову або про відмову у забезпеченні позову суд постановляє ухвалу, в якій зазначає вид забезпечення позову і підстави його обрання та вирішує питання зустрічного забезпечення, також може зазначити порядок виконання ухвали про забезпечення позову (ч.ч. 6, 7, 8 ст. 153 ЦПК України). Ухвалу про забезпечення позову або про відмову у забезпеченні позову може бути оскаржено. Оскарження ухвали про забезпечення позову не зупиняє її виконання, а також не перешкоджає подальшому розгляду справи. Оскарження ухвали про скасування забезпечення позову або про заміну одного виду забезпечення іншим зупиняє виконання цієї ухвали (ч.ч. 11, 12 ст. 153 ЦПК України). Для розгляду заяви про забезпечення позову явка осіб, які беруть участь у справі, не вимагається. Заява про забезпечення позову, яка подана під час судового засідання, розглядається після того, як буде заслухана думка решти присутніх у судовому засіданні осіб, які беруть участь у справі [5]

Трапляються випадки, коли особи не дотримуються заходів забезпечення позову. У цивільно-процесуальному законодавстві не передбачена конкретна відповідальність таких осіб, а лише вказано, що особи, винні у порушенні заходів забезпечення позову, несуть відповідальність, установлену законом. Такі особи відповідають на підставі норм матеріального права, зокрема вони зобов'язані відшкодувати завдані позивачу збитки відповідно до ст. 1166 ЦК України[4, 346]

Не завжди вимоги позивача задовольняються, тому ЦПК України визначає гарантії інтересів особи, щодо якої вжито заходи щодо забезпечення позову. У випадку закриття провадження або залишення позовної заяви без розгляду з інших, ніж зазначені у частині першій статті 155 ЦПК підстав або у випадку ухвалення рішенням суду (третейського суду, міжнародного комерційного арбітражу) щодо повної або часткової відмови у задоволенні позову відповідач або інша особа, чії права або охоронювані законом інтереси порушені внаслідок вжиття заходів забезпечення позову, має право на відшкодування збитків, заподіяних забезпеченням позову, за рахунок особи, за заявою якої такі заходи забезпечення позову вживалися. [5]

Отже, забезпечення позову є своєрідним механізмом захисту, гарантією прав і законних інтересів позивача від несумлінних дій відповідача, шляхом застосування різних процесуальних засобів, що реально сприяють виконанню судового рішення.

Література:

1. Атаманчук І. В. До питання процесуально-правового механізму забезпечення позову в цивільному судочинстві [Електронний ресурс] / І. В. Атаманчук, Ю. О. Моїсєєв // Журнал східноєвропейського права.. – 2020. – Режим доступу до ресурсу: http://easternlaw.com.ua/wp-content/uploads/2020/07/Atamanchuk_Moisieiev-_78.pdf.

2. Одосій О.Ю. Підстави забезпечення позову в цивільному процесі України. Науковий вісник Херсонського державного університету. 2014. Випуск 2. Т. 1.
3. Постанова Пленуму Верховного Суду України від 22 грудня 2006 р. № 9 «Про практику застосування судами цивільного процесуального законодавства при розгляді заяв про забезпечення позову». – [Електронний ресурс]. – Режим доступу: <http://zakon1.rada.gov.ua/cgi-bin/laws/main.cgi?nreg=va009700-06>.
4. Цивільний процес України: підручник / кол. авторів; за ред. ЦШ В. О. Кучера. – Львів: ЛьвДУВС, 2016. – 768 с.,
5. Цивільний процесуальний кодекс України (зі змінами та доповненнями) № 1618-IV від 18.03.2004 року // Відомості Верховної Ради України. – 2004. – № 40-41, 42. [Електронний ресурс] – Режим доступу: <http://zakon2.rada.gov.ua/laws/show/1618-15>
6. Шурін О.А. Інститут забезпечення позову: теоретичні та практичні проблеми реалізації. Прикарпатський юридичний вісник. 2018. Випуск 1(22). С.177-180.

УДК 346.9

Лінник Наталія Василівна,

кандидат юридичних наук, доцент кафедри кримінального права та процесу,

Мороз Ігор Михайлович,

студент кафедри кримінального права та процесу.

Київський університет права Національної академії наук України

АКТУАЛЬНІ ПРОБЛЕМИ ЗАХИСТУ ПРАВ ІНТЕЛЕКТУАЛЬНОЇ ВЛАСНОСТІ В УКРАЇНІ В УМОВАХ ВПРОВАДЖЕННЯ СУДОВОЇ РЕФОРМИ

Анотація: *в статті досліджено сучасний стан судової реформи в Україні, що у сфері захисту прав інтелектуальної власності, та проблеми судового захисту прав інтелектуальної власності в Україні, звертається увага на застосування узагальненої судової практики з розгляду справ стосовно захисту прав інтелектуальної власності, проблеми створення Єдиної судової інформаційно-телекомунікаційної системи та Вищого суду з питань інтелектуальної власності.*

Ключові слова: *Угодою про торговельні аспекти прав інтелектуальної власності (ТРИПС), інтелектуальна власність, судовий захист прав інтелектуальної власності, Єдина судова інформаційно-телекомунікаційна система, Вищий суд з питань інтелектуальної власності.*

Угодою про торговельні аспекти прав інтелектуальної власності (ТРИПС), яка є Додатком ІС до Угоди про заснування Світової організації торгівлі передбачає, що процедури, які стосуються захисту прав інтелектуальної власності, не повинні бути безпідставно ускладнені та вартість їх здійснення не повинна бути високою або супроводжуватися значними матеріальними затратами, містити безпідставні часові обмеження або не виправдані затримки, та вимагає її повного виконання [1].

В процесі реформування судової системи в Україні за період 2014 - 2021 роки у сфері захисту прав інтелектуальної власності виникли суттєві складнощі.

Державна судова адміністрація України на виконання параграфу 2 (Прикінцеві положення) розділу 5 Закону України від 03.10.2017 № 2147-VIII «Про внесення змін до Господарського процесуального кодексу України, Цивільного процесуального кодексу України, Кодексу адміністративного судочинства України та інших законодавчих актів» оголошує про створення та забезпечення функціонування Єдиної судової інформаційно-телекомунікаційної системи [2]. Застосування Єдиної судової інформаційно-телекомунікаційної системи у процесі здійснення судочинства, яка мала б спростити та пришвидшити судовий розгляд спорів у сфері захисту інтелектуальної власності, та підвищити рівень доступу до правосуддя. Судова статистика щодо кількості розгляду спорів у сфері захисту інтелектуальної власності свідчить, строки розгляду спорів, які виникають у сфері захисту прав інтелектуальної власності в Україні слухаються переважно від 2-х років, і це без урахування строків, на які розгляд зупиняється у зв'язку із проведенням судової експертизи. Так, у

середньому судовий розгляд відповідних справ займає 3-4 роки [8]. На підставі рішення Вищої ради правосуддя від 28.02.2019 р. №624/0/15-19 «Про повернення на доопрацювання проєкту Положення про Єдину судову інформаційно-телекомунікаційну систему» відслідковано, де однією з основних причин є переведення паперових матеріалів справи в електронні, що пов'язана зі значною кількістю справ та недостатньою кількістю кадрового й технічного забезпечення такого процесу, також не була врегульована процедура долучення до матеріалів електронної справи документів, які надійшли в паперовому вигляді під час судового засідання, не передбачена процедура отримання доказів несправності системи Електронного суду, які слугували б поважною причиною пропуску строку для суду, система вимагає обов'язково наявності у сторін електронного підпису[3]. З 1 січня 2019 року підсистема Єдиної судової інформаційно-телекомунікаційної системи функціонує в тестовому режимі. Відповідно до Закону України «Про внесення змін до деяких законодавчих актів України щодо забезпечення поетапного впровадження Єдиної судової інформаційно-телекомунікаційної системи» від 27 квітня 2021 року № 1416-IX були внесені зміни Господарського процесуального кодексу України, Цивільного процесуального кодексу України, Кодексу адміністративного судочинства України та інших законодавчих актів, з метою покращити роботу Єдиної судової інформаційно-телекомунікаційної системи [4].

2 червня 2016 року прийнято зміни до Конституції України в частині правосуддя та нову редакцію Закону України «Про судоустрій і статус суддів»[5], що передбачає створення Вищого суду з питань інтелектуальної власності. Відповідно, 29 вересня 2017 року Президент України Петро Порошенко підписав Указ «Про утворення Вищого суду з питань інтелектуальної власності»[6]. Кількість суддів даного суду, визначає наказ Державної судової адміністрації України № 929 від 30 вересня 2017 року «Про визначення кількості суддів у Вищому суді з питань інтелектуальної власності» [7], що становить 21 суддів. 13 лютого 2020 року здійснено державну реєстрацію новоутвореної юридичної особи - Вищого суду з питань інтелектуальної власності, про що внесено запис до Єдиного державного реєстру юридичних осіб, фізичних осіб - підприємців та громадських формувань [8]. Конкурс на заповнення посад суддів був оголошений ще у вересні 2017 року, проте вже четвертий рік цей суд не створюють. Головна причина цього – відсутність Вищої кваліфікаційної комісії суддів, яка внаслідок законодавчих змін не працює в Україні останні роки. У чинному законодавстві не визначено, за яких умов Вищий суд з питань інтелектуальної власності може розпочати роботу, як визначатиметься день початку роботи цього суду та Апеляційної палати. Немає і норм щодо перехідних положень стосовно розгляду судами відповідних справ [9].

Складнощі виникають також у визначенні підвідомчості справ, що виникають із правовідносин інтелектуальної власності. Особливо гостро це питання стоїть у сфері розмежування компетенції господарських та адміністративних судів у спорах про визнання недійсними правоохоронних документів на об'єкти інтелектуальної власності. Як співвідповідач по таким спорам разом із власником охоронного документа виступає центральний орган влади, який реалізує політику у сфері інтелектуальної власності (нині це Міністерство економічного розвитку та торгівлі України), а отже, формально такі спори можуть бути підвідомчі адміністративним судам. Однак слід враховувати, що у разі видачі патенту або свідоцтва державний орган не виступає як суб'єкт владних повноважень, а лише констатує факт набуття охорони об'єктом інтелектуальної власності, тому ці справи повинні бути предметом розгляду на підставі господарського чи цивільного судочинства. На жаль, щодо цього питання відсутні чіткі законодавчі приписи або роз'яснення на рів.

Список літератури

1. Угода про торговельні аспекти прав інтелектуальної власності (ТРИПС) від 06.12.2005 № 981_018/ Верховна Рада України. URL: https://zakon.rada.gov.ua/laws/show/981_018
2. Про внесення змін до Господарського процесуального кодексу України, Цивільного процесуального кодексу України, Кодексу адміністративного судочинства України та інших законодавчих актів: Закон України від від 03.10.2017 № 2147-VIII/ Верховна Рада України. URL: <https://zakon.rada.gov.ua/laws/show/2147%D0%B0-19>
3. Комаха А. Яким буде порядок розгляду «інтелектуальних» спорів спеціалізованим судом. URL: https://zib.com.ua/ua/128705yakim_bude_poryadok_rozglyadu_intelektualnih_sporiv_speciali.html

4. Про повернення на доопрацювання проекту Положення про Єдину судову інформаційно-телекомунікаційну систему: рішення Вищої ради правосуддя від 28.02.2019 р. №624/0/15-19. URL: <http://www.vru.gov.ua/act/17577>

5. Про судоустрій і статус суддів : Закон України від 02.06.2016 № 1402-VIII/ Верховна Рада України. URL: <https://zakon.rada.gov.ua/laws/show/1402-19>

6. Про утворення Вишого суду з питань інтелектуальної власності: Указ Президента України від 29 вересня 2017 року № 299/2017/ Верховна Рада України. URL: <https://zakon.rada.gov.ua/laws/show/299/2017>

7. Про визначення кількості суддів у Вищому суді з питань інтелектуальної власності: Наказ Державної судової адміністрації України від 30 вересня 2017 року №929/Судова влада України. URL: https://dsa.court.gov.ua/dsa/insh/14/N_929

8. Зареєстровано Вищий суд з питань інтелектуальної власності. Судова влада України: офіційний веб-портал. URL: <https://court.gov.ua/press/news/889183/>

9. Куйбіда Р., Смалюк Р. Звідки взявся і куди зник IP-суд? URL: <https://rpr.org.ua/news/zvidkyvziavsia-i-kudy-znyk-ip-sud/>

*Мухай А.А.,
здобувач юридичного факультету,
Дніпропетровського державного університету внутрішніх справ
Науковий керівник: Шило І.В.,
викладач кафедри кримінально-правових дисциплін*

ПОМИЛУВАННЯ В КРИМІНАЛЬНОМУ ПРАВІ: ПРАВОВІ АСПЕКТИ ЗАСТОСУВАННЯ

Відповідно ст. 87 Кримінального кодексу України, помилування – акт, що здійснюється Президентом України стосовно певної особи. Завдяки акту про помилування може здійснюватися заміна засудженому призначеного судом покарання у вигляді довічного позбавлення волі на позбавлення волі на строк, не менше двадцяти п'яти років. Правники під помилуванням вбачають персоналізоване веління державної влади у формі прощення особи, яка засуджена за вчинення злочину. Нині, інститут помилування регулюється нормами Основного Закону України (п.27 ст. 106) [3], КК України (ст. 87) [4], Указу Президента України «Про Положення про порядок здійснення помилування» від 21 квітня 2015 року [5].

В КК України помилування розглядається як підстава звільнення від кримінальної відповідальності, а також від відбування покарання. Більшість питань, що стосуються застосування помилування, залишилися не вирішеними та потребують більш детального опрацювання.

Розглянемо особливості помилування як правової категорії:

- Право помилування належить до числа основних конституційних повноважень глави держави майже в усіх країнах світу. У деяких федеративних державах зазначене право також належить главам суб'єктів федерації (наприклад, губернаторам штатів США) [2, с. 403].

- Помилування не має нормативного характеру, а становить собою акт застосування права в конкретному випадку. О. Чепелюк, зауважує, що акт про помилування, позбавлений нормативності, попри те, що приймається в особливому порядку у формі Указу Президента України [1, с. 125].

- Подання клопотання щодо помилування передбачає досягнення певної цілі – отримання прощення, тобто повне або часткове звільнення особи від відбування покарання, або ж його заміна більш м'яким. При прийнятті рішення враховуються такі аспекти: чи нашкодить звільнення особи від покарання суспільству, а також чи не буде пов'язаний факт продовження виконання судового вироку з заподіянням моральних страждань винній особі та її родичам. Дійсно, з моральної точки зору, особа має право на перевиховання та прощення. З юридичної точки зору, кожен має понести покарання за скоєний злочин, аби не порушувати принципи кримінального права.

Окрім зазначених особливостей, є ще питання, остаточно не вирішені у законодавстві про помилування, це питання про строки, після спливу яких під час відбуття покарання можливо звернення про помилування, його розгляд і застосування помилування до засудженої особи у вигляді заміни не відбутої частини покаранням більш м'яким чи звільнення від відбування покарання особи, засудженої за скоєння кримінального правопорушення [1, с. 123].

Питання щодо строків, після спливу яких чи відбуття частини покарання можна звернутися з клопотанням про помилування залишається відкритим. Адже ні в практиці, ні на теорії питання не було вирішено повністю. Науковці зазначають, що питання є частково вирішеним та стосується лише тих осіб, що були засуджені до довічного позбавлення волі, та до осіб, що були засуджені за вчинення корупційних злочинів (ч. 2 і 3 ст. 87). Тобто, зазначається, що якщо особа засуджена до довічного позбавлення волі, то клопотання щодо помилування такої особи може бути подано за умови відбуття нею не менше 20 років призначеного покарання. Щодо особи, яка вчинила корупційний злочин, то вона може бути звільнена від відбування покарання шляхом помилування після відбуття особою строків, які закріплені в ч. 3 ст. 81 КК України. Особи, які засуджені за вчинення інших злочинів, що закріплені в Особливій частині КК України, то розмір строків, які необхідно відбутися, щоб подати клопотання щодо помилування, залишилися невизначеними. Правники дійшли висновку, що виходячи зі змісту чинного законодавства, застосування помилування та розгляд клопотання щодо помилування для засудженої особи, може мати місце у будь-який час після набуття вироком законної сили. Фактично, особа може клопотати про помилування через декілька днів після винесення вироку, якщо рішення суду оскаржується в апеляційному порядку, то помилування можливе після прийняття рішення судом апеляційної інстанції. Отже, застосування помилування на практиці напружує не залежить від терміну призначеного покарання, який особа відбула.

Вважаємо, що, ставити питання про застосування помилування відносно до виду покарання і тяжкості скоєного правопорушення в залежність від відбуття певного строку покарання неможливо, адже прийняття подібного рішення ніби нівелює кордони між інститутом помилування та інститутом умовно-дostroкового звільнення від відбування покарання, та ставить їх на один щабель в кримінальному праві. Законодавець підкреслює, що застосування помилування щодо особи, які відбула лише незначну частину призначеного покарання є необґрунтованим рішенням. Подібне рішення допомагає сформувати у засудженої особи почуття всюдозволеності та безкарності за скоєне; формує негативну думку та невдоволення серед суспільства; знижує авторитет правосуддя та віри у справедливе застосування інституту помилування на практиці [2, с. 406].

Практики зауважують, що слід передбачити чіткі терміни, які має відбутися засуджений, який має намір клопотати про помилування. Тобто, за кримінальні проступки чи нетяжкі злочини, а також за вчинення тяжкого злочину через необережність, акт помилування може бути застосований до особи, за умови відбуття нею 1/3 призначеного покарання. За умисні особливо тяжкі злочини: тероризм, злочини щодо неповнолітніх, помилування застосовується за умови відбуття 2/3 призначеного в судовому порядку покарання. Застосування акту помилування щодо осіб, засуджених до довічного позбавлення волі можливе, якщо засуджений відбув не менше ніж 20 років призначеного покарання. Отже, законодавче закріплення строків, які має відбутися засуджений, щоб мати змогу клопотати про помилування, має вагомий значення. Це означає, що чітко регламентовані строки дозволяють уникнути виникнення суперечливих ситуацій на практиці [6, с.180].

Залишилася не вирішеною проблема відшкодування засудженим шкоди, а також право потерпілого на відшкодування йому шкоди особою, щодо якої застосовується акт помилування, та право вимагати такого відшкодування. Зазначимо, що під час розгляду клопотання про помилування діє комісія при главі держави, що займається розглядом справ щодо помилування. Особа, яка спричинила шкоду потерпілому, в обов'язковому порядку має відшкодувати її відповідно до чинного законодавства. Враховуючи, що при розв'язанні питань що стосуються акту помилування не враховується проблема відшкодування завданої шкоди, що є вагомим недоліком регламентації. Вважаємо за потрібне, доповнити п. 7 Положення про порядок здійснення помилування таким положенням: «При розгляді клопотання про помилування необхідно в обов'язковому порядку враховувати думку потерпілого щодо можливості застосування помилування, та отримання від потерпілого відповіді».

Таким чином, слід зазначити, що наша держава потребує нагального оновлення законодавства стосовно інституту помилування. Подальші зміни будуть сприяти підвищенню ефективності

застосування цього інституту кримінального права. Реалізація помилування повинна відбуватися відкрито та прозоро, розгляд справ має бути обережним за наявності певних істотних фактів, що свідчать про необхідність застосування цієї міри милосердя та довіри до конкретної особи. Порядок та процедура застосування акту помилування потребує чіткого нормативно-правового регулювання. В КК України слід визначити процедуру помилування, а також встановити порядок контролю за виконанням указів глави держави відносно помилування. Законодавче закріплення та дослідження проблемних питань сприятимуть підвищенню ефективності функціонування інституту помилування.

Література:

1. Анненко О., П. Зубаков. Правові аспекти застосування помилування за законодавством України. Юридичний вісник. 2019. Вип. 3. С. 123-129.
2. Додонов В.Н. Сравнительное уголовное право. Общая часть : монография. М. : Юрлитинформ, 2009. 448 с.
3. Конституція України від 28 червня 1996 року. Відомості Верховної Ради України. 1996, №30, Ст. 141. URL: <https://zakon.rada.gov.ua/laws/show/254%D0%BA96-%D0%B2%D1%80> (дата звернення: 05.04.2021).
4. Кримінальний кодекс України від 05.04.2001 №2341-III. Відомості Верховної Ради України. 2001, № 25-26, ст. 131. URL: <https://zakon.rada.gov.ua/laws/show/2341-14> (дата звернення: 05.04.2021).
5. Про Положення про порядок здійснення помилування: Указ Президента України від 21 квітня 2015 р. № 223/2015. URL: <https://zakon.rada.gov.ua/laws/show/223/2015> (дата звернення: 05.04.2021р.).
6. Чепелок О.В. Амністія та помилування в Україні (кримінально-правове та кримінологічне дослідження) : дис. ... канд. юрид. наук: 12.00.08 / Інститут держави та права ім. В.М. Корецького. Київ, 2008. 207 с.

*Мухай А.А.,
студентка 3 курсу юридичного факультету,
Киян В.Я.,
завідувач кафедри цивільно-правових дисциплін, доцент, к.ю.н.,
Дніпропетровський державний університет внутрішніх справ*

ПРАВОВЕ РЕГУЛЮВАННЯ СОЦІАЛЬНОГО ЗАХИСТУ ДІТЕЙ З ОСОБЛИВИМИ ПОТРЕБАМИ

В Україні існують різні верстви населення, які потребують додаткового захисту та підтримки з боку держави. Такі явища як екологічні загрози, генетичні проблеми, низький рівень медичного обслуговування сприяють збільшенню людей з особливими потребами. Проблема правового регулювання соціального захисту дітей є обговорюваною в наукових колах. Питання становлення та популяризації на теренах України розгалуженої системи соціального захисту осіб з особливими потребами залишається найважливішим у контексті формування громадянського суспільства та у затвердженні примату демократичної та правової держави.

На протипагу міжнародному законодавству, українське охоплює правову категорію «діти з особливими потребами» як дітей, з певними порушеннями у психофізичному розвитку. В Законі України «Про основи соціальної захищеності осіб з інвалідністю в Україні» визначено, що стан інвалідності особи викликає її спеціальні потреби [1].

У нормативних актах міжнародного права, національних нормативних актах соціального спрямування багатьох країн є загальноживаний термін – «Children with Special Needs». Дане поняття стосується дітей із значними порушеннями здоров'я, соціальними проблемами та навіть обдарованих дітей. Тому, визначення цього терміну суттєво відрізняється в Україні й закордоном.

Метою соціального захисту дітей з обмеженими можливостями є перш за все створення умов для вільного та всебічного розвитку особистості дитини, її гідного існування у суспільстві, тобто реалізація на практиці положення Конституції (ст. 23 Конституції України) [2].

Держава виступає гарантом забезпечення для дітей з обмеженими можливостями умов для нормального життя та адаптації в соціумі [3, с. 6]. Таке положення відповідає положенню ст. 46 Конституції України [2].

Також, одним із важливих факторів комунікації дітей з обмеженими можливостями та належного соціального забезпечення є їхнє навчання. Активний громадський рух на захист прав дітей та молоді з обмеженими можливостями та їхніх батьків, перш за все, стимулює використовувати різні можливі форми навчання у спеціальній школі, яка є альтернативою інтернатам.

Дослідження, які проводилися зарубіжними та вітчизняними науковцями показали, що інтернат має негативний вплив на здоров'я та формування особистості дитини саме через ізоляцію дітей в особливому середовищі, що ускладнює їх подальшу соціальну адаптацію. Більше того, це також є порушенням прав батьків, оскільки дитина відірвана від сім'ї. Ці аргументи сприяли тому, що науковці та практики по всьому світу почали шукати інші, більш досконаліші форми навчання та виховання дітей, які потребують спеціальної педагогічної допомоги.

Зараз в розвинених країнах світу діти із особливими потребами залучаються до єдиної загальноосвітньої системи, де вони отримують допомогу спеціальних педагогів у засвоєнні знань, виробленні необхідних навичок [4, с. 115]. Такий підхід можна вважати доцільним з точки зору соціалізації дитини з особливими потребами. Проте, не слід забувати про забезпечення прав й рівня комфорту навчання інших учасників освітнього процесу, зокрема слід надавати додаткового вчителя, який би приділяв більше уваги дитині з особливими потребами.

Основними принципами роботи держави з дітьми з особливими потребами є: принцип верховенства закону, що полягає у тому, що регулювання соціального захисту дітей з особливими потребами здійснюється законодавством України. У випадках, коли договорами (угодами) між Україною та іншими державами передбачені інші положення, ніж ті, що передбачені законодавством України, застосовуються положення, встановлені цими договорами (угодами) [3, с. 7].

Однак на законодавчому рівні забороняється застосовувати нормативні акти органів державної влади та органів місцевого самоврядування, будь-яким чином створювати умови для дітей з особливими потребами, що обмежують їх права, передбачені законодавством України. Також вихідним у забезпеченні прав дітей з особливими потребами є гарантування юридичної рівності та недискримінації, що полягає у рівності перед законом усіх, за винятком випадків, коли їх обмеження передбачено законодавством України щодо їх дієздатності. В свою чергу, принцип захисту інтересів дітей з особливими потребами полягає в тому, що Україна як держава: забезпечує рівні можливості для людей з обмеженими можливостями з усіма іншими громадянами при здійсненні цивільних, економічних, політичних та інших прав і свобод, передбачених чинним законодавством [4, с. 117].

Ці принципи створюють основу для розробки законодавства у сфері соціального захисту дітей з особливими потребами, вони наділені системоутворюючим характером і ними слід керуватися у діяльності правоохоронних органів.

Важливо зауважити, що соціальний захист дітей з особливими потребами включає низку прав, гарантій, пільг, послуг та матеріальне забезпечення. Оскільки відносини соціального захисту мають публічно-правовий характер, права, пільги та гарантії для дітей з особливими потребами визначаються нормативно-правовими актами [5, с. 16]. Така засада є формальною та дозволяє забезпечити формально-визначений підхід у закріпленні правового статусу дітей з особливими потребами.

Це положення підтверджено також ст. 4 Закону України «Про основи соціального захисту осіб з інвалідністю в Україні» [1], який визначає державні гарантії та права для осіб з особливими потребами. Соціальний захист осіб з інвалідністю є складовою діяльності держави щодо забезпечення прав і можливостей осіб з інвалідністю нарівні з іншими громадянами та полягає у наданні пенсії, державної допомоги, компенсаційних та інших виплат, пільг, соціальних послуг, здійсненні реабілітаційних заходів, встановленні опіки (піклування) або забезпеченні стороннього догляду.

В свою чергу, основними напрямками державної соціальної політики щодо осіб з особливими потребами є: профілактика появи осіб з інвалідністю, як система державних заходів щодо запобігання інвалідності; медична та соціальна експертиза на основі нових визначень інвалідності; реабілітація осіб з інвалідністю, спрямована на відновлення здоров'я та особистого стану особи з обмеженими можливостями; соціальне обслуговування осіб, що забезпечує вдосконалення та розвиток нових форм допомоги та видів послуг; створення безбар'єрного середовища, що забезпечує нормальне життя людей з обмеженими можливостями в різних сферах [4, с. 118].

Органи виконавчої влади та органи місцевого самоврядування разом із громадськими організаціями, які захищають права осіб з особливими потребами, покликані забезпечувати будь-яку компенсацію за недоліки та порушення функцій людського організму, створювати умови для їх усунення за допомогою медичної, психологічної, педагогічної, психологічної, фізичної, професійної, трудової, фізичної культури та спорту, соціальної реабілітації осіб з інвалідністю.

Отже, підсумовуючи все вищевикладене, можна зробити висновок, що українським законодавством статус дитини з обмеженими можливостями прирівнюється до статусу дитини з інвалідністю, тому, такі діти перебувають під особливою охороною держави та мають права на захист з боку держави. Держава зобов'язана забезпечити дітям з особливими потребами рівні можливості у їхньому розвитку та сприяти їхній комунікації з решту дітьми. Проте, наразі проблема забезпечення належного існування дітей з особливими потребами є відкритою, що пов'язано з обмеженим фінансуванням з Державного бюджету. Тому для вирішення та покращення ситуації потрібно створювати спеціальні фонди, які б забезпечили фінансування допомоги дітям з особливими потребами для розвитку та нормального існування.

Література:

1. Про основи соціальної захищеності осіб з інвалідністю: Закон України № 875-ХІІ від 21.03.1991р. URL: <https://zakon.rada.gov.ua/laws/show/875-12#Text> (дата звернення: 13.04.2021).
2. Конституція України: Закон України № 254к/96-ВР від 28.06.1996 р. URL: <https://zakon.rada.gov.ua/laws/show/254%D0%BA/96%D0%B2%D1%80#Text> (дата звернення: 12.04.2021).
3. Балдинюк О. Д. Нормативно-правове регулювання соціально-правового захисту дітей з інвалідністю в Україні. Науковий часопис НПУ ім. М.П. Драгоманова. 2018. №63 С. 5-9.
4. Пономаренко О. В. Соціально-правовий захист дітей та молоді з особливими потребами в Україні. Вісник Запорізького національного університету. 2010. №2(13). С. 113-120.
5. Мельник В. П. Соціально-правовий статус осіб з інвалідністю у системі державного соціального захисту. Часопис Національного університету «Острозька академія». 2017. №2(16). С. 1-18.

Пеньшина С.О.,

студентка 53 групи юридичного факультету

ВНУ імені Лесі Українки

Науковий керівник: Музичук К.С.,

професор кафедри кримінального права і процесу, доктор юридичних наук, доцент

ВНУ імені Лесі Українки

ПРИНЦИП СПІВРОЗМІРНОСТІ ТА ДОКТРИНА «СВОБОДИ РОЗСУДУ» В ДІЯЛЬНОСТІ ЄСПЛ

Враховуючи стрімке прагнення України інтегруватися в європейський правовий простір та посісти чільне місце серед правових держав світу, не втрачає актуальності дослідження принципів Європейського суду з прав людини (ЄСПЛ) на практиці застосування норм права. Особливої уваги заслуговує зокрема принцип співрозмірності, або як його ще називають – пропорційності чи домірності та сформована на підставі нього доктрина «свободи розсуду».

Відповідно до Розділу VII Хартії про основоположні права Європейського Союзу, до якої відсилає Договір про ЄС містить наступні положення, на яких ґрунтуються загальні правила тлумачення прав людини в Європейському Союзі: 1. Будь-яке обмеження у реалізації прав і свобод, визнаних цією Хартією, повинно передбачатися законом та повинно поважати суцільність цих прав та свобод. З урахуванням принципу пропорційності обмеження можна встановити лише тоді, коли вони необхідні і дійсно відповідають цілям загального інтересу, визнаним Союзом, або коли постає необхідність захищати права та свободи інших [7].

Так, у Міжнародній поліцейській енциклопедії акцентується увага на тому, що принцип пропорційності вимагає, щоб було встановлене належне співвідношення між мірою покарання, яка може мати місце у конкретному випадку, і застосуванням режиму ізоляції, який може спричинити досить негативний вплив на особу, котру ізолюють. Одиночне ув'язнення може за певних обставин досягати рівня нелюдського або такого, що принижує гідність, поводження. У будь-якому разі всі форми одиночного ув'язнення мають бути якомога коротшим [2].

Крім того, у справі «Мельник проти України» (Melnyk v. Ukraine) Суд повторює, що право на суд, одним з аспектів якого є право доступу до суду, не є абсолютним і може підлягати дозволеним за змістом обмеженням, зокрема, щодо умов прийнятності скарг. Такі обмеження не можуть зашкоджувати самій суті права доступу до суду, мають переслідувати легітимну мету, а також має бути обґрунтована пропорційність між застосованими засобами та поставленою метою. Варто зауважити, що таке втручання має бути пропорційним та не становити надмірного тягара; іншими словами, воно має забезпечувати «справедливий баланс» між інтересами особи і суспільства [4].

В свою чергу, у Протоколі про застосування принципів субсидіарності та пропорційності 1997 р. встановлюється правило, згідно з яким «у будь-яких пропозиціях правових актів Спільноти належить наводити причини, на яких їх засновано, щоб обґрунтувати їхню сумісність з принципами субсидіарності та пропорційності; причини того, що цілей Спільноти можна краще досягнути на рівні Спільноти належить супроводжувати кількісними чи, якщо можливо, якісними показниками»[3].

Тобто, застосування принципу співрозмірності підтверджується чималою кількістю міжнародних нормативно-правових актів та угод та часто застосовується ЄСПЛ. При цьому, переслідування певної мети завжди має бути обґрунтованим та відповідати конкретним діям і наслідкам.

На підставі цього, К. Аристова справедливо підкреслює, що свобода розсуду, в свою чергу, грає роль модулятора у відносинах між внутрішньодержавною судовою системою та міжнародними судами. У широкому сенсі свобода розсуду дає державі свободу вибору тактики поведінки в питаннях прав, передбачених Конвенцією. Так, доктрина «свободи розсуду» держави покликана забезпечити баланс між захистом прав людини з боку національних органів влади та уніфікованим застосуванням й тлумаченням прав і свобод, гарантованих Європейською конвенцією. Обсяг свободи вибору державою засобів впливу та реагування може відрізнятися залежно від різних чинників, насамперед, предмета і підстави справи. Свобода розсуду надана як законодавцю («передбачено законом»), так і судовим та іншим органам, покликаним «тлумачити і приводити закони в дію». Сфера розсуду державних органів в жодному випадку не є абсолютною та «йде рука об руку з європейським контролем», який стосується як мети, яку дана міра переслідує, так і її «необхідності». На обсяг свободи розсуду значним чином впливає наявність «європейського консенсусу» з питань, що розглядаються [1].

Однак, варто врахувати, що хоча національний суд має певну свободу розсуду щодо вибору аргументів у тій чи іншій справі та прийняття доказів на підтвердження позицій сторін, орган влади зобов'язаний виправдати свої дії, навівши обґрунтування своїх рішень [5].

Так, у справі «Андрле проти Чеської Республіки» (Andrle v. The Czech Republic) батько двох дітей скаржився, що для чоловіків, які виховують дітей, на відміну від жінок, не передбачено скорочення пенсійного віку. ЄСПЛ погодився, що це правило переслідує законну мету – компенсувати жінкам фактичну нерівність і тяготи, спричинені наявністю особливих історичних умов на теренах колишньої Чехословаччини, коли жінки були змушені доглядати дітей, вести домашнє господарство та ще й працювати повний робочий день. За таких умов національні органи перебувають у крайньому становищі, щоб визначити, коли несправедливе ставлення до чоловіків переважає над необхідністю виправити пригнічене становище жінок шляхом застосування заходів позитивної дискримінації. За особливих обставин цієї справи підхід національних органів залишатиметься розумним і виправданим доти, доки

соціальні й економічні зміни не скасують потребу в особливому ставленні до жінок. Тривалість і обсяг заходів, які є необхідними для виправлення історичної нерівності, не є очевидно нерозумними, а отже, держава не порушила надану їй свободу розсуду в цій сфері [6].

Тобто, як показує практика ЄСПЛ наявність лише однієї норми, яка спрямовує національні суди на прийняття відповідного рішення іноді не є визначальною. Уповноважені органи держави як при здійсненні розслідування, якщо це стосується кримінального провадження, так і в цивільних справах, повинні враховувати усю сукупність юридичних фактів та об'єктивних обставин, у тому числі з точки зору історичної ретроспективи, наприклад щодо століттями сформованої соціальної та гендерної нерівності, як наведено у справі вище.

Таким чином, для дотримання принципу співрозмірності та доктрини «свободи розсуду» в цілому національним інстанціям варто виходити з наявних позицій ЄСПЛ у процесі застосування норм права, а також посилались на відповідний національний досвід, з врахуванням правових реалій та моральних засад суспільства.

Література

1. Кретова І.Ю. Глушення права: доктрини, розвинуті Європейським судом з прав людини: дис., 236 с. URL: http://nauka.nlu.edu.ua/download/diss/Kretova/d_Kretova.pdf
2. Міжнародна поліцейська енциклопедія від 2003. URL: http://www.library.univ.kiev.ua/ukr/elcat/new/detail.php3?doc_id=1072630
3. Протокол про застосування принципів субсидіарності та пропорційності від 02.10.1997. URL: https://zakon.rada.gov.ua/laws/show/994_641#Text
4. Справа «Мельник проти України»(Заява N 72286/01) від 28.03.2006 URL: https://zakon.rada.gov.ua/laws/show/974_049#Text
5. Фулей Т.І. Застосування практики Європейського суду з прав людини при здійсненні правосуддя: Науково-методичний посібник для суддів. – 2-ге вид. випр., допов. – К., 2015. – 208 с URL: <https://www.osce.org/files/f/documents/4/7/232716.pdf>
6. Фулей Т.І. Застосування практики Європейського суду з прав людини в адміністративному судочинстві: Науково-методичний посібник для суддів. 2-ге вид. випр., допов. – К., 2015. – 128 с. URL: http://nsj.gov.ua/files/1444201141%D0%9F%D0%BE%D1%81%D1%96%D0%B1%D0%BD%D0%B8%D0%BA_%D0%B0%D0%B4%D0%BC%D1%96%D0%BD_TF_130815.pdf
7. Хартія про основоположні права Європейського Союзу від 07.12.2000. URL: https://zakon.rada.gov.ua/laws/show/994_524#Text

Шевет У.Р.,

здобувач вищої освіти юридичного факультету.

Науковий керівник: Шило І.В.,

викладач кафедри кримінально-правових дисциплін.

Дніпропетровський державний університет внутрішніх справ

ЩОДО ПИТАННЯ ПЕРЕОСМИСЛЕННЯ СУТНОСТІ ТА ФУНКЦІОНАЛЬНОСТІ КАТЕГОРІЇ «СУСПІЛЬНА НЕБЕЗПЕЧНІСТЬ ЗЛОЧИНУ» В СУЧАСНОМУ КРИМІНАЛЬНОМУ ПРАВІ УКРАЇНИ

В теорії кримінального права суспільна небезпечність представляє собою об'єктивну ознаку кримінального правопорушення, яка розкриває його матеріальну та правову природу. Місце суспільної небезпеки з-поміж інших ознак (як-то: кримінальна протиправність, винність, вчинення суб'єктом злочину, караність) донедавна було безспірним та обов'язковим, спостерігалася наявність єдиного, усталеного розуміння цього поняття. Проте, в останні роки відбуваються спроби поглибленого наукового дослідження й аналізу сутності та функціональності категорії «суспільна небезпека злочину»,

виокремленням проблем її практичного застосування та наслідків використання. У зв'язку з цим, доцільно звернути увагу на викладені наукові пропозиції щодо переосмислення вказаної категорії як ознаки злочину, як інструменту індивідуалізації кримінальної відповідальності та критерію розмежування різних видів правопорушень тощо.

Визначення на теоретичному рівні співвідношення ознак кримінального злочину (вони становлять зміст поняття «кримінальне правопорушення», яке законодавчо сформульовано в ч.1 ст.11 КК України, та впливають зі змісту ч.2 ст. 11, ч.1 і ч.2 ст.1, ст.12, ст.50 КК України) встановило його взаємозумовлений і взаємопов'язаний характер. Так, наявність ознаки суспільної небезпеки є обов'язковою, проте не є достатньою для визнання діяння злочином. Вчинене діяння має бути забороненим тією чи іншою нормою кримінального закону з визначеним відповідним кримінальним покаранням. Як зауважує М.Р. Рудковська, «лише кримінальна протиправність наділяє суспільну небезпеку властивістю бути однією з ознак поняття злочину» [1, с. 48]. Крім цього, яким би суспільно небезпечним не було вчинене діяння, за відсутності вини вона теж не є злочином.

Більшість фахівців з кримінального права, серед яких В. Гришук, В. Киричко, Н. Кузнецова, О. Лахова, В. Навроцький, К. Оробець, М. Панов, М. Рудковська, С. Харитонов та ін., суспільну небезпечність діяння розглядають як «фундаментальну», «невід'ємну родову», вагому, надзвичайно важливу соціальну (матеріальну) ознаку кримінального правопорушення [2; 3, с. 132; 4, с. 400], до того ж первинною щодо всіх інших ознак поняття злочину загалом, і щодо кримінальної протиправності зокрема, оскільки визначає їхній зміст і характер [1, с. 48-49].

Сутність та зміст суспільної небезпечності кримінального правопорушення становить істотна шкода, яку заподіяно об'єктам злочином або створення реальної загрози заподіяння такої шкоди. Задля конкретизації чи деталізації змісту цієї ознаки в науці кримінального права та на практиці звертаються до таких показників, як характер (якісна характеристика, яка визначається групою (групами) суспільних відносин, на які здійснюється кримінально протиправне посягання) та ступінь суспільної небезпечності діяння (кількісна характеристика, яка визначається залежно від тяжкості припинених наслідків, способу вчинення цього діяння, характеру вини, особливостей суб'єкта тощо).

У правозастосовчій діяльності якісна визначеність і ступінь суспільної небезпечності діяння є підставами для криміналізації чи декриміналізації діянь, відмежування злочинів від інших правопорушень та від малозначних діянь, а також встановлення кримінальної відповідальності.

Втім, в останні роки науковцями (Д. Азаров, В. Тихий, М. Хавронюк, В. Шаблістий та ін.) розгорнуто дискусію щодо доцільності включення ознаки «суспільна небезпечність діяння» до змісту поняття «кримінальне правопорушення», а також щодо необхідності переосмислення цієї категорії та її значення для диференціації та індивідуалізації кримінальної відповідальності.

Аналіз наукових аргументацій дозволяє виокремити ключові з них, а саме: 1) небезпечність злочину повинна оцінюватися не з позицій суспільства, а через призму інтересів окремої людини; 2) суспільна небезпека при характеристиці злочину є «штучно створеним рудиментом радянської правової системи», коли суспільно небезпечним вважалось будь-яке діяння, що загрожувало радянському ладу чи державі, а не людині; 3) практика використання категорії «суспільна небезпека злочину» демонструє необґрунтованість обраної міри відповідальності; 4) складність визначення як власне наявності чи відсутності суспільної небезпечності діяння, так і ступеня такої небезпеки; 5) сумнівність розмежувальної функції означеної категорії в розрізненні видів правопорушень [5, с. 3-18; 6, с. 112-124].

Наголосимо, що висловлюючи критичні міркування щодо виняткової значущості поняття суспільної небезпечності злочину, зазначені науковці не применшують цінність цього вчення та надають виважені пропозиції. Так, В. Шаблістий пропонує відмовитися від використання категорії «суспільна небезпека» у визначенні поняття злочину та в законодавстві про кримінальну відповідальність на користь альтернативної безпеки людини, суспільства, держави та людства [6, с. 121]. В свою чергу, Д. Азаров застерігає від негативного впливу кримінально-правових ризиків, які породжуються внаслідок неузгодженостей, розбіжностей між відображенням у законодавстві вченням і його розумінням більшістю правників [5, с. 17].

Підсумовуючи вищенаведене, можна констатувати, що у кримінальному праві України категорія «суспільна небезпека» залишається ключовою, проте вже не є безапеляційною. Важливість вчення про суспільну небезпечність злочину є визначеною швидше на теоретичному рівні, аніж на законодавчому та

практичному. Особливу стурбованість викликає застосування цієї категорії в практиці судів. Це пов'язано з тим, що як складова підстави кримінальної відповідальності суспільна небезпечність вимагає доказування в кримінальному провадженні. Інакше, ставитиметься питання про обґрунтованість обраної міри відповідальності, її пропорційності та справедливості. Тому, доцільність подальшого обговорення проблеми є безсумнівною.

Література:

1. Рудковська М.Р. Суспільна безпека як ознака поняття злочину: дис. ... канд. юрид. наук: 12.00.08. Львів, 2017. 187 с.
2. Суспільна небезпечність діяння – фундаментальна ознака поняття «кримінальне правопорушення». URL: <https://lexinform.com.ua/dumka-eksperta/suspilna-nebezpechnist-diyannya-fundamentalna-oznaka-ponyattya-kryminalne-pravoporushennya/>.
3. Оробець К.М. Характер суспільної небезпечності кримінального правопорушення як прояв його антицінності. Вчені записки ТНУ імені В.І. Вернадського. Сер.: юридичні науки. 2019. Вип. 6. Том 30 (69). С. 131-135.
4. Лахова О.В. Особливості визначення суспільної небезпечності злочину. Юридичний науковий електронний журнал. 2020. Вип. 4. С. 400-402.
5. Азаров Д.С. Розуміння суспільної небезпеки злочину (за результатами соціологічного експерименту). Наукові записки НаУКМА. Сер.: юридичні науки. 2019. Том 3. С. 3-18.
6. Шаблістий В.В. Суспільна безпека (небезпечність) у кримінальному праві в епоху постмодерну. Вісник криміналістичної асоціації України. 2015. Вип. 3 (11). С. 112-124.