

# ЛЬВІВСЬКИЙ НАУКОВИЙ ФОРУМ

МАТЕРІАЛИ

У МІЖНАРОДНОЇ НАУКОВО-ПРАКТИЧНОЇ КОНФЕРЕНЦІЇ



## **ПРАКТИЧНІ ТА ТЕОРЕТИЧНІ ПИТАННЯ РОЗВИТКУ НАУКИ ТА ОСВІТИ**

29-30 квітня 2022 року

**ЛЬВІВСЬКИЙ НАУКОВИЙ ФОРУМ**

**МАТЕРІАЛИ  
V МІЖНАРОДНОЇ НАУКОВО-ПРАКТИЧНОЇ  
КОНФЕРЕНЦІЇ**

**ПРАКТИЧНІ ТА ТЕОРЕТИЧНІ  
ПИТАННЯ РОЗВИТКУ  
НАУКИ ТА ОСВІТИ**

29-30 квітня 2022 року

**Львів  
2022**

**УДК 005**

**ББК 94.3(0)**

Практичні та теоретичні питання розвитку науки та освіти: матеріали V Міжнародної науково-практичної конференції м. Львів, 29-30 квітня 2022 року. – Львів : Львівський науковий форум, 2022. – 121 с.

У даному збірнику представлені тези доповідей учасників Міжнародної науково-практичної конференції «Практичні та теоретичні питання розвитку науки та освіти», організованої Львівським науковим форумом. Висвітлюються актуальні питання розвитку науки та освіти на сучасному етапі становлення, розглядаються сучасні наукові дискусії різних наукових напрямів.

Збірник призначений для студентів, здобувачів наукових ступенів, науковців та практиків.

Всі матеріали представлені в авторській редакції. За повноту та цілісність яких автори безпосередньо несуть відповідальність.

## ЗМІСТ

<b>БІОЛОГІЧНІ НАУКИ</b> .....	<b>6</b>
Соловей Р.С., Веркалець В.Д. АНАТОМІЧНІ ОСОБЛИВОСТІ ЛИСТКОВОЇ СИСТЕМИ PLANTAGO MAJOR L. В УМОВАХ УРБОТЕХНОГЕННОГО НАВАНТАЖЕННЯ (НА ПРИКЛАДІ МІСТА КАЛУШ).....	6
<b>ЕКОНОМІЧНІ НАУКИ</b> .....	<b>11</b>
Бурлака С.А., Борецька Т.Ю. ПРОГНОЗИ РОЗВИТКУ ЕНЕРГЕТИЧНОГО СЕКТОРУ УКРАЇНИ.....	11
Косіашвілі Д.Е., Нікіфорова А.Г. КОМПЛАЄНС ІНДЕКС В УКРАЇНІ ...	14
Попович А.В. СПОСОБИ ВДОСКОНАЛЕННЯ ТЕХНОЛОГІЧНОГО ПРОЦЕСУ НА ВИРОБНИЧОМУ ПІДПРИЄМСТВІ .....	17
Швед І.В., Другова В.Т. УКРАЇНСЬКЕ СТРАХУВАННЯ ПІД ЧАС ВІЙНИ.	20
<b>ІСТОРИЧНІ НАУКИ</b> .....	<b>23</b>
Ворона Є.С. ВИСВІТЛЕННЯ ПОСТАТІ БОГДАНА ХМЕЛЬНИЦЬКОГО У СУЧАСНІЙ ПОЛЬСЬКІЙ, УКРАЇНСЬКІЙ ТА РОСІЙСЬКІЙ ІСТОРІОГРАФІІ.	23
<b>МИСТЕЦТВОЗНАВСТВО</b> .....	<b>27</b>
Фоміна К.О. ЩОДО ТЕРМІНІВ ДОПОВНЕНА РЕАЛЬНІСТЬ ТА ДИЗАЙН ДОПОВНЕНОЇ РЕАЛЬНОСТІ .....	27
<b>ПЕДАГОГІЧНІ НАУКИ</b> .....	<b>31</b>
Гопанчук І.Г., Федорова Л.М. ВИВЧЕННЯ ДЕРЖАВНОЇ МОВИ В ЗАКЛАДАХ ВИЩОЇ ОСВІТИ УКРАЇНИ .....	31
Лагдан С.П. ТЕМАТИКА НАУКОВИХ ДОСЛІДЖЕНЬ ЗДОБУВАЧІВ ТЕХНІЧНИХ ЗВО З МОВОЗНАВЧОГО НАПРЯМУ .....	34
Масло І.М. ОСВІТНІ ТЕХНОЛОГІЇ В НАВЧАЛЬНОМУ ПРОЦЕСІ .....	37
Паламарчук В. УКРАЇНЦІ ТА АНГЛІЙЦІ: ОСОБЛИВОСТІ НАЦІОНАЛЬНОГО ХАРАКТЕРУ .....	40
Щербина Ю.М. ТЕХНОЛОГІЇ ФОРМУВАННЯ ІНФОМЕДІЙНОЇ ГРАМОТНОСТІ СТУДЕНТІВ НА ЗАНЯТТЯХ З ІНОЗЕМНОЇ МОВИ...	43

<b>ПСИХОЛОГІЧНІ НАУКИ</b> .....	<b>46</b>
Антонюк В.Є. ПСИХОЛОГІЧНІ ОСОБЛИВОСТІ ОСОБИСТОСТІ СУЧАСНОГО СЛІДЧОГО.....	46
Волик М.М. ПРОБЛЕМА ВІКТИМНОСТІ ТА СЕКСУАЛЬНОГО НАСИЛЬСТВА .....	50
Голубєва Д.В. ДЕТЕРМІНАНТИ ПРОФЕСІЙНОЇ ДЕФОРМАЦІЇ ПРАЦІВНИКІВ ПОЛЩІ ЯК ГОЛОВНОГО ФАКТОРУ ПЛИНУ КАДРІВ	52
Івоніна А.О. ВПЛИВ ВІЙНИ НА ПСИХІЧНЕ ЗДОРОВ'Я ДИТИНИ.....	55
Утвенко В.В. ОСОБЛИВОСТІ ПСИХОЛОГІЧНОГО ЗДОРОВ'Я ОСІБ ..	57
Фісун Н.О. ВПЛИВ МУЛЬТФІЛЬМІВ НА РОЗВИТОК І ПОВЕДІНКУ ДІТЕЙ .....	59
<b>СІЛЬСЬКОГОСПОДАРСЬКІ НАУКИ</b> .....	<b>61</b>
Григоренко Т.В., Коба С.А. ВИКОРИСТАННЯ БАКТЕРІАЛЬНИХ ДОБРІВ У СТАВОВОМУ РИБНИЦТВІ.....	61
<b>СОЦІОЛОГІЧНІ НАУКИ</b> .....	<b>65</b>
Ясточкіна І.А. СОЦІАЛЬНІ ПРОБЛЕМИ СЬОГОДЕННЯ: ТЕОРЕТИЧНИЙ АСПЕКТ .....	65
<b>ТЕХНІЧНІ НАУКИ</b> .....	<b>67</b>
Гунько І.В., Грибик Р.І. РОЗРОБКА КОМБІНОВАНОГО ҐРУНТО-ОБРОБНОГО АГРЕГАТУ .....	67
<b>ФІЗИКО-МАТЕМАТИЧНІ НАУКИ</b> .....	<b>70</b>
Зелена І.О. МЕТОДОЛОГІЧНІ ОСНОВИ ЗАСТОСУВАННЯ МАТЕМАТИЧНИХ МЕТОДІВ В ІСТОРИЧНИХ ДОСЛІДЖЕННЯХ .....	70
<b>ФІЛОЛОГІЧНІ НАУКИ</b> .....	<b>74</b>
Ткаченко О.В. ДІАЛОГІЧНЕ МОВЛЕННЯ ЯК ВАЖЛИВА СКЛАДОВА ІНШОМОВНОЇ КОМУНІКАТИВНОЇ КОМПЕТЕНЦІЇ.....	74

<b>ФІЛОСОФСЬКІ НАУКИ</b> .....	<b>79</b>
Movchan A. THE IMPACT OF ARISTOTLE'S LOGIC ON MODERN SCIENCES .....	79
Palchykova A. HISTORY AND DEVELOPMENT OF THE LOGIC .....	81
Савенко С.О. АТМАЛОГІЯ – МЕТОД ПІЗНАННЯ ТА ТРАНСФОРМАЦІЇ ОСОБИСТОСТІ .....	84
<b>ЮРИДИЧНІ НАУКИ</b> .....	<b>88</b>
Задорожня І. ШКОДА НАВКОЛИШНЬОМУ СЕРЕДОВИЩУ ЧЕРЕЗ ВОЄННІ ДІЇ В УКРАЇНІ .....	88
Корогод С.В., Рогозіна В.В. СКЛАД КРИМІНАЛЬНОГО ПРАВОПОРУШЕННЯ ТА ЙОГО КВАЛІФІКАЦІЯ .....	91
Корогод С.В., Швець Є.В. ЗМІШАНА ФОРМА ВИНИ .....	94
Левчук В.О. ХАРАКТЕРИСТИКА ХУЛІГАНСТВА ЗА КРИМІНАЛЬНИМ ЗАКОНОДАВСТВОМ УКРАЇНИ І ЗАРУБІЖНИХ КРАЇН .....	97
Легка І.В. ОСОБЛИВОСТІ ВІДОБРАЖЕННЯ КОНСТИТУЦІЙНИХ ПОЛОЖЕНЬ ЩОДО ГЛАСНОСТІ СУДОВОГО ПРОЦЕСУ В НАЦІОНАЛЬНОМУ ЗАКОНОДАВСТВІ .....	101
Паламар С.Б. ОКРЕМІ АСПЕКТИ ПРАВОВОГО РЕГУЛЮВАННЯ СПАДКУВАННЯ ЗА ЗАПОВІТОМ В УКРАЇНІ .....	105
Прокопова А.В. ОСОБЛИВОСТІ САМОЗАХИСТУ ЦИВІЛЬНИХ ПРАВ	108
Северин О.О. МІЖНАРОДНИЙ ТА ВІТЧИЗНЯНИЙ ДОСВІД ВИКОРИСТАННЯ ПОЛІГРАФІЧНИХ ДОСЛІДЖЕНЬ У ПОЛІЦІЇ .....	112
Юніна М.П., Рогозіна В.В. ЕВТАНАЗІЯ .....	115
Ярошенко А.С., Рогозіна В.В., Швець Є.В. РОЗВИТОК «ЗЕЛЕНОГО» ТРАНСПОРТУ В ЛОГІСТИЦІ МІСТ: ПРАВОВІ АСПЕКТИ .....	118

## БІОЛОГІЧНІ НАУКИ

*Соловей Р.С., Веркалець В.Д.*

*“Лицей №16 Івано-Франківської міської ради”*

*“Лицей імені Миколи Сабата”*

### **АНАТОМІЧНІ ОСОБЛИВОСТІ ЛИСТКОВОЇ СИСТЕМИ *PLANTAGO MAJOR* L. В УМОВАХ УРБОТЕХНОГЕННОГО НАВАНТАЖЕННЯ (НА ПРИКЛАДІ МІСТА КАЛУШ)**

**Вступ.** Вплив урбогенних чинників зумовлює трансформацію природного середовища, у якому виникає комплекс структурно-функціональних змін рослин, зокрема, анатомічних. В основі адаптивного потенціалу рослин до дії урбогенних факторів, лежить низка змін анатомічних параметрів листкової системи. Це дозволяє проводити точну неспецифічну біоіндикацію якості довкілля урбопромислових комплексів [3].

**Матеріали та методи досліджень.** Дослідження проводилися у період з травня до серпня 2021 року на території міста Калуш у межах шести ландшафтно-географічних районів. При визначенні районів дослідження керувались генеральним планом і даними щодо локалізації пріоритетних джерел забруднення й інтенсивності автотранспортного навантаження. У результаті було виділено низку дослідних ділянок: Домбровський кар’єр, Хвостосховища, Полігон токсичних відходів гексахлорбензолу, Шламонакопичувач та Солевідвал. У якості фонові обрано умовно екологічно чисту територію, розташовану на території Богородчанського району у с. Монастирчани.

Для проведення гістологічного аналізу з кожної дослідної ділянки відбирали по тридцять листків *Plantago major* L. [2]. Фіксовані гістологічні препарати листкової системи виготовляли загальноприйнятою методикою. Математичну обробку отриманих даних проводили варіаційно-статистичним методом з використанням програми Excel.

Гістологічний аналіз проводили під мікроскопом Olympus CX-300. Мікрофотографування здійснювали за допомогою інтегрованої в мікроскоп фотонасадки Olympus SP – 500 UZ.

**Результати та їх обговорення.** Дослідження анатомічної будови листової системи *Plantago major* L. контрольної та дослідної ділянок показало, що урбогенний вплив призводить до змін [1].

Як видно з рис. 1 для фоновій території *Plantago major* L. характерний аномо- або анізоцитний тип продихового апарату. Така будова продихів характеризується наявністю овальних замикаючих клітин, тонкої щілини, оточені 3-5 епідермальними потовщеними клітинами [1, 3].

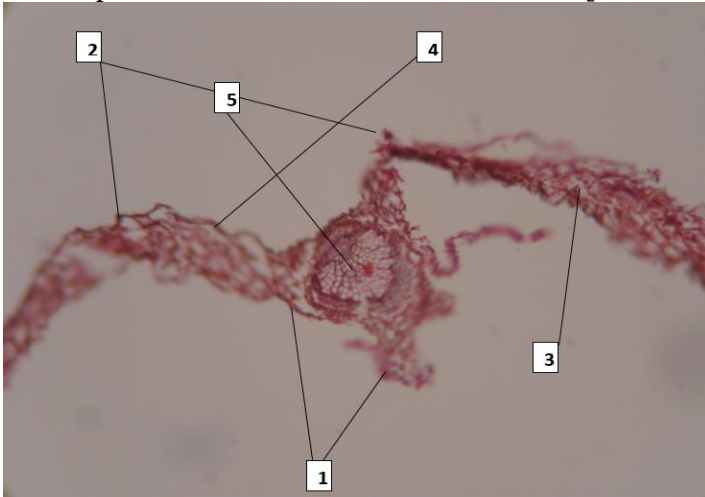

**Рис. 1.** Гістологічний зріз листка *Plantago major* L. при зростанні у фоновій території (Мікрофото. Зб.: x 1000): 1 – абаксіальна епідерма; 2 – адаксіальна епідерма; 3 – продихи; 4 – кутикула; 5 – провідний пучок.

Продихи розповсюджені на верхньому та нижньому боці епідермісу і знаходяться на рівні з іншими епідермальними клітинами [1, 4]. Поблизу жилок вони відсутні.

Товщина листка в *Plantago major* L. у дослідних ділянках зменшується у порівнянні з контролем. Це відбувається за рахунок потоншення мезофілу листка *Plantago major* L. у дослідних ділянках. Це пов'язано зі скороченням шарів клітин [1, 5, 6].

В фоновій території (с. Монастирчани) (рис. 1) у листках досліджуваного виду, полісадна хлоренхіма складалася з 2 – х, рідше – з 3 – х шарів клітин. У дослідних ділянках кількість клітинних шарів змінюється до 1 – 2 – х (рис. 2 – 6).



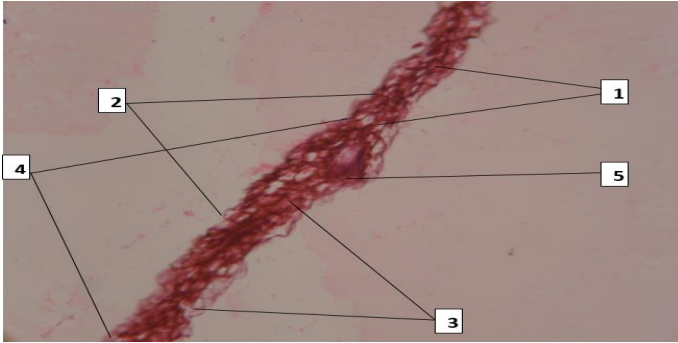

**Рис. 2.** Гістологічний зріз листка *Plantago major* L. при зростанні у Шламонакопичувачі (Мікрофото. Зб.: x 1000) : (тут і подалі) 1 – абаксіальна епідерма; 2 – адаксіальна епідерма; 3 – продихи; 4 – кутикула; 5 – провідний пучок.

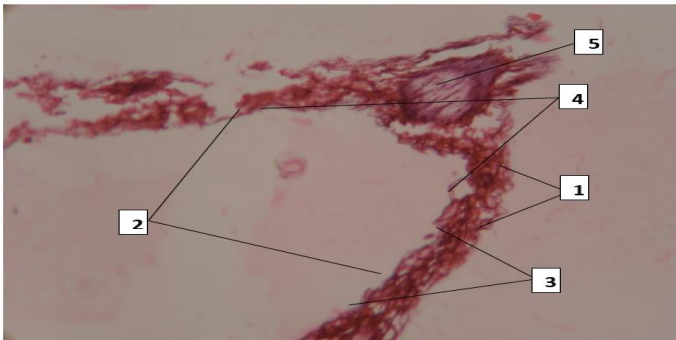

**Рис. 3.** Гістологічний зріз листка *Plantago major* L. при зростанні у Солевідвалі (Мікрофото. Зб.: x 1000).

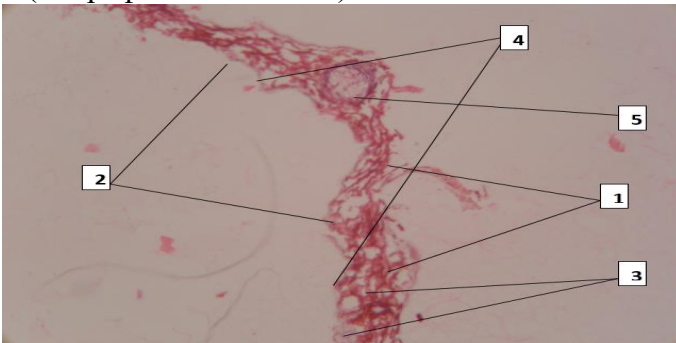

**Рис. 4.** Гістологічний зріз листка *Plantago major* L. при зростанні у Хвостосховищі (Мікрофото. Зб.: x 1000).

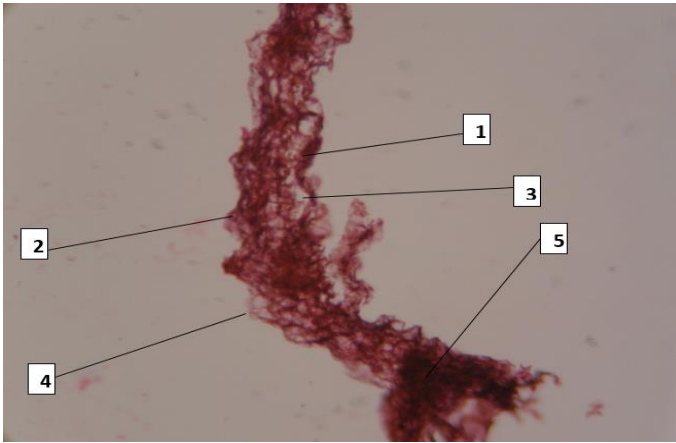

**Рис. 5.** Гістологічний зріз листка *Plantago major* L. при зростанні у Полігоні токсичних відходів гексахлорбензолу (Мікрофото. Зб.: x 1000).

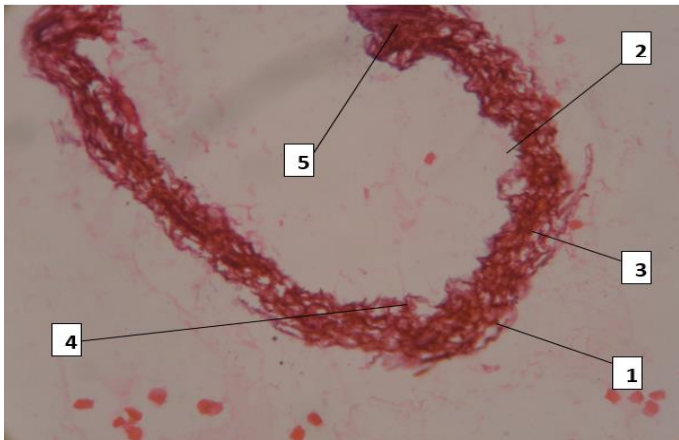

**Рис. 6.** Гістологічний зріз листка *Plantago major* L. при зростанні у Домбровському кар'єрі (Мікрофото. Зб.: x 1000).

У мезофілі в фоновій території спостерігається велика кількість міжклітинників, а в дослідних ділянках кількість міжклітинників різко скорочується. Через це, а також через скорочення кількості шарів клітин зменшується товщина листка *Plantago major* L. [4, 5].

**Висновки.** Вплив урбогенних факторів призводить до змін анатомічної будови листків *Plantago major* L. у бік ксероморфності. За умов забруднення товщина листка потоншується, причому це відбувається за рахунок зменшення в однаковій мірі товщини мезофілу та скорочення кількості міжклітинників у послідовному ряді досліджених екоотопів пропорційно рівню антропогенного навантаження: Шламонакопичувач → Солевідвал → Хвостосховища → Полігон токсичних відходів гексахлорбензолу → Домбровський кар'єр. Тому вище перелічені анатомічні зміни листової системи *Plantago major* L. на території міста Калуш можна вважати, як адаптивну реакцію.

#### *Література:*

1. Анатомія і морфологія рослин у рисунках / Укл. Т.М. Гонтова, В.П. Руденко, Л.М. Сіра. – Х.: НФаУ, 2014. – 63 с.
2. Гистологические методы исследования / Я.Е. Хесин, Н.Г. Хрущов, В.И. Белькевич (и др.). – БМ Э в 30 томах. – 3-е изд. – Т. 6. – М. 1977. - С. 62-68.
3. Дідух Я.П. Фітоіндикація екологічних чинників / Я.П. Дідух, П.Г. Плюта. – К.: Наук. думка, 1994. – 280 с.
4. Добровольський І.А. Анатоμο-морфологічні пошкодження рослин в умовах промислового забруднення / І.А. Добровольський, Н.О. Щербак // Укр. ботан. журн. – 1976. – Т. 33, № 4. – С. 371 – 374.
5. Капельюш Н.В. Зміна анатомічних показників *Platanus orientalis* L. під дією промислових емісій (техногенного навантаження) / Н.В. Капельюш, В.П. Бессонова // Інтродукція рослин. – 2005. – № 1. – С. 81 – 87.
6. Крайнова А. О. Морфо-анатомічні особливості рослин в умовах промислового забруднення середовища / А. О. Крайнова, Т. М. Пересипкіна Український ботанічний журнал : наук. журнал НАН України. – 1995. – № 5. – С. 659-664.

## ЕКОНОМІЧНІ НАУКИ

**Бурлака С.А.**

*доктор філософії з галузевого машинобудування  
старший викладач кафедри технологічних процесів та  
обладнання переробних та харчових виробництв  
Вінницького національного аграрного університету*

**Борецька Т.Ю.,**

*студентка кафедри фінансів, банківської справи та страхування  
спеціальність: 072 Фінанси, банківська справа та страхування*

### ПРОГНОЗИ РОЗВИТКУ ЕНЕРГЕТИЧНОГО СЕКТОРУ УКРАЇНИ

Завданням у сфері перевезення нафти є збереження існуючої потужності, забезпечення безперебійної роботи нафтотранспортної системи та досягнення стану, що відповідає міжнародним стандартам.

Очікується, що видобуток природного газу в Україні досягне 28,5 млрд. кубометрів на рік у порівнянні з 20,5 млрд. кубометрів у 2005 році (рис. 1, 2). Видобуток газу в Чорному морі та українській частині Азовського моря зростатиме швидше.

Таблиця 1

#### Обсяги видобутку власної нафти з газовим конденсатом

Характеристики	2005	2010	2015	2020	2030
Добування нафти в цілому	4,2	8,6	9,2	10,8	14,5
В загальному:					
Власні запаси	4,2	5,2	5,2	5,2	5,3
Поза межами України*	0	3,5	4,1	5,5	9,1
Імпорт	14,6	23,2	26,6	29,2	30,3
Споживання (разом з переробкою для експорту)	19,2	32,1	36,1	40,2	45,3
Споживання для внутрішніх потреб	18,1	19,2	20,8	21,2	23,7

\* Видобуток нафти українськими компаніями за межами України.

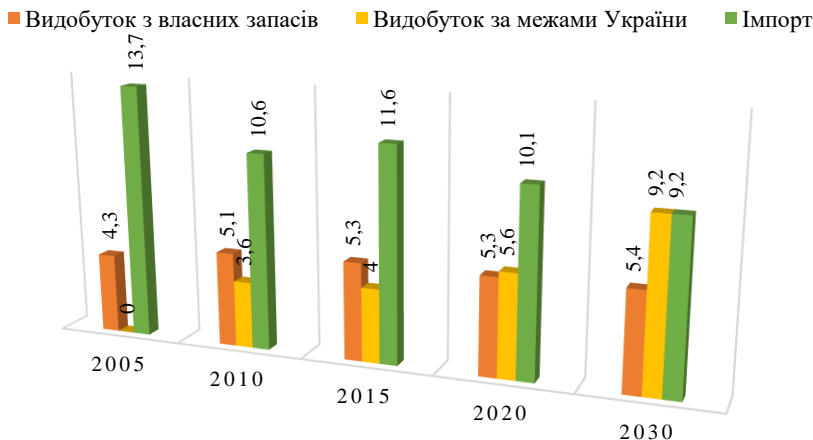

**Рис. 1. Прогнозна динаміка видобутку та імпорту сирової нафти та газового конденсату для забезпечення власного споживання, млн. тон**

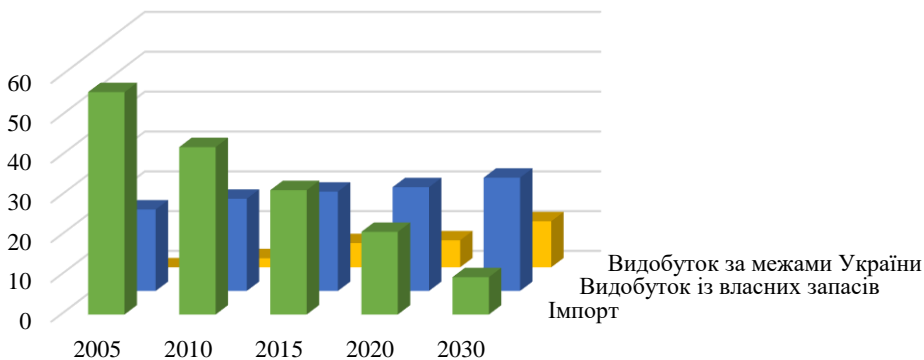

**Рис. 2. Динаміка видобутку та імпорту природного газу для забезпечення власного споживання, млрд. м³**

Стратегія передбачає захист і розвиток газотранспортної системи України для збільшення її потужності на 3-35 млрд кубометрів на рік. Потужність підземного сховища газу планується збільшити на 7 млрд кубометрів на рік. Для підвищення енергетичної безпеки країни та подальшої диверсифікації джерел нафти та газу розглянути можливість

розвитку видобутку вуглеводнів за межами України – у Саудівській Аравії, Об'єднаних Арабських Еміратах, Алжирі, Кувейті, Лівії, Росії, Казахстані, Ірані та інших країнах. Енергозбереження є одним із вирішальних факторів забезпечення країни економічними ресурсами. З урахуванням рекомендацій Національного комітету енергозбереження, розроблених спільно з профільними інститутами НАН України, стратегія передбачає збільшення енергозбереження на рівні 318 млн тонн, що майже вдвічі перевищує рівень сучасного споживання, особливо за допомогою технологій заощадити 198 млн. тонн, а структура - 120 млн. тонн. т. (рис. 3) [7].



Рис. 3. Прогнозоване підвищення рівня заощадження енергії

В електроенергетиці за рахунок модернізації та введення в експлуатацію сучасного обладнання планується знизити норму споживання палива з 378,9 до 45,7 г/кВт-год, що еквівалентно викиду 18,5 млн тонн на тону. (або 15,9 млрд куб. м природного газу) та за рахунок зниження вартості електроенергії, що транспортується по мережі, з 14,7% до 8,2% - 2,24 млн тонн [8].

Водночас лише заміна мартену чорної металургії на конвертер може знизити споживання сталеливарного газу на 1,4 млрд куб. Ще 2,6 мільярда кубометрів дозволять заощадити технологічні вдосконалення доменної плавки шляхом закачування гарячого відновлюваного газу над

сумішню холодного кисню та пілокату. Близько 500 тис. тонн у промисловості будівельних матеріалів. Завдяки впровадженню сухої та напівсухої технології виробництва цементу вартість технології може бути знижена на 25% на рік.

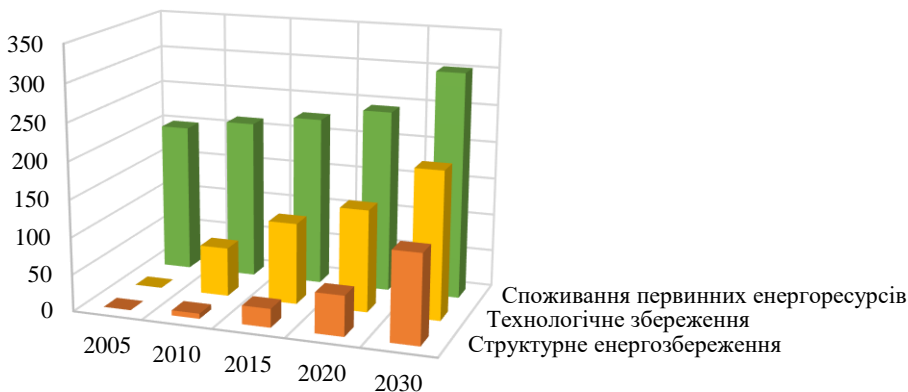
### Література:

1. The features of the predictive computing modeling power system load in terms of reforming energy market / O.M. Terentiev, T.I. Prosiankina-Zharova, V.A. Lahno, Y.V. Usatiuk // Journal of Theoretical and Applied Information Technology. — 31st January 2020. — Vol. 98, No 02. — Pp. 163—182.

2. Олексій Оржель (15 січня 2016). Відновлювана енергетика: рік здобутків та сподівань. <https://www.epravda.com.ua/>. Економічна правда. Архів оригіналу за 31 січня 2018. Прочитовано 30 січня 2018.

3. Підготовка проектних пропозицій із чистої енергії. [Практичний посібник] : практ. посіб. / Агентство США з міжнар. розвитку ; Проект USAID "Муніцип. енергет. реформа в Україні ; [під заг. ред. Р. Ю. Тормосова, О. П. Романюк, К. Р. Сафіуліної]. – Київ : ТОВ "Поліграф плюс", 2015. – 176 с. : іл. – ISBN 978-966-8977-49-7

4. Економічний розвиток національного господарства України: особливості та моделі в умовах постіндустріального суспільства: монографія / О. В. Пирог ; М-во освіти і науки України, Нац. ун-т «Львів. політехніка». — Л. : Вид-во Львів. політехніки, 2013. — 336 с. : іл., табл. — Бібліогр.: с. 285—306 (330 назв). — ISBN 978-617-607-410-6.

*Косіашвілі Д. Е., Нікіфорова А.Г.*

*здобувачі вищої освіти*

*Харківського національного університету імені В. Н. Каразіна*

## **КОМПАЄНС ІНДЕКС В УКРАЇНІ**

Цьогоріч Європейська Бізнес Асоціація вперше провела експертне дослідження поточного стану розвитку комплаєнсу та корпоративної етики в Україні – Міжнародний комплаєнс індекс – у партнерстві з юридичною фірмою Василь Кісіль і Партнери [1].

В цілому, комплаєнс – від англійської compliance ("згода, відповідність") походить від дієслова to comply – "виконувати" – і буквально означає дотримання певних правил, вимог або умов.

У контексті бізнесу комплаєнс означає законність дій компанії в цілому та кожного її співробітника, від топ-менеджменту до всіх філій та підрозділів. В очах контрагентів комплаєнс-перевірка підтверджує, що ви відповідаєте вимогам законодавства, які висуваються до правил, норм певних стандартів та/або умов договору.

Мета дослідження – аналіз та оцінка розвитку корпоративної культури, комплаєнсу та ділової етики в Україні, пошук трендів, тенденцій. Інтегральний показник індексу складається з двох рівнозначних компонентів: Загальний рівень прихильності до принципів комплаєнсу серед представників бізнес-спільноти в Україні; Середня оцінка 8 критеріїв комплаєнс-зрілості бізнесу [2].

Так, інтегральний показник індексу в Україні склав 3,70 балів з 5-ти можливих та опинився у нейтральній площині. Серед компонентів індексу вищу оцінку отримала середня оцінка восьми критеріїв комплаєнс-зрілості бізнесу – 4,25 балів [1].

Відповідно, загальний рівень прихильності до принципів комплаєнсу серед представників бізнес-спільноти в Україні експерти оцінили нижче – 3,15 балів. До критеріїв комплаєнс-зрілості, які оцінювали компанії, увійшли процедури в компанії, комплаєнс-ризиків і їх контроль, прихильність керівництва до комплаєнс-практик, перевірка due diligence, комунікація політики з комплаєнсу, моніторинг та аудит комплаєнсу, забезпеченість повноваженнями та ресурсами, процедура повідомлення про порушення.

Серед вищезгаданих критеріїв найвище компанії оцінили фактор актуальності процедур та політик в компанії, а найгірше – моніторинг та аудит комплаєнс-програм. Майже половина компаній, а саме 43% вважають, що загальний рівень прихильності та розуміння принципів комплаєнсу серед представників бізнес-спільноти в Україні знаходиться на середньому рівні, 26% вважають, що він є високим, 7% – дуже високим, і інші 22% вважають, що він є низьким або дуже низьким [1].

Аналіз результатів опитування в залежності від розміру компанії в Україні продемонстрував, що найкраще розвиток комплаєнсу в своєму бізнесу оцінили малі підприємства, на другому місці – великі, і на третьому – середні.



Водночас рівень розвитку комплаєнсу в міжнародних компаніях є суттєво вищим, ніж в локальних. При цьому, 42% усіх компаній мали досвід залучення зовнішніх радників для адаптації комплаєнс-програми або проведення внутрішніх розслідувань [1].

В якості висновків до результатів дослідження можна привести цитату Анни Дерев'яно – виконавчого директора Бізнес Асоціації: “ Рівні правила гри – це важлива умова для розвитку сприятливого бізнес-середовища в країні. Але ще важливішим є готовність учасників ринку дотримуватися цих правил. Дослідження показало, що компаніям-членам Асоціації властиво достатній рівень прихильності до принципів комплаєнсу, однак, звісно, нам ще є куди рости.

Тож необхідно продовжувати роботу щодо розвитку комплаєнсу, його якісної оцінки та поширення кращих практик серед представників української бізнес-спільноти. Саме так ми зможемо досягнути більшої прозорості в системі.”

Також результати можна побачити на рисунку нижче [1].



Рис. 1. Динаміка Міжнародний комплаєнс- індекс в Україні

### Література:

1. Бізнес оцінив стан розвитку комплаєнсу в Україні, – дослідження ЕВА. [Електронний ресурс] — Режим доступу: <https://eba.com.ua/biznes-otsinyv-stan-rozvytku-komplaiensu-v-ukrayini-doslidzhennya-eva/>
2. Украинские компании начали внедрять комплаенс-контроль. Что это и зачем? [Електронний ресурс] — Режим доступу: <https://youcontrol.com.ua/ru/blog/komplaiens-kontrol-shcho-tse-i-navishcho/>
3. Василь Кісіль і Партнери спільно з Європейською Бізнес Асоціацією вперше дослідили рівень Міжнародного комплаєнс індексу [Електронний ресурс] — Режим доступу: <https://vkr.ua/about-us/news/vasil-kisil-i-partneri-spilno-z-ievropeyskoyu-biznes-asotsiatsiieyu-vpershe-doslidili-riven-mizhnarodnogo-komplaiens-indeksu>

**Попович А.В.**

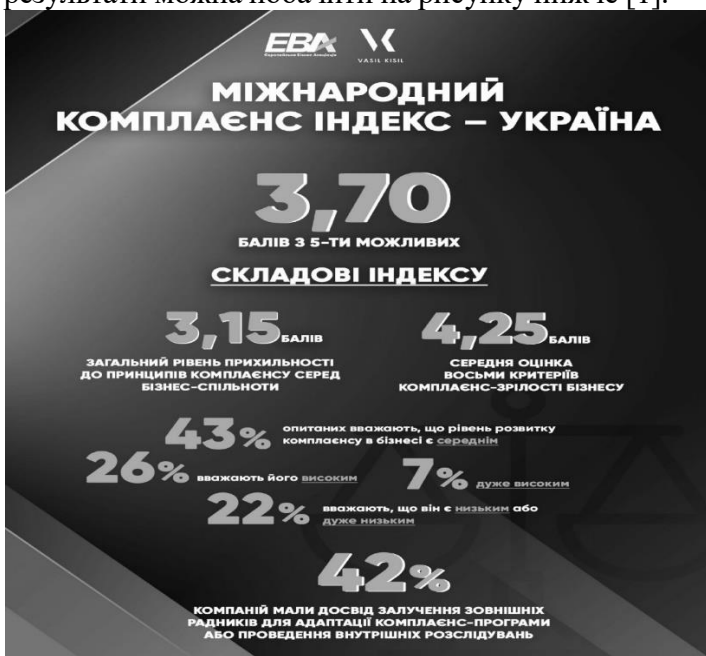
*Студентка 2-го курсу економічного факультету  
ДВНЗ «Львівський національний університет імені Івана Франка»*

## **СПОСОБИ ВДОСКОНАЛЕННЯ ТЕХНОЛОГІЧНОГО ПРОЦЕСУ НА ВИРОБНИЧОМУ ПІДПРИЄМСТВІ**

**Вступ.** Технологічні процеси – це основа будь-якого виробництва, діяльність якого впливає на його економічні показники. Вибір оптимального варіанту технологічного процесу повинен здійснюватися виходячи з показників його ефективності.

**Актуальність дослідження** даної теми зумовлена збільшенням технологічних процесів на виробничому підприємстві.

**Метою моєї роботи** є характеристика технологічних процесів на виробничому підприємстві та пропонування способів його вдосконалення.

**Завдання.** Для того, щоб дістатися своєї мети я намагалася розкрити такі питання, як характеристика технологій, значення технологічного процесу і його основних елементів та видів, взаємозв'язок між технологічним і виробничим процесом та розробила пропозиції щодо вдосконалення технологічного процесу.

**Основна частина.** Технологія - комплекс наукових та інженерних знань, втілених в способах і засобах праці, наборах матеріально-речових факторів виробництва, видах їх поєднання для створення певного продукту або послуги.

Слід зазначити, що до сучасних технологій висуваються такі вимоги, як: високий ступінь поділу процесу на стадії (фази); регулярність процесу; однозначність його фаз; системна повнота процесу; технологічний процес здійснюється в штучних системах. Кожна з цих вимог допомагає краще оцінювати технологічний процес.

Технологія - це набір способів, засобів вибору і здійснення керуючого процесу з множини можливих його реалізацій

В основі будь-якого процесу лежить визначена технологія, до компонентів якої відносяться: 1) мета реалізації процесу; 2) предмет, що підлягає технологічним змінам; 3) способи і методи впливу; 4) засоби технологічного впливу; 5) впорядкованість і організація, які протиставлені стихійним процесам.

Технологічний процес — це сукупність операцій з добування, перероблення сировини і матеріалів у напівфабрикати та виготовлення готової продукції. Кожен технологічний процес може бути розчленований на певну кількість типових технологічних ланцюгів або операцій і поданий як технологічна схема.

Єдиний технологічний процес в логістиці визначається певними техніко-організаційними вимогами. До них, зокрема, належать:

1. Транспортні вимоги, які обумовлюють оптимальність видів та типів транспортних засобів, відповідність роду та характеру вантажів, що перевозяться, їх кількості та протяжності перевезень, використання прогресивних засобів перевезень вантажів пакетами, контейнерами, на піддонах і, виходячи з цього, застосування комплексної механізації та автоматизації вантажно-розвантажувальних робіт, що забезпечують мінімальну кількість перевантажень і зберігання кількості та якості матеріалів, що перевозяться, синхронність виробничих ритмів, пов'язаних із забезпеченням цехів сировиною та матеріалами.

2. Складські вимоги передбачають спрощення й здешевлення складських операцій за рахунок ефективного використання складських площ, обладнання та робочої сили. Успішне використання усіх

складських операцій потребує не тільки високої організації складського господарства, а й раціонального налагодження технологічного процесу.

Для того, щоб контролювати виконання технологічного процесу слід урахувати такі складові: 1) чіткий розподіл обов'язків між працівниками; 2) суворе дотримання норм внутрішнього розподілу і виробничо-господарського режиму; 3) чітке й послідовне виконання робіт з обладнання механізмів, автотранспорту, передбачених графіками, схемами, картами; 4) своєчасне планування і забезпечення інформацією про потреби в транспортних засобах, які мають бути поданими на склад для вантажно-розвантажувальних робіт, а також приймання зі складу транспортних засобів, чітке дотримання термінів і порядку оформлення необхідних документів.

Будь-який технологічний процес удосконалюється шляхом підвищення ефективності використання минулої праці і зниження затрат живої праці.

Технічний розвиток технологічного процесу, при якому поперемінно реалізуються два цих шляхи розвитку може привести до обмеженого розвитку, якщо буде переважати еволюційний шлях, і до необмеженого – при перевазі технічних рішень революційного типу.

Тому, удосконалюючи технологічні процеси, ми зможемо отримувати готову продукцію, що зможе задовольнити потреби суспільства, які постійно зростають.

Задля забезпечення безперервності та ритмічності технології основного виробництва використовують сукупність послідовно виконуваних робіт та операцій з різними методами, технікою та умовами їх виконання, які являють собою технологічний процес.

Його значення є надзвичайно важливим для виробничого процесу, адже є найважливішою його частиною, яка пов'язана з переробленням сировини, обробкою матеріалів і перетворенням їх у готову продукцію.

**Висновок.** Будь-який технологічний процес удосконалюється шляхом підвищення ефективності використання минулої праці і зниження затрат живої праці. Удосконалюючи технологічні процеси, ми зможемо отримувати готову продукцію, що зможе задовольнити потреби суспільства, які постійно зростають. Отже, технологічні процеси є головною складовою виробництва і тому, щоб покращити його економічні показники потрібно безперервно та ефективно удосконалювати їх.

## СПИСОК ВИКОРИСТАНИХ ДЖЕРЕЛ

1. Пасічник Р.Т., Організація виробництва.: - Київ., 2004
2. Шегда А.В. Економіка підприємства: Підручник. - К. : Знання, 2006.
3. Навчальні матеріали онлайн. Режим доступу:  
[https://pidru4niki.com/19530403/informatika/tehnologiya\\_ponyattya\\_osnovni\\_vlastivosti\\_protsezi\\_informatsiya\\_dani\\_znannya\\_obyekti](https://pidru4niki.com/19530403/informatika/tehnologiya_ponyattya_osnovni_vlastivosti_protsezi_informatsiya_dani_znannya_obyekti)
4. Класифікація технологічних процесів, технологічність виробів. Режим доступу: <http://um.co.ua/13/13-6/13-68520.html>
5. Кальченко А. Г. Логістика: Підручник. — К.: КНЕУ, 2003. — 284 с., розділ 3, Режим доступу: <https://studentbooks.com.ua/content/view/126/76/1/11/>

*Швед І.В.,*

*здобувач вищої освіти*

*Другова В.Т.,*

*к.е.н., доцент кафедри фінансів, банківської справи та страхування*

*Університет банківської справи*

## УКРАЇНСЬКЕ СТРАХУВАННЯ ПІД ЧАС ВІЙНИ

Війна завжди приносить біль і руйнування, завдає шкоди майну та інфраструктурі, викликає кризові явища в економіці. Відповідно природним є прагнення фізичних і юридичних осіб завчасно уникнути збитків, заподіяних унаслідок дії сторонніх обставин, до яких належить і війна. А у свою чергу до універсальних способів мінімізації ризиків традиційно варто віднести саме страхування.

Відповідно до статті 1 Закону України “Про страхування” страхування - це вид цивільно-правових відносин щодо захисту майнових інтересів фізичних осіб та юридичних осіб у разі настання певних подій (страхових випадків), визначених договором страхування або чинним законодавством, за рахунок грошових фондів, що формуються шляхом сплати фізичними особами та юридичними особами страхових платежів (страхових внесків, страхових премій) та доходів від розміщення коштів цих фондів [1].

Індустрія страхування в Україні продовжує працювати, але бізнес-модель багатьох компаній похитнулася. Війна змушує страховиків розв'язувати небачені досі проблеми: опрацьовувати вал ДТП, що сталися у чергах під час перетину кордону, допомагати українським біженцям у Європі, вчитися обробляти заявки через чат-боти у месенджерах та, зрештою, шукати резерви для виконання зобов'язань перед клієнтами [2].

З початком російського вторгнення в Україну 24 лютого 2022 року того ж дня в Україні був введений воєнний стан. Правовий режим воєнного стану передбачає можливість обмеження конституційних прав і свобод людини та громадянина, прав і законних інтересів юридичних осіб. При цьому самий лише факт запровадження воєнного стану не впливає на чинність будь-яких правочинів, у тому числі договорів страхування – всі права й обов'язки сторін залишаються чинними [3].

Ватро зауважити, що якщо страховий випадок стався в період дії воєнного стану (або до введення воєнного стану, але страхова виплата не була здійснена), то сам по собі воєнний стан не є підставою для звільнення від виконання страховою компанією своїх зобов'язань, однак є підставою для застосування інституту форс-мажору.

28 лютого 2022 року Торгово-промислова палата України опублікувала на своєму веб-сайті лист щодо засвідчення форс-мажорних обставин у зв'язку з військовою агресією Російської Федерації проти України.

Однак, наявність форс-мажорних обставин також не звільняє страхові компанії від виплати відшкодування. Виходячи зі змісту статті 617 Цивільного кодексу України, наявність форс-мажору звільняє від відповідальності за порушення зобов'язання, якщо таке порушення сталося внаслідок непереборної сили (форс-мажору) [4].

Таким чином, настання форс-мажорних обставин може бути підставою для звільнення страхової компанії від відповідальності за невиконання страхового відшкодування за умови, якщо між форс-мажором та невиконанням зобов'язання страховика є причинно-наслідковий зв'язок.

Відповідно, страхова компанія не може відмовити у здійсненні страхової виплати посилаючись виключно на те, що в Україні введено воєнний стан, тобто виплачувати за звичайну ДТП вона буде. А ось власники застрахованих авто та будинків, які були знищені чи пошкоджені внаслідок ворожих обстрілів, не отримують страхове відшкодування [5].

Навіть якщо автомобіль має поліс каско, отримати компенсацію за пошкодження, пов'язані з воєнними діями чи діями збрарядь війни неможливо.

Проте є окремий вид страхування від воєнних ризиків. Воно доволі дороге і такі договори дуже рідко укладають для нерухомості та автотранспорту. Зазвичай, такі страхові покриття купують для літаків, морських суден, вантажів, які можуть проходити через зони з високими ризиками війни або дії воєнних збрарядь (рекет, мін тощо) [4].

Страхували в Україні нерухомість від воєнних ризиків в основному заможні люди і ті бізнеси, які були розташовані на сході, неподалік лінії зіткнення у 2014 році. Проте останніми роками люди перестали страхуватися від воєнних ризиків, тому в Україні такого страхування нерухомості практично не було [5].

Незважаючи на те, що шкода, завдана внаслідок бойових дій, швидше за все, не підлягає відшкодування з боку страхової компанії, по можливості, фіксувати завдані збитки все одно необхідно, щоб отримати відшкодування від держави. А також маємо надію, що руйнування житла та інфраструктури, яке відбувається, буде компенсоване за рахунок контрибуцій, які будуть накладені на Росію після перемоги України [4].

Підсумовуючи вищенаведене варто зазначити, що договори страхування є чинними незалежно від введення в Україні воєнного стану, зі стандартними форс-мажорними застереженнями, які застосовуються і в інших видах договорів. Проте, як правило, страховики не покривають "воєнні" ризики та виключають зони бойових дій і неконтрольовані урядом терени з території страхування.

#### Література:

1. Про страхування: Закон України від 07.03.1996 №85/96-ВР. URL: <https://zakon.rada.gov.ua/laws/show/85/96-%D0%B2%D1%80#Text> (дата звернення: 28.04.2022).

2. Горнієнко О., Шевчук С., Шаповал К. Життя довше за війну. Воєнні дії вдарили по українському страховому ринку, але він продовжує працювати. Що варто знати клієнтам в Україні та за кордоном. Forbes, 2022.

3. Антонів Р. Страхування під час війни. Економічна правда, 2022. URL: <https://www.epravda.com.ua/columns/2022/04/14/685760/> (дата звернення: 28.04.2022).

4. Терпай О. Страхування під час воєнного стану: чи є шанси на відшкодування. *Liga Zakon*, 2022. URL: [https://biz.ligazakon.net/analytics/210301\\_strakhuvannya-pd-chas-vonnogo-stanu-chi--shansi-na-vdshkoduvannya](https://biz.ligazakon.net/analytics/210301_strakhuvannya-pd-chas-vonnogo-stanu-chi--shansi-na-vdshkoduvannya) (дата звернення: 28.04.2022).

5. Черняхівський В. Чи покриє страховка обстріляне авто або розбомблений будинок. *Економічна правда*, 2022. URL: <https://www.epravda.com.ua/columns/2022/03/17/684201/> (дата звернення: 28.04.2022).

## ІСТОРИЧНІ НАУКИ

*Ворона Євген Сергійович,*

*студент гр. Б-22*

*науковий керівник: Подварський Ігор Андрійович,*

*викладач суспільних дисциплін*

*Сумський будівельний коледж*

## ВИСВІТЛЕННЯ ПОСТАТІ БОГДАНА ХМЕЛЬНИЦЬКОГО У СУЧАСНІЙ ПОЛЬСЬКІЙ, УКРАЇНСЬКІЙ ТА РОСІЙСЬКІЙ ІСТОРИОГРАФІЇ

Особа Богдана (Зіновія) Хмельницького збуджує дискусії в науковому середовищі та серед пересічного загалу. Відомо, що український гетьман залишив по собі цілу низку таємниць стосовно власної біографії, а його вчинки не завжди піддаються елементарній логіці та однозначним трактуванням. Царизм, радянська влада, імперські кола Російської федерації трактували і трактують особистість Б. Хмельницького як поборника підпорядкування українського народу московській владі. Значні емоції збуджує постать гетьмана і серед пересічних українців – від неприйняття, до поклоніння і возвеличення. Неоднозначно сприймали і сприймають його діяльність поляки. Зокрема, Ф. Равіта Гавронський та Л. Кубаля не шкодували «чорної фарби» описуючи цю контроверсійну особистість. Тому, метою даної статті є визначення особливостей



відображенням постаті Богдана Хмельницького, його діяльності у сучасній польській та українській історіографії.

Дослідження національно-визвольної війни українців під проводом Б. Хмельницького та постаті самого гетьмана посіли чільне місце в польській історіографії.

Із другої половини ХІХ до початку ХХІ століття в оцінках дій та самої особистості Б. Хмельницького дослідники пройшли шлях від різко негативних і, навіть, брутально-образливих висловлювань Францішка Равіти Гавронського [1], до критичних і разом із тим поміркованих і зважених Януша Качмарчика [4]. У цьому є своя логіка, оскільки історіографічні дослідження переконливо демонструють, що історична наука розвивається не в ізоляції, а знаходиться в тісному зв'язку із суспільним життям, всіма детермінуючими його чинниками. Демократизація польського суспільства після 1989 року, покращення відносин між польською більшістю та українською меншиною в Республіці Польща, дружні українсько-польські відносини на міждержавному рівні – все це у комплексі, обумовило зміну тональності в оцінках польськими істориками постаті Богдана Хмельницького.

Сучасні польські науковці визначилися з термінологічним інструментарієм стосовно періоду національно-визвольної війни, яку вони називають «повстанням». Вершиною польської історіографії в дослідженні постаті Б. Хмельницького можна вважати монографію авторства Я. Качмарчика. Надрукована польською і українською мовами праця краківського історика стала помітною подією для історичної науки наших країн. Увагу привернув той факт, що рефлексії стосовно цієї праці спонукали українських дослідників опублікувати власні розвідки у польських виданнях. Природно, що доробок українських дослідників особистості Богдана Хмельницького більш розлогий і вагомий. До певної міри активізувала наукові пошуки низка наукових конференцій.

З набуттям Україною незалежності історики щораз більше стали звертатися до вивчення постаті гетьмана. Серед такого роду праць виділимо роботи О. Апанович [2].

Тоді ж набули популярності різного роду видання, що носили довідковий характер. 350-ті роковини Переяславської угоди стимулювали дослідників в черговий раз здійснити аналіз подій далекого минулого. Це

стимулювало вихід друком збірників документів та історіографічних розвідок. Дослідники здійснили чергову спробу остаточно визначитися з датою народження майбутнього гетьмана [5].

Досить плідно розробляє проблематику пов'язану з особистістю гетьмана В. Брехуненко [3]. У одній з його праць простежено життєвий шлях Б. Хмельницького, роль в організації української національно-визвольної війни середини XVII ст. та у створенні української козацької держави, розкрито таланти полководця, дипломата, державного діяча. Науковець дослідив процес утворення української козацької держави, її територію, адміністративний устрій, військо, особливості гетьманської влади. Дослідника зацікавило становлення української державності в роки Національно-визвольної війни середини XVII ст. під проводом Богдана Хмельницького. У цьому ж контексті виконані дослідження інших українських дослідників. Продовжує обстоювати своє визначення подій 1648-1676 років як Національно-визвольної революції академік В. Смолій [6].

Вітчизняні дослідники активно досліджують постать Б. Хмельницького шляхом співставлення з іншими визначними діячами українського народу, або вивчають те, як такі особистості визначали місце гетьмана в історії України.

Отримало висвітлення й особисте життя гетьмана. Не уникають дослідники пошуку відповіді на запитання, наскільки відповідають дійсності легенди про «не простий» характер гетьмана. Не менше дослідницьке зацікавлення викликали обставини смерті та поховання Б. Хмельницького.

*В російській історіографії щодо Богдана Хмельницького існує два історіографічні напрями – традиціоналістів та модернізаторів. Доведено, що перше крило охоплює лівову частину наукового сегмента й домінує, формуючи у світі відповідний образ російської історіографії. Воно прагне зберегти стару великодержавницьку основу, роль якої виконують концепції «загальноросійської культури», «возз'єднання України з Росією», «єдиної держави», а також заперечення самостійності українського історичного процесу. Натомість модернізаторське крило, головним представником якого є петербурзька дослідниця Т. Таїрова-Яковлева, орієнтоване на ревізію*

*великодержавницької моделі ранньомодерної української історії. Модернізаторський образ останньої «пропонує об'ємне бачення історії Гетьманщини, яке цілком вписується в новітні тренди наукового освоєння відповідної проблематики, перегукуючись в базових підходах з українською та польською історіографіями.*

*Водночас між традиціоналістським та модернізаторським образами існують і точки дотику. Обидва табори подають Б. Хмельницького як позитивну постать, що зробила величезний внесок в історію, відзначають особисті таланти гетьмана як політика, організатора й полководця. Гетьман постає правителем зі власними стратегіями, а московський вибір – як одна із альтернатив. Реальний обсяг влади Б. Хмельницького, глибокі розбіжності між його політичним курсом та політикою Москви, проблема турецького протекторату, визнання того, що і після Переяслава 1654 р. розглядався варіант переходу під опіку Туреччини, – усе це зближувало модернізаторський і традиціоналістський образи, хоча кожен із цих напрямів містив низку різноманітних його інтерпретацій.*

*Таким чином, постать Богдана Хмельницького висвітлюється по різному в польській, українській та російській історіографії, хоча, і є деякі схожі аспекти.*

### **Література:**

1. Rawita-Gawroński F. Bohdan Chmielnicki. – Lwów, 1906-1909. – Т. 1-2
2. Апанович О. Українсько-російський договір 1654 р.: Міфи і реальність / О. Апанович. – Київ: Варта, 1994. – 96 с.
3. Брехуненко В. Московська експансія і Переяславська Рада 1654 року / В. Брехуненко ; Ін-т археографії та джерелознавства ім. М.С. Грушевського НАН України ; Наук. т-во ім. Шевченка в Америці. – Київ:, 2005. – 368 с
4. Качмарчик Я. Гетьман Богдан Хмельницький / Наук. ред.: С. Стемпень. – Перемишль-Львів: Друк. Василян, 1996. – 327 с.
5. Пепа В. Коли ж народився Богдан Хмельницький? / В. Пепа // Київ: – 2004. – № 10. – С. 165-174
6. Смолій В. Українська національна революція XVII ст. (1648-1676 рр.) / В. Смолій, В. Степанков. – Київ: Вид. дім «КМ акад.», 2009. – 447 с.

## МИСТЕЦТВОЗНАВСТВО

*Фоміна К.О.,*

*аспірант кафедри мультимедійного дизайну  
Харківської державної академії дизайну і мистецтв*

### ЩОДО ТЕРМІНІВ ДОПОВНЕНА РЕАЛЬНІСТЬ ТА ДИЗАЙН ДОПОВНЕНОЇ РЕАЛЬНОСТІ

Термінологія у сфері змішаної реальності перебуває в стані формування. Зокрема, такий різновид реальності, як доповнена реальність у різних українських джерелах називається по-різному: доповнена, додана, додаткова, добавлена, розширена, поліпшена, збагачена. Це створює плутанину та ускладнює пошук релевантних джерел. Україномовна наукова та професійна спільнота застосовує різні варіанти цього терміну й можна прослідкувати інтуїтивний вибір більшості, але ще не було спроб визначити прийнятність чи відповідність терміну оригінальному значенню. Автор має на меті розглянути наявні варіанти, обґрунтувати прийнятний та розглянути його в поєднанні з дизайном.

Термін доповнена реальність був утворений від англ. *augmented reality*. Згідно з кембридзьким словником, дієслово «*augment*» тлумачиться як «збільшити розмір чи значення чогось, додавши щось до нього».

“*Augment (verb) formal (uk /ɔ:g'ment/ us /ɑ:g'ment/). To increase the size or value of something by adding something to it: He would have to find work to augment his income.*” [1]

Дієслово «доповнювати» в українській мові має тлумачення «додаючи що-небудь до того, що вже є або відомо, робити його повнішим» [2]. Це найближче відповідає трактуванню оригінального визначення.

«Додавати» має багато значень: 1. Давати, класти, сипати, лити та т. ін. у додаток до чого-небудь; добавляти. 2. Збільшувати, посилювати, робити відчутним що-небудь. 3. Говорити або писати на додаток до вже сказаного чи написаного; доповнювати. 4. мат. Виконувати додавання (у 2 знач.). [3]

Тлумачення дієслова «додавати» в другому значенні теж схоже на оригінальний варіант, але якщо розглянути приклади, можна побачити,

що в цьому значенні «додавання» призводить до якогось іншого стану й утворює пари з причинно-наслідковим зв'язком: ніжна шкіра додає вроди; пісня до роботи додає охоти і т. ін. Додатковий, своєю чергою, означає «який є додатком (у 2 знач.) до чого-небудь» [4]. Судячи з прикладів, цей додаток має цілком самостійний характер, наприклад «додаткова робота». «Добавлений» має те ж значення, що й доданий.

Наступним кроком треба розглянути відтінки значень, які впливають з утворених словосполучень. «Додаткова реальність» або «добавлена реальність» натякає, що це деяка реальність, яку можна відокремити від основної реальності й розглядати окремо (за аналогією з додатковою вартістю). І, хоча, спостерігаючи результат, ми умовно можемо відділити таку реальність від базової (розуміючи, які саме елементи належать до штучно створеної реальності, а які до дійсної), це розділення не дає можливості створити нову надреальність, адже саме її існування пов'язане та залежне від реальності дійсної (базової).

«Додана реальність» – прийнятніший варіант для вживання, ніж попередні, але теж має свої недоліки. По-перше, з огляду на приклади вживання, додавання більше підходить до поєднання «рівнозначних об'єктів» які можуть утворити одне ціле, наприклад, чай та цукор; або для посилення чого-небудь – «додавати впевненості». У разі використання з реальністю, вона не стає «реальнішою» за ту, що була, тому вживання у першому, другому та четвертому значеннях не підходять. У разі вживання в третьому значенні краще використати синонім «доповнення». Це ще один аргумент щодо використання «доповненої реальності», адже «додавати» має більше відтінків трактування, і позбавляє тлумачення конкретності, на відміну від «доповнювати». Інколи ще використовують термін «змішана реальність», але цей термін охоплює все в континуумі віртуальності-реальності та позначає ширше явище. Як заміник саме доповненої реальності його використання невірне.

«Доповнена реальність», своєю чергою, означає, що первинна, базова, дійсна реальність (яка вже існує) була доповнена чимось новим, таким, що не може існувати, бути створеним, окремо від цієї реальності, тобто базується на ній. Це роз'яснення ще не є визначенням самого терміну в повному обсязі, а є лише поясненням суті доповнення. Щодо застосування скорочення цього терміну, найбільш прийнятним є використання його

англомовної аббревіатури – AR, що дає змогу запобігти плутанини з іншими українськими можливими скороченнями, та однозначно розпізнається в контексті статей про доповнену реальність.

Подібний погляд на трактування змісту доповненої реальності цілком відповідає сучасній ситуації вживаності термінів, що закріпилась у науковій та професійній спільноті. Так, за популярністю в пошуку Google (Табл. 1) знайдено уживаність термінів за точним збігом (приблизна кількість посилань):

Таблиця 1. Кількість посилань у Google

Словосполучення	2020	2022
«Доповнена реальність»	48 700	229 000
«Додана реальність»	2 210	850
«Додаткова реальність»	3 610	2 000
«Добавлена реальність»	3	3
«Розширена реальність» <sup>1</sup>	н.д.	2 960
«Поліпшена реальність» <sup>2</sup>	н.д.	54
«Збагачена реальність» <sup>3</sup>	н.д.	78

Треба також розглянути у яких якостях може бути доповнена реальність у зв'язці з дизайном. «Дизайн доповненої реальності» – означає більшою мірою процес створення контенту, що демонструється в доповненій реальності (далі – AR). У нього може входити й дизайн механіки взаємодії з контентом, і розроблення самого наповнення та суміжних об'єктів, що передують активації AR. Доповнена реальність виступає у якості об'єкта дизайну. Прикладом дизайну доповненої реальності можуть бути маски для Фейсбуку, Інстаграму тощо. Вони накладаються на обличчя та демонструють певні анімовані ефекти.

«Дизайн із доповненою реальністю», «дизайн з елементами доповненої реальності» – зображує результат дизайну, тобто певний продукт, що містить у своєму складі точки активації доповненої реальності та, відповідно, її наповнення. Приклади такого дизайну можна

<sup>1</sup> Вживається зазвичай в іншому значенні (XR)

<sup>2</sup> Лише в якості синоніму

<sup>3</sup> Лише в якості синоніму

знайти в пакуванні, поліграфії, плакатах, книжках тощо. Елементи доповненої реальності часто тематично пов'язані з основним продуктом і демонструють додатковий контент.

«Дизайн із використанням доповненої реальності» або «дизайн у доповненій реальності» – зображує зовсім іншу сторону процесу. У цьому разі доповнена реальність стає середовищем, у якому відбувається процес створення продукту, або у якому зображується результат такої діяльності. Прикладом може бути спільна робота над дизайном пакування, поточний варіант якого проєктується на реальний об'єкт, як у проєкті [spark-project.net](https://spark-project.net).

Отже, із наведеного вище, можна зробити висновок, що термін «доповнена реальність» найприйнятніший поміж варіантів використання, як такий, що найбільш повно відповідає оригінальному змісту терміну та відповідає його сутності. Також необхідно розрізнити дизайн доповненої реальності, дизайн із доповненою реальністю та дизайн із використанням доповненої реальності, адже в цих висловах доповнена реальність та дизайн виступають у різних якостях.

#### ЛІТЕРАТУРА:

Augment [Доповнювати]. URL:

<https://dictionary.cambridge.org/ru/словарь/английский/augment> (дата звернення: 10.04.2022).

Додавати. URL: <https://slovnyk.ua/index.php?swrd=доповнювати> (дата звернення: 10.04.2022).

Додаткові. URL: <https://slovnyk.ua/index.php?swrd=додаткові> (дата звернення: 10.04.2022).

Добавлятися. URL: <https://slovnyk.ua/index.php?swrd=добавлятися> (дата звернення: 10.04.2022).

## ПЕДАГОГІЧНІ НАУКИ

*Гопанчук І. Г., Федорова Л. М.*

*Державний торговельно-економічний університет*

### **ВИВЧЕННЯ ДЕРЖАВНОЇ МОВИ В ЗАКЛАДАХ ВИЩОЇ ОСВІТИ УКРАЇНИ**

Підготовка фахівців у закладах вищої освіти повинна враховувати сучасні політичні, економічні й гуманітарні виклики сьогодення. Однією з актуальних проблем, яка потребує розв'язання у процесі підготовки фахівців у вищих навчальних закладах України, є формування професійно орієнтованого українського мовлення.

Усвідомлюючи, що українська мова є визначальним чинником і головною ознакою ідентичності української нації, прагнучи до посилення державотворчих функцій української мови, підвищення її ролі в забезпеченні територіальної цілісності та національної безпеки України, Верховна Рада України 25 квітня 2019 року ухвалила Закон «Про забезпечення функціонування української мови як державної» [2]. Цей документ дозволив забезпечити пріоритетність української мови в багатьох царинах суспільного життя: зокрема в державному управлінні, засобах масової інформації, сферах освіти, науки, культури, реклами, послуг тощо.

16 січня 2021 року набула чинності 30 стаття цього закону, згідно з якою всі надавачі послуг, тобто працівники магазинів, банків, готелів, ресторанів, кав'ярень, аптек, АЗС, пасажирського транспорту, перукарень, різних сервісних центрів тощо, незалежно від форми власності, зобов'язані обслуговувати споживачів і надавати інформацію про товари й послуги українською мовою. І всі ми стали свідками того, що більшість з них виявилася зовсім не готовою до спілкування з відвідувачами й клієнтами українською мовою.

Однією з причин такої ситуації, на нашу думку, стала відсутність належної мовної підготовки в закладах вищої освіти, оскільки дисципліна «Українська мова (за професійним спрямуванням)» в освітніх



професійних програмах більшості спеціальностей стала вибірковою, а фактично її просто прибрали як непотрібну. Керівництво вишів аргументує це рішення тим, що учні протягом одинадцяти років вивчають українську мову в школі, а перед вступом до ВНЗ складають обов'язкову державну підсумкову атестацію з цієї дисципліни (ЗНО).

Звертаємо увагу, що зміст програми інтегрованої дисципліни «Українська мова (за професійним спрямуванням)» [1, 3] не дублює шкільний курс з «Української мови». Він передусім спрямований на підвищення рівня мовленнєвої культури у сфері професійного спілкування в його усній і писемній формах; вироблення навичок практичного володіння мовою в різних видах мовленнєвої діяльності, зумовленої професійними потребами; включає різні розділи сучасного мовознавства, зокрема культуру ділового мовлення, діловодство, практичну стилістику, основи риторики, комунікативну й гендерну лінгвістику, медіалінгвістику, культуру медіа, паралінгвістику тощо.

Вже на першому занятті з української мови (за професійним спрямуванням) під час знайомства зі студентами ми спостерігаємо недостатнє володіння нормами літературної мови, численні помилки в наголошуванні, слововживанні, невміння граматно й точно висловити свою думку, недостатній лексичний запас, елементи суржику в мовленні тощо. Особливо складно студентам з тимчасово окупованих територій Сходу України й Криму. На жаль, згубні наслідки агресивної мовної політики радянської влади, спрямованої на знищення української мови, ми спостерігаємо й нині. У багатьох містах України, і столиці зокрема, в побуті все ще переважає спілкування російською мовою. Діти вивчають українську мову в школі, але з друзями і в колі сім'ї спілкуються російською. Саме ця двомовність сприяє розхитуванню мовних норм і продукує поширення суржику.

Зараз наша країна перебуває в стані війни з Російською Федерацією, яка не приховує, що має на меті знищити українську мову, літературу, культуру та історію, тобто всі ознаки ідентичності нашої нації, а отже, повністю знищити український народ. Саме це й відбувається на тимчасово окупованих територіях, де ворог вбиває тих, хто говорить українською, спалює українські книжки, змушує вчителів навчати дітей російською мовою.

Після звірств російських військ в окупованих містечках і селищах Київщини, Чернігівщини, Сумщини, Харківщини, Херсонщини та інших областей України, багато людей, які раніше, за звичкою, говорили російською, відчули потребу вивчити українську мову, щоб уміти вільно спілкуватися нею і більше не мати нічого спільного з агресором. І держава сьогодні повинна створити всі умови, щоб усі охочі російськомовні громадяни України могли це зробити. Поки що, в умовах воєнного стану, коли першочерговим завданням керівництва держави є захист територіальної цілісності, цю потребу намагаються задовольнити небайдужі волонтери. Зокрема, два волонтерські проекти, започатковані Національним університетом «Львівська політехніка» *під гаслом «Українська – єднає» з метою навчання української мови російськомовних внутрішньо переміщених осіб, які виявили бажання вдосконалити свої знання з української мови, мали величезний успіх.* З 28 березня по 30 квітня 2022 року тільки цей проєкт дозволив покращити рівень української мови понад тисячі охочих людей з різних куточків України і з далекого зарубіжжя. Звичайно, на сьогодні існують різні онлайн-ресурси, зокрема Національна платформа з вивчення української мови, створена Міністерством культури та інформаційної політики України, мобільні додатки, тренажери з українського правопису тощо. Це все сприяє і допомагає удосконалювати мовні навички, але живе спілкування з викладачем та іншими співрозмовниками, мовна практика, участь у дискусіях та обговореннях, здатні зробити це набагато краще.

Зважаючи на ситуацію в державі та потреби українських громадян, вважаємо доцільним звернутися з проханням до гарантів різних освітніх програм закладів вищої освіти внести дисципліну "Українська мова (за професійним спрямуванням)" до переліку обов'язкових. Це дасть можливість студентам набути необхідних знань з української мови, сформувати мовну і мовленнєво-комунікативну компетенції, що дозволить їм у майбутньому комунікативно доцільно користуватися засобами фахової мови в різних ситуаціях професійного спілкування. Дисципліна "Українська мови (за професійним спрямуванням)" органічно продовжує формування національно свідомої мовної особистості, розширює і доповнює її професійну компетенцію, а це, на сьогодні, є дуже важливо і актуально.

## **СПИСОК ВИКОРИСТАНИХ ДЖЕРЕЛ**

1. Гопанчук І. Г., Шашенко С. Ю. Українська мова у діловому спілкуванні: навч. посібн. для вищ. навч. закл. – К.: КНТЕУ, 2019.
2. Закон України «Про забезпечення функціонування української мови як державної». – Режим доступу: <https://zakon.rada.gov.ua/laws/show/2704-19#Text>
3. Шевчук С. В., Клименко І. В. Українська мова за професійним спрямуванням: підручник. 5-те вид., виправ. і доповнен. К.: Алерта, 2019. - 640 с.

*Лагдан С. П.,  
старша викладачка кафедри філософії та українознавства  
Українського державного університету науки і технологій*

## **ТЕМАТИКА НАУКОВИХ ДОСЛІДЖЕНЬ ЗДОБУВАЧІВ ТЕХНІЧНИХ ЗВО З МОВОЗНАВЧОГО НАПРЯМУ**

Упродовж навчання в технічних закладах вищої освіти здобувачів залучають до науково-дослідної роботи за різними напрямками – передусім із фахових дисциплін, а також із дисциплін загальноосвітнього та гуманітарного спрямування. Наукові дослідження з гуманітарного напрямку мають індивідуальний характер та реалізуються в підготовці тез доповідей на конференції та публікації статей – як одноосібних, так і в співавторстві з викладачем. Такі дослідження здобувачі виконують у рамках участі в роботі предметних наукових гуртків кафедр, інформаційно-аналітичних чи культурологічних центрів університетів або за безпосереднього залучення викладачів та під їх керівництвом.

Для формування навичок досконалого володіння українською мовою, збагачення знань про її структуру, лексичний склад, процеси його поповнення, нормативне використання мови на різних рівнях, а також виховання поваги до мови як засобу ідентифікації народу та самоідентифікації особи – громадянина, фахівця – доцільним є залучення здобувачів до наукових заходів (конференцій, семінарів, круглих столів),

причому не лише як доповідачів, але і як слухачів. Зазвичай доповіді готують здобувачі, які мають достатній рівень знань із дисципліни та виявляють бажання до заняття науково-дослідною діяльністю. Участь усіх інших як слухачів сприяє не лише розширенню світогляду, а й стимулює їхню мисленнєву діяльність та творчу ініціативу. «У контексті інтелектуально-креативних вимог професійно-педагогічної діяльності конференції слугують ефективним засобом активізації навчально-пізнавальної, науково-дослідної діяльності, реалізації набутих здібностей, публічного обговорення науково-дослідних результатів та обміну досвідом, виявлення кращих наукових робіт тощо», – констатує О. М. Семеног [1, с. 125-126].

На наше переконання, одним із потужних факторів впливу на національну свідомість здобувача й виховання його як мовної особистості є проведення позааудиторних заходів конкурсного, популярного, урочистого, пропагандистського характеру [2, с. 258], зокрема, проведення студентських наукових конференцій сприяє вихованню поваги до рідної мови, відображенню її багатого словника, національного колориту, поглибленню знань [там само, с. 262]. Зважаючи на те, що, окрім пізнавальної, наукові конференції з проблем української мови виконують ще й виховну мету, теми доповідей здобувачів повинні максимально цьому сприяти. Найбільшу продуктивність у цьому плані має розгляд проблем лексичного та фразеологічного складу української мови, питань ономастики, етимології й культури мови.

Завжди актуальними для здобувачів є доповіді про походження і значення прізвищ, які продукують запитання учасників та обговорення. Такі доповіді дають слухачам уявлення про специфіку походження і творення прізвищ в українській мові, багату уяву наших предків, зокрема селян і козаків, у наданні прізвиць (які поступово набули юридичного закріплення як прізвища), часто жартівливих, односельцям чи побратимам за їхньою прикметною рисою зовнішності, поведінки чи характеру, за родом занять, за місцем проживання тощо. Слухачі вчать розрізняти національні й територіальні ознаки прізвищ, їхнє значення за морфемним складом. Отримані знання допомагають усвідомити своє коріння, походження свого роду та сприяють національній самоідентифікації.

Викликають зацікавлення також доповіді про походження та значення чоловічих і жіночих імен в українській мові, вплив історичних процесів

на вибір імені для новонародженої дитини, використання загальних назв і найменувань окремих об'єктів для номінування осіб, поширеність імен за регіонами, тенденції моди у процесах іменування осіб тощо.

Широкий спектр тем щодо лексичного складу української мови формує усвідомлення її багатства та краси, допомагає розрізняти питоме й запозичене в мові, розуміти процеси історичних нашарувань. Цій меті слугують доповіді про семантико-структурні особливості грецизмів, латинізмів, тюркізмів, англіцизмів, полонізмів тощо в українській мові, про суспільно-політичні й професійні неологізми, про безеквівалентну лексику, про синонімію лексики окремих тематичних груп, про різновиди лексики за емоційно-експресивним забарвленням, про використання фемінітивів та ін.

Усвідомленню сучасних процесів розвитку мови сприяють доповіді про сленгізацію мовлення в різних сферах життєдіяльності, лексико-семантичні та дериваційні особливості молодіжного, студентського, військового, спортивного та професійного сленгу, регіональний вплив і специфіку закладу вищої освіти на процеси творення сленгізмів, рівень експресивності сленгових одиниць.

Для нормативного засвоєння фахової лексики й розуміння специфіки формування термінологічного фонду сучасної української мови доречними є дослідження здобувачів про склад галузевої термінології за походженням, будовою чи семантикою, про морфологічне й неморфологічне термінотворення, про системні відношення – синонімію, антонімію, паронімію, омонімію, багатозначність, про порушення літературних норм у вживанні термінів тощо.

Не втрачають актуальності наукові дослідження здобувачів щодо фразеологічних та паремійних одиниць української мови, які відображають ментальні риси українців, їхнє образне світобачення та є джерелами народної мудрості. Зокрема, темами досліджень були концепт «Україна» в українських прислів'ях та приказках, відображення подій історії, семантика паремій із компонентом «Бог», паремії з ономастичним компонентом, паремії про навчання, паремії про родинні відносини, фразеологізми з компонентом-соматизмом, зооморфна фразеологія. Загалом дослідження фразеології та пареміології не вичерпують себе й дають велике поле для подальших мовознавчих розвідок здобувачів закладів вищої освіти.

Як констатує М. М. Фіцула, науково-дослідну роботу здобувачів слід спрямовувати на розвиток системи інтелектуальних творчих якостей:

інтуїції (пряме бачення суті речей), креативності мислення (здатності продукувати ідеї, гіпотези), творчої уяви (самостійне створення нових образів), дивергентності мислення (здатність запропонувати декілька підходів до розв'язання проблеми та міняти їх), оригінальності мислення (своєрідність способу розумової діяльності), асоціативності мислення (здатність використовувати асоціації, аналогії) [3, с. 216]. Додамо, що формуванню таких якостей повною мірою сприяють дослідження мовних процесів і явищ.

### **Література:**

1. Семеног О. М. Культура наукової української мови: навч. посіб. Київ: ВЦ «Академія», 2010. 216 с.
2. Лагдан С. Аксиологічні аспекти формування мовної особистості сучасного студента. *Проблеми гуманітарних наук: збірник наукових праць Дрогобицького державного педагогічного університету імені Івана Франка. Філологія*. 2014. № 34. С. 256-264.
3. Фіцула М. М. Педагогіка вищої школи: навч. посіб. 2-ге вид., доп. Київ: Академвидав, 2014. 456 с.

УДК 37.022:005.336.1]37.091.2

***Масло І.М.,***  
*асистентка кафедри іноземних мов*  
*Національного університету водного господарства та*  
*природокористування*

## **ОСВІТНІ ТЕХНОЛОГІЇ В НАВЧАЛЬНОМУ ПРОЦЕСІ**

Говорячи про технології в освіті, в першу чергу згадується їхня корисність, адже технологія – це той елемент розвитку, який існує майже в кожній складовій частині культури та впливає на спосіб життя, дозвілля, навчання та сферу професійної діяльності. З технологічним прогресом у світі й завдяки винаходу сучасних пристроїв стало дійсно важливим опанування ефективних технологій в процесі викладання та навчання. Освітні технології, також відомі як EduTech або EdTech, використовуються з метою прискорення та полегшення цих процесів [3].

Освітні технології – це механізація навчального процесу, що складається з трьох етапів. *I етап – збереження знань*: надана викладачем інформація зберігається у друкованому або цифровому вигляді. *II етап – передача знань*: надана викладачем інформація передається студентам за допомогою радіомовлення, телебачення, соціальних мереж та всесвітньої мережі Інтернет й опрацьовується в залежності від їхніх інтересів, вподобань та здібностей. *III етап – поглиблення знань*: надані викладачем знання застосовуються студентами у життєвих ситуаціях, формуючи таким чином нові уміння і навички [2].

Важливість освітніх технологій визначається розвитком технологічних засобів навчання та всього, що пов'язано з ним, оскільки від них залежить:

- ✓ Розвиток освітнього процесу та його прогрес.
- ✓ Збільшення практичної та наукової діяльності.
- ✓ Збереження наукової інформації.
- ✓ Різноманітність типів навчання.
- ✓ Економія часу та зусиль у ефективності навчального процесу.
- ✓ Розширення свідомості студентів і надання їм можливостей у пошуку нової інформації.
- ✓ Підвищення рівня комунікативних здібностей студентів.
- ✓ Рентабельність прибутку для навчальних закладів та збільшення кількості студентів.

Визначення освітньої технології зосереджується на теорії та практиці використання нових технологій для розробки і впровадження інноваційних освітніх підходів до навчання та досягнень студентів. За всіма високотехнологічними інструментами стоять викладачі, які володіють навичками в галузі освітніх технологій, використовуючи їх для розширення освітнього всесвіту своїх студентів.

Навчання може відбуватися як в класі, так і за його межами. Інформаційні та комунікаційні системи лежать в основі багатьох процесів дистанційного навчання, що ділиться на види [1]. Це може бути *асинхронне навчання* із самопідготовкою або ж *синхронне навчання* під керівництвом інструктора-викладача, а також поєднання цих двох типів навчання – *змішане*. Віртуальний клас (група) може використовуватися студентами та викладачами як вдома, так і у навчальних закладах. Синхронне навчання відбувається в режимі реального часу, коли всі учасники взаємодіють в один і той же час, тоді, як асинхронне навчання

відбувається самостійно і дозволяє учасникам брати участь в обміні ідеями чи інформацією незалежно від участі інших учасників одночасно.

Синхронне навчання відноситься до обміну думок та інформацією з одним або кількома учасниками протягом одного періоду. Прикладами такого навчання є особисті обговорення, онлайн-інструкції, зворотний зв'язок з викладачами в режимі реального часу, розмови в Skype, чати чи віртуальні класи, де всі одночасно працюють онлайн та працюють разом. Працюючи спільно, студенти формують об'єктивність та відкритість по відношенню до інших, оскільки вони повинні слухати й вчитися у своїх однолітків. Синхронне навчання сприяє обізнаності в мережі Інтернет та покращує навички письма студентів.

Асинхронне навчання може використовувати такі технології, як електронна пошта, блоги, дошки обговорень, онлайн-підручники, аудіо- та відеокурси. На асинхронних онлайн-курсах студенти навчаються у своєму власному темпі. Якщо їм потрібно прослухати лекцію вдруге або ж більше часу для роздумів над питанням, вони можуть це зробити, оскільки не затримують інших. Завдяки онлайн-курсам студенти мають доступ до неймовірної різноманітності збагачення своїх знань, умінь та навиків.

До самостійної навчальної діяльності також відноситься *комп'ютерне навчання*, процес якого відбувається за допомогою комп'ютера або ж портативного пристрою. Вміст навчання подається так само, як читання онлайн-книги та посібника. Тому такий процес часто використовується для навчання статичних процесів або виконання математичних рівнянь. Комп'ютерне навчання здійснюється через всесвітню мережу Інтернет та за допомогою веб-браузера. Оцінки легко підраховуються й записуються за допомогою програмного забезпечення. Комп'ютерне навчання може бути хорошою альтернативою друкованим навчально-методичним комплексам через наявність засобів мультимедійних технологій.

Використовуючи широкий спектр програмного забезпечення та сучасні освітні інструменти, викладачі можуть створювати цифрові інтерактивні підручники чи онлайн-курси, збирати відвідуваність чи призначати домашнє завдання, проводити вікторини чи оцінювати досягнення студентів. За допомогою технологій викладачі можуть аналізувати, проектувати, розробляти, впроваджувати та оцінювати навчальне середовище, навчальні матеріали, рівень навчальних досягнень студентів й процес навчання з метою покращення викладання та навчального процесу [3].



Освітні технології – це активний, розвинутий та важливий механізм у сфері освіти, який модифікує і аналізує різні типи викладання з принципами й законами сучасної психології, соціології, інженерії, теорії управління та інших наук. Метою освітніх технологій є створення освітньої ефективності шляхом розробки нового методу навчання відповідно до потреб студентів, оновлюючи всю систему освіти з урахуванням змін у суспільстві та особливостей того, хто навчається.

### Література

1. Ковальчук В.І. Синхронне та асинхронне навчання, як стратегія сучасної освіти. *Україна-Німеччина: горизонти освіти і культури (до 120-річчя Національного університету біоресурсів і природокористування України)* : Зб. наук. праць міжнар. наук.-практ. конф. 23-24 листопада 2017 р. Київ : Мілленіум, 2017. С. 119-120.

2. Михайліченко М.В., Рудик Я.М. Освітні технології : навчальний посібник. К. : ЦП «КОМПРИНТ», 2016. 583 с.

3. Янкович О.І. Освітні технології сучасних навчальних закладів : навчально-методичний посібник / О. Янкович, Ю. Беднарєк, А. Анджеєвська. Тернопіль : ТНПУ ім В. Гнатюка, 2015. 212 с.

*Паламарчук Валерія,  
студентка фінансово-економічного відділення  
Вінницький технічний фаховий коледж*

## **УКРАЇНЦІ ТА АНГЛІЙЦІ: ОСОБЛИВОСТІ НАЦІОНАЛЬНОГО ХАРАКТЕРУ**

Кожна нація має власні уявлення про навколишній світ та про представників інших культур. У нашому мультилінгвальному суспільстві складаються певні стереотипи щодо традицій в межах свого культурного простору, так і представників іншого мовного і культурного середовища.

Метою нашого дослідження є виявлення особливостей національного характеру українського та англійського народів. Отож, розглянемо їх основні ознаки.

Особливості українського характеру. З давніх часів українці славилися своєю теплою гостинністю та господарністю. Ми завжди традиційно приймаємо гостей «хлібом-сіллям». Хліб — це символ добробуту, подаючи його з сіллям, господарі виявляють щирість та повагу до своїх гостей. Господиня пригощає найкращими стравами, зробленими з любов'ю та щирим почуттям.

Неможливо не згадати працьовитість українців. Загальновідомо, що це одна з найяскравіших та найкращих їх рис. Адже українці звикли все робити власними руками, покладаючись лише на свої сили. Не можна не відзначити й таку рису національного характеру українців, як оптимізм. Важко знайти ще одну націю, яка б з такою легкістю могла долати будь-які, навіть найскладніші, перепони. І це почуття є великою рушійною силою, здатною знищити всі негаразди на своєму шляху. Українці – мирні люди. Вони ніколи не зазіхали на чуже майно та територію [1].

Сьогодні в Україні страшна біда. Російська Федерація 24 лютого 2022 року вторглася на нашу землю та намагається знищити українців як націю. Можна лише пишатися згуртованістю наших людей, прагненню до перемоги. Люди об'єднуються у волонтерські групи та допомагають військовим, переселенцям, навіть покинутим домашнім тваринам. Це свідчить про доброту та бажання завжди бути корисним й вчасно прийти на допомогу.

Тисячі людей залишилися без даху над головою, внаслідок бомбардування сторони-агресора. Але й тут українці демонструють силу свого характеру. Біженців приймають Львівщина, Івано-Франківщина, Тернопільщина та інші західні регіони. Люди надають свої помешкання, годують постраждалих, допомагають влаштуватися на новому місці та знайти роботу. Лише так, допомагаючи один одному, співчуючи чужому лиху, ми зможемо перемогти.

Українці глибоко віруючий народ. На релігійні свята вони ходять до церкви, моляться, шанують свої батьків та давні традиції.

Українці це нація з високо розвиненою духовною культурою, традиціями та моральними якостями, нація величезних можливостей та досягнень. Це вільний народ, який прагне бути вільним та незалежним, будувати свою державу, ростити хліб, виховувати дітей, поважати традиції.

Далі розглянемо особливості англійського характеру. Суміш культур бриттів, кельтів, англосаксів, римське та норманське завоювання, зв'язок з континентальними народами, вологий клімат і острівне положення вплинули на формування англійського характеру, що значно відрізняється від європейців.

Однією з ключових особливостей англійського характеру є прихильність традиціям. Англійці – справжні консерватори. Прагнення зберегти в первозданному вигляді особливості побуту і поведінки, ритуали та звички, деколи надто дивні, відрізняє англійців від інших народів, піддається критиці, але й робить їх привабливими для всього світу [2].

Англійці – дисциплінований народ, в них найкращі манери у світі. Вони ввічливі і знають, як тримати ніж чи виделку і як поводитися в суспільстві. Крім того, вони ніколи не бувають грубі. Англійці також показують дивну згуртованість під час кризи. У них сильно розвинуте почуття суспільного порядку. Холодність англійців завжди відзначалася іноземцями. Але вони також визнають, що як тільки ви пізнаєте англійця краще, він відразу виявляється дуже товариським. Характерна для англійців і любов до ігор. Вони люблять грати в усі ігри. Вони грають у футбол і крикет, і ніде ігри не користуються такою популярністю, як в Англії. Британці також давно відомі як нація любителів тварин. Улюблені розмови англійців – про погоду [3].

Традиція пити чай в Англії є не просто ритуал розпиття цього напою, а приклад соціальної взаємодії, поспілкуватися, зняти напругу, подружитися. Окрім власних домівок, англійці дуже люблять ходити у паби. Там вони грають у дартс, дивляться спорт по телевізору та спілкуються. Англійська мова вважається однією з розповсюджених мов світу. Куди б не поїхала людина, її всюди зрозуміють, якщо вона буде спілкуватися англійською. Ця мова легка у вивченні, має прості граматичні конструкції, існує транскрипція для читання та вимови.

На заняттях громадянської освіти, української мови, англійської мови, української літератури, зарубіжної літератури в коледжі ми постійно стикаємося з прикладами різних характерів багатьох народів. Вони всі яскраві та несхожі один на одного, але вони поважають свою землю, шанують культуру, мову та традиції.

### Література:

1. Грінченко Б. Діалоги про українську національну справу / – К.: Ін-т української археографії НАНУ. – 1994. – Вип. 1 : Джерела з історії суспільно-політичного руху в Україні 19–20 ст. – 286 с.
2. Великобританія в європейських інтеграційних процесах: автореф. дис. ... д-ра політ. наук: 23.00.04 / В.Ю. Крушинський; Київ. нац. ун-т ім. Т. Шевченка. – К., 2004. – 32 с.
3. British Life and Culture [Електронний ресурс] – Режим доступу: <https://www.projectbritain.com/>

УДК: 378

*Щербина Ю.М.,  
ст. викладач кафедри іноземних мов  
Сумський національний аграрний університет  
м. Суми, Україна*

## **ТЕХНОЛОГІЇ ФОРМУВАННЯ ІНФОМЕДІЙНОЇ ГРАМОТНОСТІ СТУДЕНТІВ НА ЗАНЯТТЯХ З ІНОЗЕМНОЇ МОВИ**

Медіаосвіта та медіаграмотність стали невід’ємною частиною нашого життя тому, що від якості отримуваної інформації залежить наше майбутнє. Процес отримання інформації є невід’ємною складовою нашого життя, тому важливо виробляти навички правильного аналізу інформації, її сприйняття та вміння створювати власний медійний продукт високої якості.

У межах самостійної галузі знань – медіаосвіти – актуалізувалися такі поняття, як «медіаграмотність» (media literacy), «інформаційна грамотність» (information literacy), медіакомпетентність (media competence), «медіакультура» (media culture), які є близькими один до одного, але не тотожними. Вони визначають розвиток і компетентність особистості в сфері медіаосвіти, і розглядаються як мета медіаосвіти. Р. К’юбі вживає терміни «медіакомпетентність» і «медіаграмотність» (англ. media competence / media

literacy) як синоніми і витлумачує їх як «здатність використовувати, аналізувати, оцінювати й передавати повідомлення (англ. messages) в різних формах» [1].

Використовуючи принципи компетентнісно-орієнтованого підходу до навчання у поєднанні з інтерактивними технологіями та вправами, спрямованими на формування медіаграмотності студентів, викладач досягне високих результатів у своїй педагогічній майстерності. Включення у навчально-виховний процес вправ з медіаграмотності дає змогу викладачу урізноманітнити види завдань на заняттях з іноземної мови, зробити заняття життєвим та комунікативно спрямованим.

Сінді Шейбе та Фейз Рогоу пишуть: «Готуючись до занять, спробуйте використати документи:

- сучасні та історичні;
- високо- і низько- технологічні;
- масові й альтернативні;
- комерційні й незалежні;
- професійні і любительські;
- різні медіа жанри (наприклад, документальний фільм і драма, теленовини, аналітику, реаліті-програми) та медіа форми (наприклад, аудіо, текст та відео)» [2, с. 120].

Інтернет дає широкі можливості для пошуку та підбору готових планів занять з медіаграмотності, відео- та аудіо- текстів, сайтів новин, блогів. Так австралійський сайт «Медіа Освіта» (MediaEducation) надає безкоштовні підбірки новин та матеріалів на глобальні теми та вправи [3]. На сайті «Лабораторія медіаосвіти» (MediaEducationLab) у відкритому доступі є багато цікавої інформації та ідей для викладачів іноземних мов, які можна використати під час проведення занять зі студентами [4]. Національна освітня асоціація Вашингтону, округ Колумбія, пропонує корисні матеріали з країнознавства, охорони здоров'я та самої медіа грамотності [5]. Сайт «Діяльність щодо медіаосвіти» (Action 4 MediaEducation) подає корисні поради впровадження медіаосвіти та посилання на ресурси високої якості та різноманітного спрямування [6]. Корисним може бути стаття «50 Activities to Promote Digital Media Literacy in Students» сайт TeachThought [7], який дає змогу викладачам підібрати вправи для урізноманітнення та доповнення видів діяльності студентів на заняттях.

Розглянемо засоби медіаосвіти та медіаграмотності, які дозволяють досягти високого рівня знань студентів з іноземної мови, розвинути критичне мислення, набути мовних та життєвих компетенцій.

1. Застосування технічних засобів для відтворення аудіо- відео- контенту.
2. Застосування технічних засобів для пошуку інформації в Інтернеті чи на цифровому носії інформації.
3. Застосування технічних засобів для створення власного медійного контенту «агентства медіа / media agencies» (аналіз системи функціонування, цілей, джерел інформації, які створюють і розповсюджують медіатексти), «категорії медіа / media categories» (аналіз типів медіатекстів – за видами, жанрами тощо), «технології медіа / media technologies» (аналіз технологічного процесу створення медіатекстів), «мова медіа / media languages» (аудіовізуальні засоби вираження, коди та знаки, стиль і т.п. медіатекстів)
4. Аналіз персонажів медіатекстів (аналіз характерів, мотивів поведінки, ідейних орієнтацій, дій персонажів тексту).
5. Автобіографічний (особистісний) аналіз (зіставлення свого життєвого досвіду, подій особистісного життя, проявів свого характеру в різних ситуаціях із життєвим досвідом персонажів медіатексту).
6. Порівняння медіатекстів та перевірка правдивості/неправдивості інформації у медіатексті.
7. Обговорення фільмів / книжок.
8. Обґрунтування причин успіху в аудиторії найпопулярніших медіатекстів (опора на міф, фольклор, видовищність, жанр, систему емоцій, кінцівка твору, авторська позиція).
9. Проблемні обговорення та рецензування медіатекстів (фільмів, телепередач, кліпів, ігор, сайтів Інтернет).
10. Складання прогнозу успіху медіатекстів за рекламними анотаціями (рекламні видання, телереклама).

Таким чином, за допомогою різних технологій можна формувати та розвивати медіакомпетентність студентів, підвищити їх здатність критично осмислювати контент у процесі вивчення іноземної мови.

### **Література:**

1. Kubey R. Media Literacy in the Information Age. – New Brunswick; London, 1997. – 484 p.

2. Медіаграмотність: підручник для вчителів / Сінді Шейбе, Фейз Рогоу / Перекл. з англ. С.Дьома; за загал. Ред.. В.Ф. Іванова, О.В. Волошенюк. – К.: Центр Вільної Преси, Академія Української Преси, 2017. – 319 с.
3. Електронний ресурс. Режим доступу до джерела: Media Education <https://mediaeducation.com.au/>
4. Електронний ресурс. Режим доступу до джерела: Media Education Lab <https://mediaeducationlab.com/curriculum/materials>
5. Електронний ресурс. Режим доступу до джерела: National Educational Association <http://www.nea.org/tools/lessons/73933.htm>].
6. Електронний ресурс. Режим доступу до джерела: Action 4 Media Education <https://action4mediaeducation.org/resources/for-educators/>
7. Електронний ресурс. Режим доступу до джерела: Terry Heick.50 ActivitiestoPromoteDigitalMediaLiteracyinStudents.]

## ПСИХОЛОГІЧНІ НАУКИ

*Антонюк Варвара Євгенівна*

*курсант 2 курсу Навчально-наукового інституту права та підготовки фахівців для підрозділів Національної поліції*

*Науковий керівник: Шинкаренко Інна Олександрівна*

*кандидат психологічних наук, доцент кафедри гуманітарних дисциплін та психології поліцейської діяльності Дніпропетровського державного університету внутрішніх справ*

## ПСИХОЛОГІЧНІ ОСОБЛИВОСТІ ОСОБИСТОСТІ СУЧАСНОГО СЛІДЧОГО

Перед ученими-криміналістами дедалі частіше виникає потреба психолого-педагогічної оцінки особистості сучасного слідчого. Вона обумовлена завданнями підвищення якості та ефективності розслідування, а також удосконалення функціональних повноважень

посадових працівників правоохоронних органів, які здійснюють діяльність із розслідування злочинів.

Мета слідчої діяльності – правова охорона основних соціальних цінностей суспільства, встановлення істини у справі, залучення винних осіб та реабілітація невинних. Професійно-психологічні властивості особистості слідчого обумовлені соціально-політичними, моральними та психологічними особливостями слідчої діяльності. На думку М.І. Єнікєєва, робота слідчого характеризується процесуальною регламентованістю, пізнавально-пошуковою спрямованістю, оперативністю, орієнтацією на подолання можливої протидії заінтересованих осіб, наявністю владних повноважень, широкою соціальною комунікативністю, підвищеною одноосібною відповідальністю за прийняті рішення[1, с. 631].

За кордоном широко використовуються різні варіанти виявлення здібностей, умінь та навичок слідчих працівників за допомогою тестів. Насправді при цьому зазвичай застосовуються емпіричні критерії, враховують переважно ті властивості особистості, які протипоказані для слідчої роботи (моральна нестійкість, дефекти органів чуття та ін). Проте методика позитивних прогнозів щодо придатності людини до слідчої діяльності досі далека від досконалості[2 с. 307].

Слідча робота формує та зміцнює багато вольових якостей, але разом з тим часом тривале заняття цією професією, накладаючи на особистість своєрідний відбиток, може спричинити професійні деформації особистості. Наявність владних повноважень одна із найважливіших психологічних чинників слідчої діяльності. Ці повноваження можуть створити ілюзію обвинувальної спрямованості.

Підозрілість – один із найнебезпечніших видів професійної деформації. Односторонній вплив досвіду часом призводить до того, що слідчий втрачає віру в людей. Готовий підозрювати всіх та кожного. Упередженість, тенденційність, обвинувальний ухил - суперечать самій ідеї правосуддя. Навіть при розгляді негативних дій та вчинків потрібно шукати та вміти знаходити у людях позитивні сторони[3 с. 133].

Наявність у слідчого періодичних навантажень часто призводить до формування звички працювати ривками, з особливою напругою в кінці місяця або при закінченні терміну ведення справи. Нормативний характер слідчої діяльності при несприятливому поєднанні деяких властивостей



особистості зумовлює розвиток формалізму, стійкого прагнення діяти за шаблоном, прикриваючись відповідним пунктом інструкції чи розпорядженням начальника.

Такі автори, як О.Ф. Острякова, Т.С. Спешилова, звертають увагу на необхідність використовувати інтуїцію слідчого як доповнення до раціональних рішень та висновків. Однак її не потрібно розглядати як самостійний компонент розслідування, оскільки професійне чуття виступає ненадійним джерелом пошуку доказової інформації та відомостей, що мають значення для кримінальної справи[4].

Іншою психологічною особливістю сучасного слідчого є схильність до нейтрального, неупередженого ставлення як до підозрюваного (звинувачуваного), так і до потерпілого. Ця властивість проявляється не стільки як наслідок професійного вигорання, скільки як результат впливу сучасної системи освіти, тенденцій педагогічної школи та насиченості інформаційного поля слідчого. Маса відомостей про обставини скоєного злочину, кількість справ, що перебувають у виробництві одного співробітника, можуть бути настільки великі, що слідчий, особливо з невеликим досвідом роботи, намагається оперувати лише сухими фактичними обставинами, які не враховують почуттів та переживань громадян, та виключати емоційну залученість до конкретного діяння. При цьому загальне емоційне ставлення до злочинців та їх жертв може заглушувати необхідність розслідування великої кількості кримінальних справ. Проте неупередженість співробітників у розслідуванні злочинів є одним з головних професійних важливих якостей, а подібні психологічні особливості сучасних слідчих необхідні погляду професіоналізму. У зв'язку з цим слід згадати ще одну особливість особистості сучасного слідчого – формування криміналістичного мислення як особливого виду професійної деформації[5 с. 354].

Інший особистісний аспект пов'язаний з комунікативними здібностями слідчого, зміст яких відбиває не тільки рівень професійної підготовки та досвіду, а й характерологічні особливості кожного окремого співробітника. Так, слідчі як представники правоохоронних органів, які мають відповідну мовленнєву специфіку, обумовлену структурою їхньої професійної діяльності: мова набуває «протокольного» характеру, стає стрункою, логічною. Слідчі уникають емоційності на допитах через

вимоги об'єктивності, при цьому в окремих ситуаціях прояв співчуття до потерпілого або суворості до свідка є необхідними атрибутами слідчої дії. Варто також звернути увагу на те, що комунікативні особливості пов'язані з психологією особистості, оскільки індивідуалізм найчастіше є відображенням персонального підходу до роботи[6 с. 483-485].

Джерелом організаційно-управлінських здібностей слідчого виступають кілька факторів: інтелект, локус контролю вольового зусилля та темперамент. Все вказане проявляється у вигляді окремих вольових актів, спрямованих на впорядкування та організацію процесу розслідування. Тенденція виховання та навчання слідчого у вищих навчальних закладах зі специфічними умовами навчання сьогодні полягає у підготовці цілісної, психологічно стійкої особистості, що цінує власний психологічний простір, здатної на відважні, відповідні вимогам професії вчинки. Той, хто навчається, ще з університетської лави, повинен усвідомлювати складність і важливість освоєваної ним професії, бачити проблеми, які можуть виникнути в результаті здійснення діяльності[7].

Таким чином, аналіз деяких психологічних особливостей особистості сучасного слідчого дозволяє зробити висновок про багатокomпонентність внутрішньо особистісної структури, що перебуває у постійній взаємодії з криміналістичною реальністю професії, за рахунок чого постійно перетворюється і удосконалюється з метою підвищення професіоналізму.

### **Література:**

1. Єнікєєв М.І. Основи загальної та юридичної психології: навч. для вузів. М., 1996. 631 с.
2. Александров Д. О. Становлення особистості працівника органів внутрішніх справ. Монографія. - К.: Вид-во "ВАДЕКС", 2014. – 307 с.
3. Александров Д. О. Загальна психологічна характеристика професійної діяльності працівника національної поліції // Юридична психологія. - 2016. - № 1. - С. 129-140.
4. Спешилова Т.С., Острякова А.Ф. Роль інтуїції у процесі розслідування злочинів. Криміналістика: вчора, сьогодні, завтра. 2021. № 2 (18). <https://doi.org/10.24412/2587-9820-2021-2-103-110> (дата звернення 18.04.2022).
5. Бараненко Б. І. Особливості використання психологічних знань в оперативно-розшуковій діяльності органів внутрішніх справ України за сучасних умов. Навчально-практичний посібник / Б. І. Бараненко, Д. О.

Александров, О. В. Бочковий та ін.; за ред. д-ра юрид. наук, проф. А. В. Іщенко, д-ра псих. наук, проф. В. С. Медведєва; МВС України, Луган. держ. ун-т внутр. справ ім. Е.О. Дідоренка. - Луганськ : РВВ ЛДУВС ім. Е.О. Дідоренка, 2014. - 354 с.

6. Туринська О. Є. Психологічні особливості професійного спілкування працівників правоохоронних органів // Науковий вісник Львівського державного університету внутрішніх справ. Серія психологічна. - 2012. - Вип. 2 (2). - С. 480-490.

7. Баранчук В. В. Етапи формування психологічного контакту при допиті // Теорія і практика правознавства. - 2013. - Вип. 2. - Режим доступу: [http://nbuv.gov.ua/j-pdf/tipp\\_2013\\_2\\_68.pdf](http://nbuv.gov.ua/j-pdf/tipp_2013_2_68.pdf) (дата звернення 18.04.2022)

***Волик Милана Миколаївна***

*курсант 2 курсу Навчально-наукового інституту права та підготовки фахівців для підрозділів Національної поліції*

*Науковий керівник: Шинкаренко Інна Олександрівна*

*кандидат психологічних наук, доцент кафедри гуманітарних дисциплін та психології поліцейської діяльності*

*Дніпропетровського державного університету внутрішніх справ*

## **ПРОБЛЕМА ВІКТИМНОСТІ ТА СЕКСУАЛЬНОГО НАСИЛЬСТВА**

В останні роки спостерігається тенденція до зростання кількості вчинених правопорушень, на сексуальному підґрунті. Як показує статистика МВС України в місцях позбавлення волі за скоєння сексуальних злочинів відбувають покарання 22% загальної кількості засуджених та більше 1/3 з них - повторно, що свідчить про недостатність профілактики та перевиховання правопорушників даного виду. Останнє підтверджується тими обставинами, що за опублікованими даними [1,с.144;2,с.251], кількість тільки зафіксованих сексуальних деліктів зросла за період 2015–2020 рр. удвічі. Науковці вважають, що віктимологічні чинники відіграють важливу роль в генезі сексуального

насильства, тому у багатьох наукових дослідженнях мова йде про вину жертви у зародженні і розвитку злочинів [6].

Аналізуючи типову жертву сексуального насильства, у більшості випадків отримуємо таку характеристику:

- 1) більшість жертв сексуального насильства – особи жіночої статі;
- 2) більшість жертв - не перебувають в шлюбі, проживають одні, не мають родичів, або не підтримують з ними зв'язок;
- 3) мають досить низький соціальний статус, низький освітній рівень, виконують низькокваліфіковану роботу;
- 4) більшість жертв насильства є випадковими жінками, такими, що не перебували у будь яких відносинах з правопорушником;
- 5) більшість жертв характеризуються стабільною поведінкою, без виняткової побутової чи зовнішньої розбещеності;
- 6) більшість жінок-жертв насильства не мають ознак психологічних або психічних відхилень від норми.

Продовжуючи аналіз віктимності жертв сексуального насильства, прослідковується недоліки формування особистості, негативний вплив зовнішнього соціального середовища. Серед основних рис, притаманних жертвам даного злочину: легковажність у знайомствах, необачність, розрахунок на відвернення негативних явищ соціальної структури саме для себе, емоційна нестабільність та залежність, нерозуміння власного значення в житті, довірливість. Проте в поведінці жертви сексуального насильства демонстрація гіперсексуальності та розбещеність прослідковується доволі рідко.

Автори зазначають, що потерпілих від зґвалтування традиційно поділяють на 2 групи: ті, чия поведінка в тому чи іншому ступені сприяла здійсненню злочину, була поштовхом до нього і ті, чия поведінка ніяк не сприяла здійсненню зґвалтування [4,с.411;5]. За наведеними даними, поведінка 70% жертв є нейтральною і тільки 30% своєю поведінкою провокують злочинні дії.

Водночас, багато авторів наголошують, що ймовірність стати жертвою насильства збільшується не тільки при наявності вищезазначених якостей особистості, а й залежно від часу, місця, в якому опинилася людина, від загального стану особи та ряду інших умов, що у сукупності створюють віктимну обстановку [3].

Отже, життєві обставини особи мають пряму дію на її віктимізацію. В свою чергу, прослідковується залежність кількості скоєних сексуальних насильств залежно від віктимної поведінки жертви.

### **Література:**

1. Зайцев, О. О. Сексуальна злочинність серед української молоді (клініко-патофизиологічний і соціально-психологічний аспекти) Полтава: Дивосвіт, 2010. 144 с.;
2. Чуприков, А. П. Нормальна та кримінальна сексологія: підручник. К.: «Персонал», 2011. 251 с.;
3. Beichner D. Modeling the effects of victim behavior and moral character on prosecutors' charging decisions in sexual assault cases. 2012. Vol. 27, Issue 1. P. 3–24;
4. Христенко, В. Е. Психология поведения жертвы: Феникс, 2004. 411 с.;
5. Krienert, J. L. Sibling Sexual Abuse: An Empirical Analysis of Offender, Victim, and Event Characteristics in National Incident-Based Reporting System (NIBRS). 2011. Vol. 20, Issue 4. P. 353–372;
6. Rossegger, A. Vom Opfer zum Täter: Merkmale sexuell missbrauchter Gewalt- und Sexualstraftäter. Der Nervenarzt. 2010. Vol. 82, Issue 7. P. 866–872.

***Голубєва Д. В.***

*курсант 2 курсу ННППФПНП*

*Дніпропетровський державний університет внутрішніх справ*

*Науковий керівник – Шинкаренко І.О., к.п.н., доцент*

*доцент кафедри гуманітарних дисциплін*

*і психології поліцейської діяльності*

## **ДЕТЕРМІНАНТИ ПРОФЕСІЙНОЇ ДЕФОРМАЦІЇ ПРАЦІВНИКІВ ПОЛІЦІЇ ЯК ГОЛОВНОГО ФАКТОРУ ПЛИНУ КАДРІВ**

Відповідно до ст. 1 Закону України «Про Національну поліцію України» працівники поліції, здійснюючи свої професійні обов'язки, реалізують основні завдання поліції – «...забезпечення охорони прав і

свобод громадян, протидія злочинності, підтримання публічної безпеки і порядку», безпосередньо взаємодіючи з населенням. Діяльність правоохоронних органів вважається однією зі складних, адже характеризується високим рівнем ризику, екстремальності, конфліктності та постійно супроводжується психоемоційним напруженням. До того ж, вона достатньо сповнена соціально-психологічними явищами: правова психологія спільнот і груп; психологія особистості, яка живе та діє у цій групі; система взаємовідносин цієї особистості з правом.

У процесі професіоналізації особа, окрім набору спеціалізованих знань і навичок, набуває й також особливе почуття причетності до цінностей, поглядів і правил поведінки, які властиві носіям даної професії, що дозволяє відокремити їх в певну корпоративну групу. Через деякий час постійного перебування в професійному середовищі, працівник поліції втрачає розуміння особистих кордонів, що розділяють його та професію, і майже або повністю «розчиняється» в ній. Ототожнення себе з професією – один із найважливіших кроків у процесі самовизначення особистості. Але одна й та ж діяльність, здійснювана протягом тривалого часу, призводить до надмірного розвитку окремих якостей характеру особи, притаманних працівникам конкретної професії з її особистісним змістом, як наприклад агресивність, підозрілість, черствість до людської біди, формуються жорсткі професійні установки тощо [1]. Інакше кажучи, в людині розвиваються такі характерні риси, які є наслідком тривалого перебування у професійному середовищі, де подібні емоції та почуття вважаються нормою і притаманні майже кожному співробітнику, уникнути яких неможливо. Це природній процес, як і в усіх інших випадках формування характеру і темпераменту людини залежно від середовища, в якому вона перебуває, наприклад при дорослішанні дитини.

Так, до основних детермінантів розвитку негативних особистісних якостей працівників поліції та їх професійної деформації належать: високий рівень варіативності службових обов'язків; дефіцит, невпорядкованість, різноманітність джерел і якість інформації, тобто ймовірність дезінформації; необхідність підтримання високого рівня мобілізаційної готовності і миттєвої зібраності; нестабільність робочого режиму та його ненормований характер; обмеження особистої свободи; постійне відчуття небезпеки й ризику (фізичного і психологічного); можливість застосування зброї та засобів спеціального захисту; очікування загроз психологічного і фізичного характеру щодо

правоохоронців та їх близьких з боку злочинних угруповань; складність взаємовідносин з об'єктами професійної діяльності; психоемоційні перевантаження під час роботи тощо [2].

Професійна діяльність працівників правоохоронних органів здійснюється в умовах дії стрес-факторів, які було зазначено раніше, і тому її наслідки постають вкрай нещасливими для кадрового забезпечення поліції. Так, з числа поліцейських, які хоча б раз застосовували зброю на враження, майже 70% звільняються з роботи протягом подальших п'яти років. Причиною цього постає пережита психічна травма. На думку науковців підрозділ, який брав участь в інциденті, що супроводжувався численними жертвами, великою кількістю покалічених трупів, в наступні 3-5 років втратить до 20% кадрів через порушення психічної адаптації. За результатами обстеження цієї категорії осіб, констатовано значне поширення постстресових розладів – більше 60% обстежених відзначили значний вплив інцидентів на їхній психічний стан і подальше життя, 35% обстежених наявність в них негативних психологічних наслідків не помітили [3].

Отже, з огляду на вищевикладене, робимо наступні висновки: специфічні умови діяльності поліцейських супроводжуються численними стрес-факторами, що є безпосередніми детермінантами професійної деформації. Це явище не підконтрольне людині, а тому повна ліквідація ймовірності його виникнення неможлива. Втім, можлива його профілактика шляхом формування у працівників допустимої межі до початку моральної деградації особистості. Проблема професійної деформації співробітника правоохоронних органів потребує подальшого вивчення і дослідження в науково-дослідних колах правників і психологів, а також винайдення її практичного вирішення для мінімізації відтоку кадрів з Національної поліції України.

#### Література:

1. Боднар В. Є. Детермінанти професійної деформації працівників Національної поліції України. Юридичний бюлетень. 2018. №8. С. 283–291.
2. Kisił Z. R. Psychological factors of professional stress of employees of the national police of Ukraine: Legal scholarly discussions in the XXI century: collective monograph / S. V. Albul, O. V. Dykyi, V. Dyntu, A. Ye. Fomenko etc. Lviv-Toruń: Liha-Pres, 2019. 86–104 p.
3. Максименко С. Д., Медведєв В. С. Юридична психологія: підручник. К.: Видавничий дім «Слово». 2018. С. 448.

*Івоніна А.О.,  
курсант*

*Науковий керівник: Шинкаренко І.О., к.п.н., доцент кафедри гуманітарних дисциплін та психології поліцейської діяльності Дніпропетровського державного університету внутрішніх справ*

## **ВПЛИВ ВІЙНИ НА ПСИХІЧНЕ ЗДОРОВ'Я ДИТИНИ**

На сьогодні актуальною є проблема ролі психічного фактора в усіх сферах життя українського суспільства. Військове вторгнення РФ на територію України, вбивства цивільного населення, сексуальне насильство, катування і знущання над людьми – істотно впливає на психіку людини. Психічне здоров'я – найважливіший елемент показника якості життя, що дозволяє людині бути повноцінним і активним членом суспільства. Також це повністю стосується і дітей, які потерпають від негативного впливу війни.

Проблеми психічного здоров'я дітей є актуальними і вивчаються під різними кутами зору. Їх досліджували такі науковці як Н. Годдур, Д. Угрин, Б. Лорберг, В. Данчева-Христова та інші.

Психічне здоров'я дітей – основа формування всебічно розвинених особистостей, які прагнуть отримати знання, долати проблеми, бути успішними, брати активну участь у житті нашої держави.

Під час війни діти, як і дорослі, стають жертвами різноманітних жахливих подій, що травмують їхню психіку. Вони стають свідками вибухів і стрілянини, катування і жорстокого поводження з людьми, сексуального насильства, спостерігають руйнування рідного міста чи села, а деяких просто вбило під завалами будинків або під час спроби евакуюватися. Діти можуть зазнавати тяжких втрат, бачити як помирають їхні родичі та друзі. Також вони самі можуть бути поранені. Усі перелічені чинники негативно впливають на їхнє психічне здоров'я.

Загальні реакції на вплив війни у дітей бувають різними. Це проявляється у появі дратівливості, тремтінні від гучних звуків, хвилюванні, усамітненні, неспокійності, порушенні сну, втраті інтересу по повсякденній діяльності, примхливості, швидкій зміні настрою,



гіперпильності. Діти бояться виходити на вулицю, в іграх присутні воєнні теми, вночі їм сняться жахіття, бувають розлади шлунку [1, с.84].

У результаті діти страждають від посттравматичного стресового розладу, тривожності, депресії, дисоціативних розладів(добровільної соціальної ізоляції, деперсоналізації, дереалізації, небажання розмовляти, кататонічного синдрому), поведінкових розладів (агресії, асоціальної і злочинної поведінки, схильності до насильства), а також від вживання підлітками алкоголю і наркотиків [2].

Щоб вберегти психічне здоров'я дитини під час війни необхідно:

- проводити алегорії з улюбленими казками (коли йдете до укриття пояснити дитині, що казковий герой сміливий і долає усі життєві труднощі);

- вигадувати фантастичних героїв ( в укритті може бути лячно і страшно дитині, тому треба уявляти щось дивне і казкове);

- розказувати про ангелів, котрі нас захищають ( почувши обстріли і вибухи необхідно пояснювати дітям, що нічого боятися, адже нас захищають наші захисники);

- робити дихальні вправи, грати у фізичні ігри (це стабілізує психічне здоров'я дитини) [3].

Також необхідно заохочувати посилення чутливого ставлення та турботи до дітей, бо під час складних часів діти потребують більшої уваги батьків тому рекомендовано ставитися дорослим до них більш чуттєво і проявляти посиленну турботу, спілкуватися, обіймати.

Враховуючи вищесказані факти, можна зробити висновок, що будь-які воєнні дії мають неабиякий негативний вплив на фізичний і психічний стан дітей, їхнє емоційне здоров'я, на становлення особистості у майбутньому, залишаючи у підсвідомості нав'язливі страхи, неспокій, агресію. Тому дорослим слід більшу увагу приділяти дітям, а також усій світовій громадськості дбати про закінчення воєн і неможливості їх ведення в подальшому.

### **Список використаної літератури:**

1. Патрік Сміт, Етл Дирегров, Уільям Юле. Діти та війна: навчання технік зцілення. Берген, Норвегія. 1999 р., 98 с.

2. Вплив війни на психічне здоров'я дітей. URL: <https://warchildhood.org/ua/impact-of-war-on-childrens-mental-health/> (дата звернення 07.04.2022)

3. Поради психолога київського пологового будинку «Лелека» Наталії Мірошниченко. URL: <https://armyinform.com.ua/2022/03/01/porady-psyhologa-yak-vberegty-psyhichne-zdorovya-ditej-pid-chas-vijny/> (дата звернення 07.04.2022)

**Утвенко В.В.**

*курсант 2-го курсу ННІ права та підготовки фахівців для підрозділів Національної поліції України  
Науковий керівник: Шинкаренко І. О., к.п.н., доцент  
Доцент кафедри гуманітарних дисциплін та психології поліцейської діяльності  
Дніпропетровського державного університету внутрішніх справ*

## **ОСОБЛИВОСТІ ПСИХОЛОГІЧНОГО ЗДОРОВ'Я ОСІБ**

Уявлення про здоров'я людини завжди було динамічним, воно формувалося паралельно з розвитком цивілізації, науки та знань про природу людини. Змінювалося багато поглядів та співвідношень такого поняття, як здоров'я. Труднощі пошуку найбільш адекватних формулювань зазвичай були пов'язані з необхідністю розв'язання конкретних наукових, практичних чи соціальних завдань. [1, с 27].

Життєдіяльність людини, як складної живої системи, забезпечується на різних, але взаємозалежних між собою рівнях . У цілому виділяють три досить специфічні рівні життєдіяльності біологічний, психологічний і соціальний:

- здоров'я на біологічному рівні являє собою динамічну рівновагу внутрішньої системи та її адекватне реагування на навколишнє середовище;
- здоров'я на психологічному рівні, так чи інакше пов'язане з внутрішнім станом людини , у рамках якого особа з'являється, як психічна складова;

- здоров'я на соціальному рівні розуміється досить умовно, адже психологічні властивості особистості просто не існують поза системою суспільних відносин, якою вона оточена [3].

Психічний стан особи зазнає впливу із боку різних соціальних зв'язків, у тому числі родини, спілкування з друзями і родичами, роботи, дозвілля та ін., причому наслідки цих впливів можуть носити як позитивний, так і негативний характер.

Виховна занедбаність і несприятливі умови навколишнього середовища стають причиною різних форм неадекватної поведінки людини в суспільстві, тобто кримінального розвитку особистості. Особистість може деградувати або змінитись, вразі якщо зміниться її ставлення до людей, до праці або колективу. Тільки стійкість і сталість активних стосунків дадуть змогу особистості підтримувати власну впевненість та протистояти впливам середовища, переборювати опір зовнішніх факторів, долати перешкоди і досягати поставлених цілей [2, с16]

Розмежовучи сфери психічного та психологічного здоров'я- І.В.Дубровіна визначає "психологічне здоров'я", як динамічну сукупність психічних властивостей особистості, що забезпечують гармонію між потребами індивіда й суспільства і виступають передумовою орієнтації індивіда на виконання своєї життєвої задачі. Для визначення норми психологічного здоров'я важлива наявність певних особистісних характеристик, які забезпечують не лише успішну адаптацію, але й продуктивний розвиток людини на благо самій собі й суспільству через саморозуміння, самоприйняття та самовдосконалення.

Серед психічних станів психічного здоров'я, ми можемо виділити такі:

- емоційна стійкість;
- зрілість почуттів відповідно до віку;
- вміння опанувати негативні емоції (страх, гнів, жадібність, заздрість та ін.);
- вільний, природний прояв почуттів і емоцій;

На мою думку, психічне здоров'я є невід'ємною складовою сучасної людини. Підтримуючи психічний стан, ми можемо стати більш спокійними та врівноваженими. Люди, які піклуються про себе- завжди виділяються та привертають до себе увагу оточуючих. Я вважаю, що люди повинні не подавляти свої емоції, а навпаки- відкриватися людям, які готові завжди вислухати. І таким чином психічний стан налагодиться і всі проблеми зникнуть.

### Література:

1. Гончаренко Н. В. Категорія здоров'я як предмет психологічного дослідження : 2012р. С. 125–128
2. В. Гриценко, Б. Белов, А. Котова, О. Пустовойт: Здоров'я людини як багатоаспектна проблема : 2006р. № 6. С. 51-56.
3. <https://www.who.int/news-room/facts-in-pictures/detail/mental-health>

**Фісун Н.О.**

*курсант 2 курсу*

*Науковий керівник: Шинкаренко Інна Олександрівна,  
кандидат психологічних наук, доцент кафедри гуманітарних  
дисциплін та психології поліцейської діяльності  
Дніпропетровського державного університету внутрішніх справ*

## **ВПЛИВ МУЛЬТФІЛЬМІВ НА РОЗВИТОК І ПОВЕДІНКУ ДІТЕЙ**

Відомо, що мультиплікація привертає велику увагу дітей і має сильний психологічний вплив на їх розвиток. А вже у дошкільному віці відбуваються важливі етапи у формуванні особистості. Відомим є факт, що психіку людини формують ті образи і символи, які були з нею в дитинстві. Отже, образи головних героїв улюблених мультфільмів відіграють важливу роль у процесі становлення особистості, у зв'язку з чим кожен мультиплікаційний образ є вірогідним прикладом для наслідування чи навпаки, викликати відразу, що й буде формувати ставлення дитини до проблем і ситуацій у дорослому житті [1, 142 с]. Тому мультфільми можна віднести до одного із важливих інструментів впливу на поведінку та психіку малюків. У зв'язку з цим, з'ясування особливостей впливу мультфільмів на розвиток дітей є досить актуальним.

Правильно підібрані мультфільми впливають на розвиток мови. Якщо мультфільм має гарне озвучування, грамотну вимову персонажів, то дитина? переглядаючи їх може поповнити свій словниковий запас. Також вони можуть добре впливати на мислення і пам'ять дитини. Вони вчать

аналізувати зміст того, що дивляться, запам'ятовують персонажів, події, які там трапляються. Мультфільми виховують дітей, а саме герої мультфільмів показують різні варіанти, як правильно себе поводити в тій чи іншій ситуації, приклади дозволеної і забороненої поведінки, уявлення про зло і добро, вчать долати страхи і важкі ситуації, сприяють формуванню взаємодопомоги і взаємопереживань до оточуючих, а також удосконалюють творчі здібності та розвивають уяву у дітей. У свою чергу правильно підібрані мультфільми можуть стати для дітей джерелом художньої творчості [2, 46-49 с].

Але попри позитивні фактори є велика кількість випадків, коли перегляд мультфільму не те, що не сприяє появі чогось позитивного в розвитку дитини, а й навіть завдає шкоду для її психічного здоров'я. Тому батькам слід дуже прискіпливо обирати мультфільми для перегляду і, по можливості, пояснюючи питання, які можуть виникнути у дитини, коли вона буде їх переглядати. Як одним з прикладів небажаних для перегляду дитини мультфільмів можна віднести ті, що мають: дуже яскраві кольори і різкі зміни подій, яскраві спалахи. Бо такі елементи в мультфільмах можуть призводити до тривоги, неможливості заснути, нічним кошмарам, погіршення зору. Звісно, їх може і не бути, але краще не експериментувати зі здоров'ям дітей.

В наші часи на превелику шкоду є дуже багато мультфільмів для дітей, які мають сцени де персонаж свідомо наражає своє життя на небезпеку. Це несе в собі лише один негатив для дітей, адже вони можуть копіювати все те, що бачать на екранах і це може завдати шкоду їх здоров'ю. Не менш важливим є факт розповсюдження мультфільмів з показом неправильної статевої поведінки, коли жінка одягається і поводить себе, як чоловік, а чоловіка зображують схожим на жінку. Це може нашкодити дитячій статевій самоідентифікації.

Я вважаю, що в наші часи потрібно відповідально ставитись до вибору мультиплікаційного матеріалу, пропонуючи увазі дитини лише добрі та повчальні мультики, які не містять сцен насильства та не будуть порушувати психіку дітей з самого дитинства, а лише ті, які будуть корисними для розвитку дитини. Для того, щоб діти після перегляду мультфільмів вбирали в себе лише хороші приклади, потрібно спілкуватися з дитиною, програвати весь хід подій і обговорювати побачене нею.

Отже, проаналізувавши все вищесказане, можна говорити, що мультфільми є вагомим засобом впливу на дитину. Але, який вплив матиме переглянутий мультфільм залежить від того, як віднеслися батьки до вибору того, що буде дивитися їхня дитина. Дбайливі дорослі мають серйозно ставитися до вибору мультфільму і контролювати час, який буде відведено для перегляду мультиплікаційного фільму. Щоб його перегляд мав тільки позитивний вплив на дитину. І таке серйозне ставлення до цього вибору дозволить уникнути дитячої агресії, головного болю, що може виникати від дуже яскравих картинок і звуків, дитячої тривоги, страху, бо часто у сучасних мультфільмах мають місце сцени насилля, які дитина може дуже емоційно переживати разом із героєм мультфільму. І потрібно завжди пам'ятати, що ні один мультфільм або передача не замінять живе людське спілкування.

***Список використаної літератури:***

1. Сітцева М. Психологічні особливості мультфільмів для дітей. Київ, 2009. 142 с.
2. Руденя О. Мультфільми і діти. Соціальний педагог. 2011. № 1 (49). С. 46–49.

## **СІЛЬСЬКОГОСПОДАРСЬКІ НАУКИ**

***Григоренко Т.В.***

*к.с.-г.н., завідувачка лабораторії гідробіології та технологій  
культивування цінних безхребетних,*

***Коба С.А.***

*старший науковий співробітник  
Інститут рибного господарства НААН України*

## **ВИКОРИСТАННЯ БАКТЕРІАЛЬНИХ ДОБРИВ У СТАВОВОМУ РИБНИЦТВІ**

У ставовому рибництві з метою підвищення біологічної продуктивності, в тому числі і рибопродуктивності, ставів традиційно застосовуються мінеральні та органічні добрива [1]. Проте в умовах сьогодення європейське

суспільство ставить за мету зменшити або запобігти забрудненню ґрунтів та води, спричиненого застосуванням мінеральних добрив та перегною сільськогосподарських тварин [2]. Крім того, недостатня кількість і якість традиційних органічних добрив, зокрема перегною та компостів на його основі, спонукають до пошуку нових удобрювальних речовин.

У сільському господарстві альтернативою вирішення проблеми підвищення родючості ґрунтів та урожайності рослин є застосування нових екологічно безпечних видів добрив (нетрадиційних органічних, мікродобрив та біопрепаратів). При цьому перевага надається застосуванню біологічних препаратів (бактеріальних добрив) на основі азотфіксувальних та фосфатмобілізувальних мікроорганізмів.

Бактеріальні добрива відносять до екологічно безпечних, застосування яких забезпечує економію енергозатрат і матеріальних ресурсів та зменшує забруднення навколишнього середовища. В Україні налагоджено виробництво бактеріальних добрив, які успішно використовуються в рослинництві [3,4].

Екологічно безпечні технології мають забезпечувати і підвищення природної продуктивності рибогосподарських водойм. Тому, з погляду екологічної безпечності та економічної доцільності перспективним є застосування бактеріальних добрив і у рибництві.

Внесення у рибницькі стави різних видів добрив передбачає збагачення їх поживними речовинами, необхідними для ефективного функціонування водних екосистем. Важливим показником, від якого залежить біологічна продуктивність водойм, є наявність у воді достатньої кількості біогенних компонентів у доступній для засвоєння водними організмами формі. Відомо, що основними необхідними біогенними елементами, що забезпечують продуктивність водойм є нітроген та фосфор [1].

Фосфор як компонент практично всіх біологічних речовин і тканин, активно поглинається із води мікроскопічними водоростями та вищими водяними рослинами. Більша частина фосфатів, що засвоюється рослинами і тваринами, повертається у воду в складі продуктів обміну речовин та при розкладанні органічних сполук.

За низької концентрації фосфору у воді процес фотосинтезу у водоростей і вищих водяних рослин припиняється. Крім того, фосфор, як і кальцій, необхідний для нормального росту і розвитку риб.

У донних відкладах та воді рибницьких ставів акумулюється значна частина органічного фосфору, який малодоступний водоростям та вищим водяним рослинам. Гідробіонтами засвоюється неорганічний фосфор, вміст якого у воді поповнюється за рахунок перетворення його органічних сполук. Перетворення нерозчинних і важкорозчинних у воді фосфатів у розчинний стан здійснюється завдяки діяльності ряду груп мікроорганізмів. Мінералізація органічного фосфору, що супроводжується гідролітичним відщепленням фосфатів, відбувається за допомогою бактерій [5]. Отже, одним із способів підвищення продуктивності ставових екосистем може бути вивільнення поживних речовин ставового ґрунту, оскільки шляхом застосування фосформобілізуючих бактерій можна перевести наявні у водоймах фосфати в доступну для гідробіонтів форму.

Процеси мінералізації (мобілізації) та іммобілізації, що здійснюються бактеріями, мають важливе значення в колообігу фосфору в природі. При цьому, мікробіологічні процеси колообігу фосфору мають важливе значення в зв'язку з тим, що низький вміст сполук фосфору та його постійне використання організмами створює дефіцит розчинених фосфатів у водоймах [6].

Однією з найбільш ефективних фосформобілізуючих культур є представники роду *Bacillus*. Дані бактерії мають здатність перетворювати складні фосфорорганічні сполуки (фітин, нуклеїнові кислоти, нуклеопротейди і т.д.) і важкозасвоювані мінеральні фосфати в доступну для рослин форму [5-6].

Фосформобілізуючі бактерії існують у різних водоймах як у воді, так і в ґрунті. В рибницьких ставах кількість бактерій даного виду різна і значною мірою залежить від удобрення. В ставах, які не удобрюються, чисельність бактерій, що розчиняють нерозчинні солі фосфору, коливається в широких межах – від одиниць до тисяч клітин у 1 мл води і від сотень до десятків тисяч на 1 г ґрунту. До мікроорганізмів, що розчиняють важкодоступні фосфати у ставах, відносяться неспоріві і споріві палички, а також деякі дріжджові гриби.

Загалом, існує дві групи мікроорганізмів, що беруть участь у мобілізації важкорозчинних фосфатів у водоймах. Представники першої групи мають здатність розчинити нерозчинні мінеральні сполуки фосфору, а другої – вивільнити фосфати із органічних речовин, що містять фосфор у зв'язаному стані [5].

У процесі життєдіяльності фосформобілізуючих бактерій забезпечується нове, вторинне збільшення вмісту фосфатів у воді ставів. Тобто, поглинуті



водоростями фосфати не виходять з циклу перетворень, що проходять у водоймі, а за рахунок фосформобілізуючих бактерій повторно беруть участь у колообігу речовин. Окрім фосфорного живлення, фосформобілізуючі бактерії поліпшують активність процесу азотфіксації у водоймах.

Проведені дослідження останніх років підтверджують успішність застосування бактерій роду *Bacillus* для підвищення продуктивності ставових екосистем [6-8].

Таким чином, внесенням у рибицькі стави бактеріальних добрив, створених на основі фосформобілізувальних мікроорганізмів, можна активізувати процеси розчинення важкорозчинних органофосфатів природним шляхом, без використання хімічних добрив.

### **Література:**

1. Методи підвищення природної рибопродуктивності ставів / Андрющенко А.І. та ін.; ред. М.В. Гринжевського. Київ, 1998. 124 с.

2. Калініченко А.В., Мінькова О.Г. Біологічний азот у законодавстві ЄС // Наукові записки Тернопільського національного педагогічного університету. Серія: Біологія. 2014. №3(60). С.7-9.

3. Патька В.Ф. Биологический азот и новая стратегия производства продукции растениеводства в Украине // Наукові записки Тернопільського національного педагогічного університету. Серія: Біологія. 2014. №3(60). С.10-14.

4. Мікробні препарати у землеробстві. Теорія і практика / Волкогон В.В. та ін.; за ред. В.В. Волкогона. Київ: Аграрна наука, 2006. 312 с.

5. Родина А.Г. Микроорганизмы и повышение рыбопродуктивности прудов. Москва. 1958. С. 159-164.

6. Павлова Г.Г., Рой А.О., Курдиш І.К. Фосфатмобілізувальні бактерії, виділені з донних відкладень дофінівського лиману та одеського регіону північно-західної частини Чорного моря // Мікробіологічний журнал. 2014, Т.76, №4. С.34-40.

7. Базаєва А.В. Біологічні основи використання фосформобілізуючого бактеріального препарату поліміксобактерину в рибицтві : автореф. дис. на здобуття наук. ступеня канд. с.-г. наук : спец. 06.02.03 «Рибицтво». Київ. 2011. 20 с.

8. Григоренко Т.В. та ін. Продуктивність вирощувальних ставів при застосуванні бактеріального добрива «Фосфобактерин» // Рибогосподарська наука України. 2017. №3. С. 50-64.

## СОЦІОЛОГІЧНІ НАУКИ

*Ясточкіна Ірина Анатоліївна*

*доцент кафедри соціальної освіти та соціальної роботи*

*НПУ імені М.П. Драгоманова,*

*м. Київ*

*i.a.yastochkina@npu.edu.ua*

### СОЦІАЛЬНІ ПРОБЛЕМИ СЬОГОДЕННЯ: ТЕОРЕТИЧНИЙ АСПЕКТ

Суспільні процеси, катаклізми, проблеми безпосередньо впливають на життєдіяльність людини. Зміст і розуміння соціальних проблем змінюється в часі і просторі і проявляється по-різному для суспільства, групи та особистості. У науковій літературі склалося декілька основних підходів до соціальної проблеми, яка розглядається як суспільне явище.

Проблема – (від грецького *problema* – перепона, завдання, складність) – «складне теоретичне або практичне питання, яке вимагає вивчення та вирішення» [1, с. 72].

У широкому сенсі під соціальними проблемами розуміють всі соціальні явища, пов'язані з поведінкою людей в суспільстві, як в рамках норми, так і поза її межами. Зазвичай поява проблем пов'язана з функціонуванням соціальних систем. Так, за визначенням американського соціолога Г. Блюмера, соціальна проблема – це те, «що суспільство визначає як проблему» [4, с. 301].

У більш вузькому сенсі про проблему говорять, виявляючи руйнування стабільних соціальних зв'язків, коли її розвиток призводить до напруженості і конфліктів. У цьому випадку для виявлення соціальних проблем об'єктивний стан справ зіставляють з нормою. Отже, проблеми є частиною соціальних процесів, їх зміст носить соціальний характер, а форма прояву – особистісний [3].

Соціальні проблеми можуть носити загальний і індивідуальний характер, мати різну етіологію, бути причиною або наслідком інших суспільних, економічних та природних проявів.

Соціальні проблеми загального характеру, до яких залучені достатньо великі групи людей, можуть мати різні підстави: від природних катаклізмів до економічних ситуацій. Вони порушують усталені суспільні зв'язки, норми і цінності груп і співтовариств. Такого роду соціальні проблеми можуть набувати форми конфлікту і дезорганізації.

Соціальні проблеми у формах різного роду дезорганізації, відхилень від існуючих норм і цінностей проявляються в різних видах патології, таких як наркоманія, проституція, злочинність та ін. Дезорганізація може стати наслідком цілого комплексу причин. Стосовно соціальних проблем це можуть бути стихійні лиха, кризи в економіці і політичній системі, міграція, злидні, громадська дискримінація.

Соціальні проблеми індивідуального характеру мають особистісно орієнтовану етіологію і проявляються в таких основних формах, як хвороба, інвалідність, індивідуальна невлаштованість, низька статусність і т.д.

Можна зробити висновок, що в основі індивідуальних проблем суб'єкта лежать моделі конфліктної особистої поведінки, складнощі процесу соціалізації, неадекватність взаємодії з соціальними інститутами і т.д. [3].

На думку Л. Климанської, існує певна невизначеність у тому, чому та чи інша проблема набуває статусу соціальної, що саме (або хто саме) перетворює складні соціальні обставини на соціальну проблему [2].

Ймовірно, що перетворення складної соціальної ситуації на проблему відбувається у межах процесу, який має назву «соціальне конструювання проблеми». Учасниками, суб'єктами цього процесу можуть бути «постраждалі» («проблемні клієнти»), тобто ті, хто безпосередньо опинився у коловороті складних соціальних обставин, і свідки, яким випадково довелося спостерігати за складними соціальними обставинами і співчувати з боку, і «запрошені» (представники ЗМІ), які покликані не тільки зафіксувати те, що вони почули або побачили, а ще і донести до інших зміст та послідовність складної ситуації, і «уповноважені» (політики), тобто ті, на яких покладається відповідальність і обов'язок знайти вихід із складних соціальних обставин. Кожен із суб'єктів процесу соціального конструювання проблеми виконує свою роль і користується доступними йому ресурсами [2].

Отже, кожна соціальна проблема виступає як певна соціальна задача, яка потребує ґрунтового аналізу та комплексного підходу до вирішення.

### **Література:**

1. Енциклопедія для фахівців соціальної сфери / За заг. ред. І. Д. Звереві. Київ, Сімферополь : Універсум, 2012. 536 с.
2. Климанська Л. Соціальна проблема у технологічному контексті: соціально-політичні проекти. *Укр. нац. ідея: реалії та перспективи розв.* : зб. наук. пр. Львів : Вид-во Нац. ун-ту «Львів. політехніка», 2009. Вип. 21. С.96-103.
3. Шиделко А. В. Навчально-методичне видання з дисципліни : соціальні проблеми сучасного суспільства : курс лекцій для студентів гуманітарного факультету. Львів : В-во УКУ, 2013. 67 с.
4. H. Blumer. Social Problems as Collective Behavior // Social Problems. 1971. vol. 18, N 3, pp. 298-306.

## **ТЕХНІЧНІ НАУКИ**

***Гуцько І.В.***

*кандидат технічних наук, доцент  
зав. кафедри агроінженерії та технічного сервісу  
Вінницького національного аграрного університету*

***Грибик Р.І.***

*аспірант кафедри агроінженерії та технічного сервісу  
спеціальність: 133 Галузеве машинобудування*

## **РОЗРОБКА КОМБІНОВАНОГО ҐРУНТООБРОБНОГО АГРЕГАТУ**

Процес розробки ґрунтообробних машин складається з кількох послідовних етапів: постановка задачі та написання технічного завдання; формулювання технічних рішень; проектування та виготовлення дослідних зразків та їх випробування; розробка конструкторської документації для виробників; виробництво машин. Обладнання слід

замінювати лише тоді, коли з'являється економічно обґрунтоване нове технологічне рішення [1-3].

При механізації сільськогосподарських виробничих процесів цілями науково-технічних процесів мають бути підвищення продуктивності праці, зниження енерговитрат, підвищення якості робіт, покращення механізованих умов праці, автоматизація операцій, зниження техногенних навантажень на навколишнє середовище. При розробці нових технологій використовується принцип заміни або додавання (модернізації).

Враховуючи вищевикладене, пропонуємо комбінований ґрунтообробний агрегат (рис. 1), призначений для підготовки ґрунту до одноразового висіву [9].



Рис. 1. Конструктивно-технологічна схема комбінованого ґрунтообробного агрегату

- 1 - бруси; 2 - скребки; 3 - оздоблювальний барабан; 4 - вал барабана;
- 5 - підшипники качання; 6 - кронштейни; 7 - проушини; 8 - зубці борони;
- 9 - сегментні ножі; 10 - вертикальна рама; 11 - ланцюга; 12 - перемички;
- 13 - вертикальні стійки; 14,19,20 - розкоси; 15 - поверхня поля; 16 - притисні пружини; 17 - навісний пристрій; 21 – затискачі (зажими).

Агрегат можна використовувати для подрібнення великого ґрунту та брил, вирівнюючи поверхню ґрунту та видаляючи рослинні залишки. Пропонований агрегат працює за наступною схемою.

Обробіток ґрунту здійснюється по діагоналі або впоперек попередніх зі швидкістю до 12 км/год. Під час роботи передній скребок розбиває грудки, а утворені грудки заповнюють ділянку, утворений бічними шматками. Якщо вони перебувають в зоні, то ці грудки будуть розчавлені від удару і рівномірно розподіляться по поверхні поля, заповнюючи борозни та вирівнюючи поверхню ґрунту. Більшість грудок, що відпадають від сегмента, рухаються через зазор між заднім скребком і фінішним барабаном, далі подрібнюються. Частина маси агрегату розподіляється по підживлювальному барабану і створюють тиск, необхідний для додаткового розриву та вирівнювання поверхні ґрунту. При наїзді на складну перешкоду фінішний барабан піднімається, стискає пружину і долає перешкоду, опускаючись.

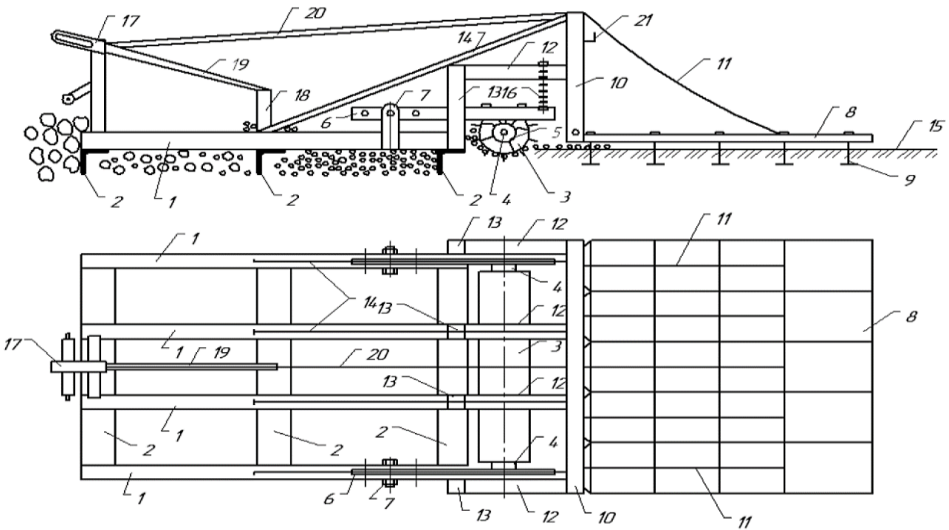
Зубові борони формують остаточний вигляд поля як на поверхні, так і по глибині, виконуючи подальше розбивання і розкидання ґрунтових комків. Залишкова рослинність знищується і видаляється сегментними ножами.

Після завершення роботи борони піднімають і навішують на вертикальну раму агрегату і закріплюють на ній затискачами.

### **Література:**

1. Patil M. K., Palanichamy M. S. A mathematical model of tractor-occupant system with a new seat suspension for minimization of vibration response. Applied Mathematical Modelling. 1988. Vol. 12, Issue 1. Pp. 63–71.
2. Кравчука В.І., Грицишина М.І., Ковалю С.М. Сучасні тенденції розвитку конструкцій сільськогосподарської техніки. К.: Аграрна наука. 2004. 396 с.
3. Бойко А.І., Свірень М.О., Шмат С.І., Ножнов М.М. Нові конструкції ґрунтообробних та посівних машин. К., 2003. 203 с.
4. Войтюк Д.Г., Дубровін В.О., Іщенко Т.Д. Сільськогосподарські та меліоративні машини: Підручник. К.: Вища освіта. 2004. 544с.

## ФІЗИКО-МАТЕМАТИЧНІ НАУКИ

*Зелена І.О.*

*(Вінниця, Україна)*

### МЕТОДОЛОГІЧНІ ОСНОВИ ЗАСТОСУВАННЯ МАТЕМАТИЧНИХ МЕТОДІВ В ІСТОРИЧНИХ ДОСЛІДЖЕННЯХ

**Постановка проблеми.** На рівні буденної свідомості зберігається стійке протиставлення історії і математики, думка про їх несумісність. Однак контакти і досить успішна співпраця фахівців цих наук почалися дуже давно.

Що може дати математику історія? Відповідь на це питання дивовижно просте-без історії математик не просунувся б у своїй науці далі елементарного перерахунку предметів, оперуючи, швидше за все, цифрами, відповідними кількістю пальців.

Чи потрібна історіку математика? Тут доречно згадати вислів К.Маркса. про те, що "наука тільки тоді досягає досконалості, коли їй вдається користуватися математикою". Заява максималістського характеру, але подивіться навколо - математика сьогодні проникла у всі галузі знання, дала життя новим науковим напрямкам, впроваджується в мистецтво. І в той же час науки не втрачають своєї специфіки, а мистецтво залишається мистецтвом. Дослідимо детальніше застосування математики у різних історичних дослідженнях.

**Аналіз попередніх досліджень.** Застосування математико-статистичних прийомів в історичній науці має давнє коріння. Перші дослідження в цьому напрямку розпочалися в кінці XIX ст. на основі використання даних земської статистики. У роботах А.Кауфмана, І.Луціцького, Н.Любовіча, Н.Нордмана, опублікованих на початку XX століття, міститься не тільки приклад використання статистичних методів, але і перші спроби теоретичного осмислення труднощів і переваг взаємодії історії і математики. Ця традиція не була перервана революційними потрясіннями 1917 р. і різноманітність методичних підходів відрізняє праці істориків 20-х рр. Цікаві роботи були створені Г.Баскіним, Л. Кріцманом, І.Росніцкім по проблемі соціальної

диференціації, оригінальні гіпотези висловлені В.Анучівим, Л. Чижевським про циклічність історичних "сплесків" активності (повстань, страйків) у зв'язку з сонячною активністю та ін.

**Мета статті:** з'ясувати важливість знання математики під час досліджень, а також виявити які математичні теореми та формули є потрібними у певних історичних ситуаціях.

**Виклад основного матеріалу.** Під математикою зазвичай розуміється комплекс математичних дисциплін та наукових напрямків, що займаються вивченням абстрактних структур і операціями над об'єктами простішої природи, а значить і кількісними характеристиками соціальних явищ.

В основі сучасних математико-статистичних теорій лежить поняття ймовірності. Під нею розуміється об'єктивна категорія, що виступає мірою можливості того чи іншого результату, що характеризує з кількісною визначеністю можливість появи даної події. За класичним означенням ймовірність - це величина рівна відношенню числа можливих випадків, що сприяє даній події, до числа всіх рівноможливих випадків.

Припустимо, що в студентській олімпіаді беруть участь 50 осіб, з них 6 – студенти ВСП КНУБА. У даному прикладі 50 - величина, що характеризує рівноможливі шанси до перемоги, а 6 - шанси перемоги студентів ВСП КНУБА. Отже, в 6 випадках з 50 можливих можуть перемогти студенти ВСП КНУБА; або  $6:50 = 0,12$ , тобто ймовірність перемоги нашим студентам дорівнює 0,12 (або 12%).

З'ясуємо чи піддаються соціальні явища ймовірнісному (з математичної точки зору) опису? Для ймовірнісних подій необхідно виконання ряду умов:

**1.** Явища, що спостерігаються або можуть бути повторені необмежену кількість раз, або відразу здійснене спостереження за однаковими подіями у великій кількості. Не треба зайвий раз доводити, що експеримент, а значить незліченний повтор подій історії неможливий. Однак здійснити спостереження за великим числом однакових подій можна при вивченні масових джерел, масових сукупностей однорідних(однотипних за структурою) документів.

**2.** Незалежність подій. Стосовно до можна говорити про незалежність історичних фактів, між ними існує причинно-наслідковий зв'язок, але в даному випадку мова йде про незалежність документів. Кожен з них повинен формуватися самостійно, а не списуватися один з іншого.



### 3. Наявність постійних умов при створенні початкової бази.

Відхід від ідеї суворої детермінованості, обов'язковості історичних подій, що відбулися, введення в науковий обіг комплексів масових джерел дозволяє відносити явища історії до імовірнісних, а отже розширити методичний арсенал введенням в нього математичних методів.

Кінцева мета будь-якого історичного дослідження полягає у виявленні закономірностей. Одні виявляються в одиничних випадках (динамічні закономірності). Характер динамічної закономірності встановлює поведінку кожної ознаки. Інші-тільки в масових, тобто в групі явищ, яка поряд з ознаками, властивими індивідуальним явищам, характеризуються і загальними для всіх (статистичні закономірності).

Суспільне явище складається з маси індивідуальних і виявити історичну закономірність - значить знайти повторюваність всередині всієї маси явищ, де поряд з головним діє і безліч другорядних, нестійких, випадкових факторів. Це призводить до того, що в суспільстві немає строго певних динамічних закономірностей.

Таким чином, мова йде не про придбання історією математичної точності, а про розширення методичного арсеналу історика, про можливість отримання нових відомостей на більш досконалому кількісному і якісному рівні.

Не вироблено математичних методик, не пов'язаних з якісною стороною роботи. Не існує універсальних прийомів дослідження для всіх історичних проблем, для всіх історичних джерел. Вихідні теоретико-методологічні принципи історичної науки визначають цілі, шляхи та методи дослідження. На їх основі відбувається відбір, аналіз, а також узагальнення фактичного матеріалу.

У процесі дослідження співвідношення кількісного і якісного аналізу відбувається *чотири етапи*:

1. Постановка проблеми, вибір джерел і визначення суттєвих ознак відбувається при переважанні змістовного, якісного аналізу. Цей етап дуже важливий для всієї подальшої роботи, тому що від правильного виявлення значущих ознак залежить вибір методів аналізу. Тут відбувається деяка формалізація джерела

Велика роль математики при вирішенні завдань, пов'язаних з підвищенням інформативної віддачі джерел. Сучасники, фіксуючи ті чи інші аспекти історичних явищ, переслідують мету, відмінну від

дослідницької. В зв'язку з цим дослідник не завжди може знайти в документах прямих відомостей про аспекти явища, які цікавлять.

2. Вибір математичних методів в залежності від структури джерела, характеру даних і сутності методів визначається в нерозривній єдності якісного та кількісного аналізу.

3. На третьому етапі спостерігається відносна самостійність кількісного аналізу. Відбувається виявлення чисельних розподілів значень ознак, кількісних показників міри залежності між ними, визначаються показники інтенсивності впливу групи чинників на досліджувану систему.

4. Змістовна інтерпретація отриманих результатів і побудова на їх основі теоретичних висновків вимагають від дослідника знання предмета, його кількісної і якісної сторони. Загальної схеми для такої інтерпретації не вироблено. Тут необхідно враховувати математичний аспект інтерпретації показників, отриманих в результаті розрахунків, виходячи із сутності застосованого методу. У той же час можна випускати з виду змістовний сенс проблеми, відступати від історичної можливості і реальності набутих показників.

Зазначена вище єдність якісних і кількісних характеристик явища має велике значення при використанні математичних методів та інтерпретації їх результатів.

Зміна кількісних параметрів може відбуватися в рамках однієї якості, а може призводити до придбання явищем нової сутності, нової якості.

В даний час історична наука досить широко користується математико-статистичними прийомами, чому в значною мірою сприяє комп'ютеризація робочого місця дослідника.

**Висновки.** Математика є засобом, за допомогою якого вирішуються багато найскладніших завдань. Якщо змодельовати ситуацію, то можна запитати - чим зручніше відчинити замкнені на замок двері: ломом або відповідним ключем? Звичайно ключем. Математика і є найчастіше "ключем", здатним розкрити історикам нові факти, нові джерела, створити концепцію, поставити крапку в спірних питаннях, узагальнити накопичену інформацію, змусити більш об'єктивно поглянути на пройдений людством шлях, відкрити нові перспективи та багато іншого.

### *Література:*

1. Бородкин Л.И. Методологические проблемы применения математических методов в историко-гуманитарных исследованиях// Математизация современной науки: предпосылки, проблемы, перспективы. – 1986. – №4 – С.130 – 139.
2. Измайлова М.О., Рахманкулов И.Ш. Категория «средняя величина» и ее методологическое значение в научном исследовании. –Казань. : КГУ, 1982. – 145 с.
3. Миронов Б.Н. Степанов З.В. Историк и математика, – М.: 1975, – 249с.
4. Славко Т.И. Математико-статистические методы в исторических исследованиях. – М., 1981. – С.3 – 29.
5. Федорова Н.А. Математические методы в историческом исследовании. – К.: Форт-Диалог, 1996. –110 с.

## **ФІЛОЛОГІЧНІ НАУКИ**

*Ткаченко О.В.,*

*викладач кафедри іноземної філології*

*Комунального закладу «Харківська гуманітарно-педагогічна академія»*

*Харківської обласної ради*

### **ДІАЛОГІЧНЕ МОВЛЕННЯ ЯК ВАЖЛИВА СКЛАДОВА ІНШОМОВНОЇ КОМУНІКАТИВНОЇ КОМПЕТЕНЦІЇ**

Комунікативний підхід у навчанні іноземних мов є одним з провідних напрямів комунікативної лінгвістики. Д. Філліпс зазначає, що такий підхід є спробою уникнути традиційних підходів, заснованих на граматиці та перекладі, та перейти до підходів за допомогою яких учень буде використовувати мову як засіб спілкування [4, с. 215]. Цього можна досягти через комунікативний метод навчання іноземних мов. Методисти справедливо вважають це прагматичним, оскільки він частково нехтує основами знання, щоб підготувати учнів за короткий час до використання

іноземної мови в повсякденному житті. Відповідно до Ященка Ю.Б., діалогічні ситуації грають головну роль у комунікативному вивченні іноземної мови, вони також розвивають аналітичне мислення [2].

Розуміючи комунікативну компетенцію як «вміння користуватися мовою залежно від ситуації, особливої якості мовленнєвої особистості, набутої в ході спілкування чи спеціально організованого навчання», Пентилюк М. розглядає мовленнєву компетентність як базове поняття у структурі мовленнєвої компетенції і визначає її як «вміння використовувати знання на практиці, використовувати мовні одиниці»[4, с. 27]. Черниш В. вважає, що мовленнєва компетентність виявляється у вмінні використовувати мовні засоби для розуміння та побудови тексту[5, с. 18].

Сучасні вітчизняні та зарубіжні дослідники у своїх численних наукових працях також трактують комунікативну компетенцію як:

Комунікативна компетенція максимально означає здатність людини до спілкування. Адже суть цієї компетенції полягає у вмінні особистості налагоджувати активну взаємодію, або комунікацію, з іншими. С.В. Гапонова стверджує, що комунікативна компетенція забезпечує комплексне використання мовних та немовних засобів з метою комунікації у конкретних соціально-побутових ситуаціях, вміння орієнтуватися в них [2].

Протягом останніх років діалогічне мовлення активно досліджувалося через його роль у навчанні учнів. Під впливом соціокультурних точок зору автори цієї галузі розглядають навчання як соціальну діяльність, опосередковану через діалог. Зокрема, діалог сприймається як посередник між колективним та індивідуальним мисленням. Тому його якість стає особливо важливою, оскільки вона визначає якість колективного мислення, а через це — індивідуального прогресу. Ці погляди стали результатом дослідження, метою якого є визначення форм діалогу, які сприяють мисленню вищого порядку і, таким чином, є оптимальними для навчання. Завдяки цьому дослідженню зараз існує достатня міра консенсусу щодо того, які форми є особливо продуктивними[1, с. 19].

Навчальний діалог як засіб удосконалення умінь і навичок реалізується в рамках педагогічної співпраці, що передбачає стимулювання пізнавальної та пошукової діяльності суб'єктів діалогічної взаємодії через

активізацію їх внутрішнього інтелектуального ресурсу, а також творчого потенціалу для формування в учнів комунікативних і мовленнєвих умінь, необхідних для реалізації іншомовного спілкування у майбутній професійній діяльності.

Діалогічне мовлення як вид іншомовної мовленнєвої діяльності під час навчального процесу має бути таким:

1. колективне, з учасниками, які досягають спільного розуміння завдання;
2. взаємне, з ідеями, які поділяють учасники;
3. підтримуюче, з учасниками, які заохочують один одного робити внесок і цінують усі внески;
4. кумулятивне, що спрямовує учасників до розширення і встановлення зв'язків у межах їхнього розуміння;
5. цілеспрямоване, що спрямоване на конкретні цілі. Подібні форми діалогу виділено в контексті взаємодії учень-учень[5, с.20].

Літлтон і Мерсер виділили три типи розмов: диспутаційну, кумулятивну та дослідницьку. Диспутні розмови, які характеризуються розбіжностями та індивідуалізованими рішеннями, вважалися найменш продуктивними з точки зору освіти. Певну виховну цінність приписували кумулятивній розмові, оскільки вона характеризувалася загальним сприйняттям ідей, але відсутністю критичної оцінки. Рідше спостерігалися пошукові розмови, але вони вважалися найефективнішими у навчанні. Упродовж останніх учасники критично ставилися до ідей та намагалися досягти консенсусу.

Попередні дослідження виявили кілька ключових переваг діалогічного мовлення у сприянні мовному розвитку дітей. По-перше, діалогічне мовлення забезпечує ефективне формування мовленнєвої компетенції учнів. По-друге, діалогічне мовлення підвищує лінгвістичну обізнаність учнів. По-третє, діалогічне мовлення може покращити спілкування вчителя та здобувача освіти, сприяючи інтерактивному обміну, під час якого учні можуть отримати більше можливостей для розвитку своїх когнітивних навичок.

Розвиток іншомовного діалогічного мовлення – одна з найгостріших проблем сучасної методичної діяльності, оскільки діалог займає майже 70% нашої розмовної мови та є одним з найважливіших компонентів навчання іноземної мови. Необхідно звернути увагу на те, що діалогічне

мовлення має свої особливості: еліптичність, спонтанність, емоційну забарвленість, реактивний характер, ініціативність, ситуативність.

Методисти відзначають такі проблеми під час навчання діалогу:

- здобувачі освіти соромляться говорити іноземною мовою, бояться помилитися;

- не розуміють, що треба робити під час діалогу;

- не вистачає словникового запасу для вільного говоріння;

- не вступають у діалог з тих чи інших причин;

- при парних та групових видах роботи також використовують рідну мову і це призводить до припущення помилок;

- виникають труднощі такого порядку: як розпочати діалог, як його продовжити та як його закінчити.

Для вирішення проблем, що виникають під час навчання іноземної мови, потрібно розглянути етапи діалогічної роботи.

Діалогічна робота має складатися із трьох етапів:

- робота над окремими репліками;

- робота над однією діалогічною єдністю;

- робота над міні-діалогом, який може складатися з двох діалогічних одиниць.

Дослідження різних аспектів проблемного навчання дають змогу підтвердити, що урок іноземної мови, організований засобами навчального діалогу, характеризується високим проблемним рівнем. Аналіз наукових джерел, що вивчають проблематику в контексті навчального діалогу [3, с. 208], дозволяють вивчити дидактичний потенціал проблемних завдань, що розв'язуються у формі навчального діалогу. Виявлення проблеми сприяє активізації пізнавальної діяльності студентів, підвищення рівня їх мотивації; розвивати вміння самостійно і творчо мислити, застосовувати знання на практиці; крім того, це забезпечує розвиток відповідних видів мовленнєвої діяльності, передаючи головну функцію вивчення іноземної мови у закладі вищої освіти – формування у здобувачів освіти професійних навичок діалогічного спілкування.

Проблемне навчання іншомовного спілкування реалізується шляхом створення комунікативних ситуацій, які надають ситуативного тону процесу вивчення іноземних мов із застосуванням засобів навчального діалогу.

Ситуаційно-орієнтовані заняття з іноземної мови, організовані на діалогічних основах, допомагають здобувачам освіти зрозуміти реальні соціальні та професійні умови, за яких може відбуватися іншомовне спілкування.

Процес реалізації навчального діалогу як ефективного засобу формування комунікативних мовленнєвих навичок на уроках іноземної мови характеризується використанням активних методів і форм навчання.

Інтерактивність процесу навчання іноземної мови з використанням діалогу визначає пріоритет активних методів і форм навчальної діяльності, які забезпечують продуктивну взаємодію групи, сприяють виконанню комунікативних і пізнавальних завдань засобами іншомовного спілкування.

Такі активні методи сприяють підвищенню та ефективності навчальної діяльності здобувачів освіти, створенню позитивної мотивації, формуванню навчально-пізнавальних умінь, розвитку навичок продуктивної командної співпраці та взаємодії. Навчання діалогічного мовлення з використанням допоміжних засобів, включаючи ігри, дає викладачеві можливість сформувати навички та вміння використовувати зразки діалогічного мовлення, зменшуючи страх говорити іноземною мовою.

### **Література:**

1. Вишник О.О. Методика мовленнєвого розвитку учнів 1-2 класів на засадах взаємодії різних видів мовленнєвої діяльності. Київ. 2012. 19 с
2. Гапонова С.В. Огляд зарубіжних методів викладання іноземних мов ХХ століття. Іноземні мови. 2010. № 2. С. 18–22.
3. Кумпан М.Б. Театралізована діяльність на уроках іноземної мови у школі. Науковий вісник Південноукраїнського національного педагогічного університету ім. К.Д. Ушинського. 2011. № 9-10. С. 203-209.
4. Пентильок М. Мовленнєві помилки та принципи їх класифікації. Українська мова і література в школі. 2003. №3. С. 26–29.
5. Черниш В.В. Засоби формування іншомовної комунікативної компетенції у діалогічному мовленні. Іноземні мов. 2011. № 3. С. 15 – 22

## ФІЛОСОФСЬКІ НАУКИ

*Movchan Andrii,*

*student of the department of Software Engineering*

*Kharkiv National University of Radio Electronics*

*Scientific director – senior lecturer of the department of Philosophy*

*Starikova Galina*

### THE IMPACT OF ARISTOTLE'S LOGIC ON MODERN SCIENCES

Aristotle's works contain the earliest formal study of logic that we have. It is therefore all the more remarkable that together they comprise a highly developed logical theory, one that was able to command immense respect for many centuries: even Kant, who was ten times more distant from Aristotle than we are from him, held that nothing significant had been added to Aristotle's views in the intervening two millennia. Scholars trained in modern formal techniques have come to view Aristotle with new respect, not so much for the correctness of his results as for the remarkable similarity in spirit between much of his work and modern logic.

There are inductive and deductive, classical, intuitionistic, structural, modal and many other kinds of logic, but the point is that all these theories share a commitment to the cataloging of such methods of ratiocination, by which true judgments-assumptions lead to the true judgments-consequences. Cataloging is carried out, as a rule, within the logical computations. Logic applications in computer science, automata theory, computational mathematics and linguistics play a special role in accelerating of scientific and technical progress.

Aristotle's philosophies and ethics have been very influential. Many logicians state that Aristotle produced the definitive work on logic, and there is no sense of even changing it, although now things are different. Nevertheless, his logic and ethics ideas are central to many philosophies that subsequently formed the foundations of Western ideals.[1] Modern philosophy developed later by Kant often sees Aristotle as a core foundation for their thinking, particularly as it emphasized ethics and virtue and the tenants required to develop these.



Aristotle had a profound influence on the sciences. This impact includes his deduction and induction ideas, and he also heavily emphasized the ideas of empirical research or observation. While earlier scientific philosophers were more theoretical and less observation oriented, Aristotle tried to make observations around him, including organizing trips to places, such as Lesbos or dissecting animals to understand how they functioned. For instance, he observed dolphins were not fish and appeared to be much more similar to land animals.[2] He created a classification system for animals that eventually became a predecessor for our concepts of classifying animals into distinct categories or what can be called a type of species.

His classifications were based on shared features, which is more similar to our form of classification. He successfully identified more than 600 species of wildlife. Aristotle also noted how geological features are changing, and they are difficult to observe because the timescales are often longer than human life.

However, by noting that lakes and landforms are constantly changing, these ideas influence famous geologists such as Charles Lyle, who ultimately helped develop modern geology.[3]

Aristotle's most famous achievement as logician is his theory of inference, traditionally called the syllogistic. That theory is in fact the theory of inferences of a very specific sort: inferences with two premises, each of which is a categorical sentence, having exactly one term in common, and having as conclusion a categorical sentence the terms of which are just those two terms not shared by the premises. Aristotle calls the term shared by the premises the middle term (meson) and each of the other two terms in the premises an extreme (akron). The middle term must be either subject or predicate of each premise, and this can occur in three ways: the middle term can be the subject of one premise and the predicate of the other, the predicate of both premises, or the subject of both premises.

During the rise of modern formal logic, German philosopher Gottlob Frege refined Aristotle's syllogistic theory through the addition of non-categorical syllogisms. These are syllogisms that rely on premises and can be hypothetical, or which include disjunctions like 'or'. The hypothetical form of syllogisms can be traced back to Stoic philosophy, but modern philosophers tend to attribute the theory to Frege. In the 19th century, British philosopher and economist John Neville Keynes also helped make non-categorical syllogisms popular.

In summary, we can say that Aristotle's logic is an organic part of his systematic innovative, philosophical belief. It helps to understand a lot of his

philosophy, even his theology. The great merit of Aristotle is in that he first made the subject of methods of ratiocination as a subject of scientific research, mainly methods of reasoning is as integral formations, not just certain components of arguments. Thanks to the philosophy of Aristotle, many sciences got its logical rethinking. It is possible that the creation of such a science was the first step in an attempt to concretize the world, to make it more logical, more rational and orderly, and therefore more understandable.

### **References:**

1. Sgarbi, M. Kant and Aristotle: epistemology, logic, and method. Albany: State University of New York Press, pp. 1-4 (2016).
2. Leroi, A. M. The Lagoon: How Aristotle Invented Science. New York, New York: Viking pp. 121-129 (2014).
3. Green, J. Geology: investigating the science of the Earth (1st edition). New York: Rosen Central, pg. 9 (2013).

***Palchykova Anastasiia,***

*student of the department of Software Engineering*

*Kharkiv National University of Radio Electronics*

*Scientific director – senior lecturer of the department of Philosophy*

*Starikova Galina*

## **HISTORY AND DEVELOPMENT OF THE LOGIC**

To get deeper into the discovery of logic we need to get to know its history. According to which the Greek philosopher Parmenides (5th century BCE) invented logic while living on a rock in Egypt, there was a medieval tradition. The story is pure legend, but it does reflect the fact that Parmenides was the first philosopher to use an extended argument for his views rather than merely proposing a vision of reality. But using arguments is not the same as studying them, and Parmenides never systematically formulated or studied principles of argumentation. Indeed, there is no evidence that he was even aware of the implicit rules of inference used in presenting his doctrine.

There are inductive and deductive, classical, intuitionistic, structural, modal, and many other kinds of logic, but the point is that all these theories share a commitment to the cataloging of such methods of ratiocination, by which true judgments-assumptions lead to the true judgments-consequences. Cataloging is carried out, as a rule, within the logical computations. Logic applications in computer science, automata theory, computational mathematics, and linguistics play a special role in accelerating scientific and technical progress. We can divide periods of the logic development into some stages.

In China, a contemporary of Confucius, Mozi, "Master Mo," is credited with founding the Mohist school, whose canons dealt with issues relating to valid inference and the conditions of correct conclusions. One of the schools that grew out of Mohism, the Logicians, is credited by some scholars for their early investigation of formal logic. Unfortunately, due to the harsh rule of Legalism in the subsequent Qin Dynasty, this line of investigation disappeared in China until the introduction of Indian philosophy by Buddhists [2].

Two of the six Indian schools of thought deal with logic: Nyaya and Vaisheshika. The Nyaya Sutras of Aksa pada Gautama constitute the core texts of the Nyaya school, one of the six orthodox schools of Hindu philosophy. This realist-materialist, the schoolwork out a rigid five-member schema of inference involving an initial premise, a reason, an example, an application, and a conclusion [1].

In Greece, two main competing logical traditions emerged. Stoic logic traced its roots back to Euclid of Megara (c. 430 - c. 360 B.C.E.), a pupil of Socrates, and with its concentration on propositional logic was perhaps closer to modern logic. The Megarians were interested in puzzles and studied modality and conditionals. The Stoics used numbers as variables for replacing whole propositions. The most important Stoic logician was Chrysippus (c. 279 - 206 B.C.E.), who discussed five basic or valid inference schemata, and from them derived or proved many other valid inference schemata.

Medieval Logic (also known as Scholastic Logic) generally means the form of Aristotelian logic developed in medieval Occident throughout the period c. 1200-1600. The first great medieval logician was Peter Abelard, who wrote commentaries on Aristotle's work on logic. Among other things, Abelard wrote on the role of the copula in categorical propositions ("all" or "none"), the effects

of placing the negation sign in different positions, modal notions such as "possible," and conditional propositions (if \_\_\_ then ... ).

What has become known as traditional logic generally means the textbook tradition that begins with Antoine Arnauld and Pierre Nicole's *Logic, or the Art of Thinking*, better known as the Port-Royal Logic. Published in 1662, it was the most influential work on logic in England until John Stuart Mill's *System of Logic* in 1825. The book presents a loosely Cartesian doctrine (that the proposition is a combining of ideas rather than terms, for example) within a framework that is broadly derived from Aristotelian and medieval term logic. Between 1664 and 1700 there were eight editions, and the book had considerable influence after that. It was frequently reprinted in English up to the end of the nineteenth century.

Near the end of the nineteenth century, three overlapping traditions in the development of logic emerged. One originated with the work of Boole and includes the work of Peirce, Jevons, Schröder, and Venn. This can be called the algebraic school; its work focused on regularities incorrect reasoning and on operations such as addition and subtraction. This work begins with a group of related operations and then finds within them a common abstract structure. It then formulated a set of axioms that are satisfied by each of those systems [3].

From what I can see – logic is an important stage of mankind's development. It was with us from the very beginning and will remain forever.

#### References:

1. Gabbay, Dov, and John Woods, (eds) *Handbook of the History of Logic*. Vol. 1: Greek, Indian and Arabic logic; Vol. 3: The Rise of Modern Logic I: Leibniz to Frege. Amsterdam & Boston: Elsevier, (2004).
2. Hansen, Chad. "Language and Logic in Ancient China". Retrieved December 16,( 2007).
3. Kneale, William and Martha Kneale. *The Development of Logic*. New York: Oxford University Press, (1962) 1985.

*Савенко С.О.,  
студент КСТЗІ 20-2,  
науковий керівник:  
Старікова Г.Г.,  
канд.філософ.наук, доцент,  
доцент кафедри філософії  
Харківського національного університета радіоелектроніки*

## **АТМАЛОГІЯ – МЕТОД ПІЗНАННЯ ТА ТРАНСФОРМАЦІЇ ОСОБИСТОСТІ**

З моменту усвідомлення себе цивілізованим людством виникла потреба у визначенні системи відносини "універсум - людина". У філософії відомі такі напрямки, як матеріалізм та ідеалізм. У системі знань про світ і людину в ньому існували такі філософські школи: матеріалізм, ідеалізм, дуалізм, діалектизм, метафізика, еkleктизм, гностицизм, агностицизм, скептицизм, монізм, позитивізм, феноменологізм, екзистенціалізм, герменевтика, персоналізм, структуралізм.

На арену історії прийшла цифрова доба. Настав час, коли у всіх людей на планеті відбуваються глобальні зміни. Ці зміни не всім зрозумілі, не кожна людина може впоратися сама з переходом на новий рівень усвідомленості. Перелом історичних епох породжує новітні філософські течії, засновані на міждисциплінарному напрямі наукових досліджень, що вивчають закономірності та принципи. Вони лежать в основі процесів самоорганізації у системах різної природи: фізичних, хімічних, біологічних, технічних, соціальних та інших.

Метою даного дослідження є ознайомлення з одним із сучасних філософсько-прикладних навчань Атмологією, яке надає людині можливість пізнати себе та визначити своє призначення самостійно.

Це - прикладна міждисциплінарна область знань, спрямована на систематизацію та об'єднання понять про структуру особистості, сенс людського життя та способи впливу на долю. Атмологія поєднує у собі гуманітарний і природничо-науковий підхід. Поєднує новітні досягнення

сучасної науки та духовні знання давнини, а також психологічні, польові, квантові та спектральні техніки та інструменти з трансформації особистості. Мотивом створення даної концепції послужило бажання показати наш світ як цілісне, логічне явище, в якому можна отримати відповіді на запитання: «Як влаштований світ?», «Хто ми?», «У чому сенс життя?», «Як управляти реальністю та долею?».

Засновником цієї течії є Ірина Іщенко, доктор філософії, Президент Асоціації «Атмологія», засновник та керівник Міжнародної Академії Атмології, автор Атмології, сучасної науки про щастя.

В основі завдань, які вирішує атмологія, визначальну роль грає синергетичний підхід. Цьому відповідає факт прийняття особистості, як системи, що самоорганізується, її призначення, самореалізації. Синергетика враховує факт стійкості системи до зовнішніх впливів у різні моменти еволюції.

Важливим питанням самоорганізації системи є точки біфуртації - точки розгалуження можливих шляхів еволюції. На думку А.А.Горелова «...система хіба що коливається перед вибором однієї з шляхів еволюції. Невеликий вплив може послужити у цій точці початком у новому напрямі, зміною поведінки системи...»

Атмологія визначає концепцію світобудови, побудовану на синкретичному об'єднанні різних напрямів: сучасної психології, психотерапії, нейропсихології, ембріології, квантової фізики, астрофізики, математики, епігенетики, духовних практик Сходу і Заходу, стародавніх трактатах про будову світу та існування людей різних народів.

Атмологія пропонує систему певних термінів, інструментів та технік, такі як "Деконструкція матриці долі", кайтен-сесії, IVISION, різні медитативні та інші техніки. Наприклад, метод «Деконструкція матриці долі» спрямований на поєднання основної Вертикалі: розум, серце та інтуїцію для переходу в щасливе життя, наповнене персональним змістом.

Сам термін "атмологія" складається з двох слів: "атман" (санскр.) - Вища "я", самість, Дух; «Логос» (грец.) - Творче початок, Слово Боже, сенс, знання. Дослівний переклад "знання суті".

Важливими інструментами, завдяки яким людина розкриває свою справжню суть, є квантові. Ці сучасні технології спрямовані на відокремлення свого від чужого, на навчання трансформувати поточні

проблеми, перетворюючи їх на можливості, змінює своє світосприйняття і в разі покращує якість життя на всіх рівнях. Наразі вводиться поняття апгрейд людини. Це використання технічних засобів, щоб вибрати або змінити характеристики та можливості людини незалежно від того, чи вкладаються нові можливості та характеристики у існуючий діапазон можливостей людини. За допомогою квантових технік можливості людини дуже швидко змінюють свої стани, призму сприйняття, ставлення до світу та через інструменти атмології роблять апгрейд своєї системи особистості.

Інструментом із трансформації та зміни, як ситуацій, так і самої людини використовуються Кайтен сесії. По китайськи ієрогліфи 回天 означають – змінити обертання неба – повернути невинуватиту ситуацію (переробити). Кайтен (япон. 回天) "Воля небес" і "змінюють долю".

Дуже часто нам доводиться чути, що необхідно звертати увагу на слова, що вимовляються, які в результаті формують наші мислеформи. Щодня ми ухвалюємо рішення, від яких формується наша реальність. І часто ці рішення неусвідомлені. Як навчитися керувати своїми мислетвореннями? Атмологія вводить термін «торсіонні поля», що означає фізичне поле, що походить від процесу обертання простору. Все навколо обертається: планети, Сонячна система, Галактика, молекули та електрон навколо ядра. Думки, стверджують вчені, також є матерією торсіонів. З них будується поле, і торсіони людини можна впливати. Енергія слів формує матерію – реальність. Наш словниковий запас – це найпотужніший інструмент самопрограмування. «Як ви кажете, так ви й живете», «Що заявляємо, те й маємо» – каже давня мудрість.

Таким чином, проголошене завдання атмології - навчити бути щасливими у вигляді формування світогляду людини нової цивілізації. Вчення стверджує, що на відчуття щастя приходить ще більше щастя, і пропонує себе як інструмент, який необхідно використовувати людині на життєвому шляху, де він сам для себе стає тим, хто знає відповіді на всі його питання.

Ми бачимо, як невблаганно змінюється світ та прискорюється час. Як те, що було звичним, наприклад, здатність врегулювати конфлікт - стає вислизаючим. Сьогодні кожен з нас може бути цілісним і нести відповідальність не лише за себе, своїх дітей та країну, а й за нашу планету.

### Література:

1. Івент з практичної психології. [Електронний ресурс] – URL: [https://pogodin.academy/psyforum/?utm\\_source=44ua&utm\\_campaign=prstatya\\_11022020&utm\\_medium=free&utm\\_term=forum](https://pogodin.academy/psyforum/?utm_source=44ua&utm_campaign=prstatya_11022020&utm_medium=free&utm_term=forum)
2. Євдокимова Т. 5 додатків успіху. [Електронний ресурс] – URL: <https://caprice-lifestyle.com/inside-the-issue/tamara-evdokimova>
3. Погодін І. Психотерапія – це робота над проблемами. Це робота із життям людини. [Електронний ресурс] – URL: <https://caprice-lifestyle.com/inside-the-issue/pogodin>
4. Солов'янюк-Кротова В.Г. Синергетичний підхід до питань розвитку особистості. [Електронний ресурс] – URL: <https://cyberleninka.ru/article/n/sinergeticheskij-podhod-k-voprosam-razvitiya-lic>
5. Терещенко Л.Г. Системно-синергетичний підхід до проблеми соціальної адаптації особи. [Електронний ресурс] – URL: <https://cyberleninka.ru/article/n/sistemno-sinergeticheskij-podhod-k-probleme-sotsialnoj-adaptatsii-lichnosti>
6. Френк Пьюселік Р, Джон Макбі А. Війни реальності (терапія дисоційованого стану). [Електронний ресурс] – URL: <http://frankpucelik.com.ua/?pages=177>
7. Що таке торсіонні поля і чи існують вони насправді. 12 травня 2021. [Електронний ресурс] – URL: ЖиттяЛікбез <https://lifelife.ru/torsionnye-polya/>



## ЮРИДИЧНІ НАУКИ

*Задорожня Ілона*

*курсант ДР-046*

*Навчально-наукового інституту права та  
підготовки фахівців для підрозділів Національної поліції*

*Науковий керівник:*

*Ярошенко Артем Сергійович*

*кандидат юридичних наук*

*доцент кафедри цивільного права та процесу*

*Дніпропетровського державного університету в внутрішніх справах*

### **ШКОДА НАВКОЛИШНЬОМУ СЕРЕДОВИЩУ ЧЕРЕЗ ВОЄННІ ДІЇ В УКРАЇНІ**

Наслідками збройного конфлікту в Україні, окрім людських втрат, є значна шкода екологічним системам та природним ресурсам, завдана у результаті порушення міжнародних принципів та національного законодавства. Екологічна ситуація України, тривалий час перебуваючи у кризовому стані, в період воєнних дій набула ознак екологічної катастрофи.

Надзвичайно важливі екологічні проблеми, які виникають у світі внаслідок бойових дій – це порушення екосистем, руйнування екологічно-небезпечних промислових об'єктів, погіршення санітарно-гігієнічних показників питної води, порушення діяльності природоохоронних територій, загроза радіоактивного забруднення. Внаслідок бойових дій утворюється багато шкідливих та небезпечних речовин, які важко утилізувати та зберігати, а найчастіше їх утилізацією та збереженням ніхто не займається, тому їх просто викидають, що призводить до жахливих наслідків. Якщо врахувати, що багато хімічних речовин не розпадаються сотнями років, а радіоактивні – сотні тисяч, мільйони і навіть мільярди років, то стає зрозумілим, що військова промисловість закладає міну уповільненої дії під генофонд людства. Під

час військових дій ніхто не задумується про збереження нашої планети та її багатств, діє принцип якнайшвидше, якнайдієвіше, якнайдешевше. І саме він призводить до летальних наслідків для всього людства [1].

Притягнення до відповідальності за екологічну шкоду, завдану під час війни, є більш пробле-матичним, аніж притягнення до відповідальності за екологічну шкоду, спричинену в мирний час. Виникнення міжнародної відповідальності відповідно до норм міжнародного кримінального права можливе як щодо держави загалом, так і щодо державних посадових осіб. Водночас досі жоден міжнародний трибунал або кримінальний суд не виніс рішення про притягнення до кримінальної відповідальності за суто «екологічні» злочини, вчинені під час збройного конфлікту. Єдиний в історії міжнародних відносин випадок розгляду питання про кримінальну відповідальність за злочин у сфері охорони навколишнього середовища – справа австрійського генерала Л. Рендуліка, розглянута Нюрнберзьким військовим трибуналом після завершення Другої світової війни. Самого генерала Трибунал виправдав за використання тактики «випаленої землі» в Норвегії, пославшись на принцип воєнної необхідності [2].

Якщо говорити про екологічні проблеми, які пов'язані з військовими діями в Україні, то серед головних проблем можна виділити: підтоплення, на сході України, шахт внаслідок підняття ґрунтових вод, забруднення атмосферного повітря різними газами, які виділяються внаслідок спалювання вугілля у промислових підприємствах та через влучання артилерії в хімічні та металургійні підприємства, а також через згоряння великої кількості потужних боєприпасів. Слід звернути увагу і на жакливий санітарно-гігієнічний стан питних вод в регіоні, зумовлений тим, що знезаражувальні установки у містах практично відключені, і вода надходить до споживачів майже без очищення.

Військові дії призводять до екологічних наслідків, які спрогнозувати важко і які дадуться взнаки упродовж багатьох років після завершення бойових дій. Необхідно звернути увагу на основні забруднювачі атмосферного повітря та їх небезпеку при перевищенні гранично допустимої концентрації. Серед них можна виділити такі: оксиди Карбону, Нітрогену, Сульфуру, сірководень, сполуки Флуору та Хлору [3].

Існують не менш шкідливі вибухові речовини, які завдають шкоди не тільки людині а й навколишньому середовищі. Фугасні набої які

розриваються, виділяють надзвичайно токсичні речовини, шкідливі як для рослинного так і тваринного світу, а також людини. Відбувається масове заростання не оброблених полів бур'янами, створюється екстримальні антропогенні умови, які в окремі пори року підкріплюються природними [4].

Перекопана вибухами снарядів і бомб земля підлягає значному меліоративному втручанню. Уламки розлітаються від снарядів і бомб, ударна хвиля знищує всіх тварин і птахів на відстані до 100 метрів, та пошкоджує дерева, які з часом стають об'єктом заселення різних шкідників і грибкових хвороб, та гинуть протягом декількох років. В результаті порушується тонкий шар гумусу, що призводить до безплідних підгрунтових горизонтів на поверхні ґрунту.

Вибухи від бомб порушують рівень ґрунтових вод, заповнюється дощовою і талою водою і стають сприятливими осередками для розмноження комарів. На окремих ділянках відбувається затвердіння підгрунтових горизонтів, утворюється залізовмісна кірка, на якій ніяка рослинність не може започаткувати своє існування [5].

Повномасштабне вторгнення росії до України з 24 лютого вже завдало та продовжує завдавати величезної шкоди людям та інфраструктурі населених пунктів, де тривають бойові дії. Але війна впливає і на дику природу. Зараз навіть неможливо повністю оцінити вплив війни на довкілля через брак точної інформації. Причин цьому дві. Насамперед, навіть збирати ці дані небезпечно для фахівців, оскільки тривають активні бойові дії. По-друге, не вся інформація може бути озвучена публічно з тактичною метою.

Збереження миру, зміцнення принципів рівноправного міжнародного співробітництва – основа успішного вирішення екологічної проблеми, яка тісно пов'язана з багатьма глобальними проблемами у розвитку людської цивілізації, і в першу чергу з проблемою війни і мир. Тому, вже сьогодні необхідно використовувати міжнародну співпрацю, залучати провідних фахівців з досвідом роботи екологічного відновлення екологічно-небезпечних територій. Налагоджувати таку співпрацю необхідно починати вже сьогодні, оскільки екологічна ситуація вимагає негайних практичних кроків.

### **Список використаних джерел:**

1. Сидоришина Ю. Г., Калінін І. В. Негативний вплив військових дій на екологічний стан нашої планети. URL: <https://fpgoe.npu.edu.ua>. (дата звернення 27.04.2022).
2. Orellana M.A. Criminal punishment for environmental damage: Individual and state responsibility at a crossroad. Georgetown International Environmental Law Review. 2005. URL: <http://findarticles.com/?noadc=1>.
3. Корсак К.В., Плахотнік О.В. Основи екології, Київ.: МАУП, 2000.
4. Ярошенко А. С., Голобородько В. В. Правові аспекти законодавчого регулювання права громадян на доступ до інформації про стан довкілля. Електронне наукове фахове видання «Порівняльно-аналітичне право». 2019. № 5. С. 217–220.
5. Кардаш Д. М., Лазебна О. М. Наслідки впливу військових дій на навколишнє середовище. URL: <https://fpgoe.npu.edu.ua/> (дата звернення: 27.04.2022).

*Корогод Світлана Володимирівна*

*викладач кафедри*

*кримінального права та кримінології, к.ю.н.*

*svkorohod@i.ua*

*Рогозіна Валерія Володимирівна*

*курсантка 2го курсу*

*Дніпропетровський державний університет внутрішніх справ*

*м. Дніпро, Україна*

*valeriarogozina47@gmail.com*

### **СКЛАД КРИМІНАЛЬНОГО ПРАВОПОРУШЕННЯ ТА ЙОГО КВАЛІФІКАЦІЯ**

Варто зазначити, що в умовах сьогодення точна кваліфікація кримінального правопорушення надзвичайно сильно впливає на права і свободи громадян. Оскільки у випадку порушення правил кваліфікації кримінальних правопорушень можливі помилки в процесі

правозастосування, а це може призвести безпосередньо до призначення невірної покарання. Тому, в зв'язку з вищезазначеним особливо актуальним є дослідження складу кримінального правопорушення та його кваліфікації.

Відмічаємо, що на сьогодні поняття «кваліфікація кримінального правопорушення» надзвичайно широко застосовується у кримінальному праві, кримінології, кримінальному процесуальному праві, судовій статистиці а також й інших галузях права та юридичної науки, в правозастосовній практиці тощо. Тому, закономірно, що воно тісно пов'язано із складом кримінального правопорушення [1, с. 50].

Кваліфікація кримінальних правопорушень – це точне встановлення відповідності вчиненого винним суспільна небезпечного діяння складу конкретного кримінального правопорушення, закріпленого в кримінальному законі. Кваліфікуючи злочин, ми визначаємо ту статтю КК України, в якій закріплений склад вчиненого кримінального правопорушення. Тим самим фактично за допомогою кваліфікації дається точна юридична і соціальна характеристика вчиненого діяння [2, с. 453].

Тобто, необхідно констатувати, що кваліфікація кримінальних правопорушень за своєю правовою природою – це певна пізнавально-оцінювальна діяльність, розумовий процес, при якому відповідно використовуються певні прийоми та беруться до уваги особливості певних кримінально-правових ситуацій (конкуренція кримінально-правових норм, множинність кримінальних правопорушень тощо). У процесі кваліфікації встановлюються фактичні обставини, що мають значення для кваліфікації (фактичний склад кримінального правопорушення), здійснюється їх зіставлення з юридичним складом кримінального правопорушення, задіюється правосвідомість особи, яка репрезентує правозастосовчий орган, і відбувається тлумачення кримінального закону. Все це загалом має вплинути на висновок щодо відповідності фактичних обставин скоєного діяння юридичному складу кримінального правопорушення [3, с. 25].

Разом з тим, визначення поняття складу кримінального правопорушення та кваліфікації кримінального правопорушення вказує на те, що:

1. Сутнісні ознаки складу кримінального правопорушення встановлюються виключно Кримінальним кодексом України (далі – КК України), і при цьому в жодному іншому законодавчому акті ознаки кримінального правопорушення міститися не можуть взагалі (окрім

випадків прямо і безпосередньо визначених кримінальним законом у так званих нормах із бланкетними диспозиціями [4].

2. Склад кримінального правопорушення утворює виключно певна кількість встановлених КК України ознак, тобто склад кримінального правопорушення може бути лише там і тоді, де і коли є повна сукупність ознак кримінального правопорушення, які встановлені кримінальним законом. Склад кримінального правопорушення – це завжди повна сукупність його ознак. При цьому, відповідно не може бути неповного складу кримінального правопорушення. Неповність чи відсутність хоча б однієї із ознак, встановлених чи передбачених законом для певного кримінального правопорушення, стверджує відсутність цього кримінального правопорушення, тобто такого кримінального правопорушення немає, не існує.

Отже, необхідно констатувати, що найчастіше порушується кримінальний закон тоді, коли непевно та неповно встановлюються всі ознаки складу кримінального правопорушення, і дуже часто вироки про засудження скасовуються за відсутністю в діях особи складу кримінального правопорушення.

3. Виключно уся сукупність установлених кримінальним законом ознак може характеризувати певні суспільно-небезпечні дії як кримінальне правопорушення. При цьому, зауважимо, що жодні інші державні органи чи посадові особи не можуть видавати кримінальні закони, а тому і не можуть (не правомочні) встановлювати ознаки складу кримінального правопорушення. А це означає, що визнавати ті чи інші суспільно-небезпечні дії кримінального правопорушення можна лише тоді, коли ці дії містять всі ознаки складу кримінального правопорушення [5, с. 71].

Тобто, саме за вищезазначеними ознаками і відбувається кваліфікація кримінально-протиправних діянь.

Таким чином, робимо висновок, що кваліфікація кримінальних правопорушень – це процес встановлення відповідності (тотожності) між юридично значущими ознаками кримінального правопорушення (фактичний склад кримінального правопорушення) і ознаками кримінального правопорушення, передбаченими КК України (юридичний склад кримінального правопорушення), та формулювання висновку про наявність чи відсутність такої відповідності (тотожності). Правильно кваліфікувати злочинне діяння можливо тільки у випадку правильного визначення елементів складу кримінального правопорушення.

### **Список використаних джерел**

1. Андрушко П. Кваліфікація злочинів: поняття та види. *Вісник прокуратури*. 2003. № 12. С. 48-55.
2. Кримінальне право України: Загальна частина: Підручник; За ред. проф. М. І. Бажанова, В. В. Сташиса, В. Я. Тація. 2-е вид., перероб. і допов. К.: Юрінком Інтер, 2005. 480 с.
3. Кузнецов В. В., Савченко А. В. Теорія кваліфікації злочинів: підручник. К. : вид-во КНТ, 2011. 328 с.
4. Кримінальний кодекс України: Закон України від 05.04.2001 № 2341-III. *Відомості Верховної Ради України (ВВР)*, 2001, № 25-26, ст.131.
5. Кримінальне право України: питання та задачі для підготовки до вступних, семестрових та державних екзаменів: Навч. посіб. За заг. ред. О. М. Джужи. Вид. 2-ге доп. та перероб. К. : Центр учбової літератури, 2011. 392 с.

***Корогод Світлана Володимирівна***

*викладача кафедри кримінального права та кримінології*

*капітан поліції*

*svkorohod@gmail.com*

***Швець Єлизавета Василівна***

*курсантка 2-го курсу*

*Дніпропетровський державний університет внутрішніх справ*

*м. Дніпро, Україна*

*lizasvec09@gmail.com*

### **ЗМІШАНА ФОРМА ВИНИ**

Згідно зі статтею 23 Кримінального Кодексу України вина може бути виражена тільки у формі умислу або необережності. В цей час одні кримінальні правопорушення можуть бути тільки умисними (наприклад, крадіжка – 185 ст.), другі – тільки необережними (наприклад, службова недбалість – 367 ст.), а треті – як умисними так і необережними (вбивство – 115, 119 статті).

Проте вчені-юристи та науковці у галузі кримінального права на підставі аналізу деяких статей Особливої частини ККУ розробили поняття «змішаної форми вини».

Таким чином, при змішаній формі вини, щодо одних ознак складу кримінального правопорушення має місце умисел (прямий чи непрямий), а щодо інших – необережність (кримінально-протиправна самовпевненість, кримінально-протиправна недбалість). Змішана форма вини іноді являє собою різне психічне ставлення особи у формі умислу і необережності до різних об'єктивних ознак того чи іншого кримінального правопорушення.

Питання про змішану форму вини виникає в тих складах кримінального правопорушення, в яких об'єктивна сторона за своїм характером є складною. Це обумовлено тим, що зміст вини визначається психічним ставленням особи не тільки до об'єкта, а й до об'єктивної сторони конкретного кримінального правопорушення, а отже вона повинна відображати складний характер об'єктивних ознак конкретного складу кримінального правопорушення [1].

Пропонуємо виділити дві основні групи кримінальних правопорушень зі змішаною формою вини. Перша – це кримінальні правопорушення, у яких діяння що становить собою порушення будь-яких правил безпеки, саме по собі, якщо не враховувати наслідки – є адміністративним чи дисциплінарним правопорушенням, і лише настання суспільно-небезпечного наслідку, робить це саме кримінальним правопорушенням. Як приклад, можна назвати ст. 271, а саме «Порушення вимог законодавства про охорону праці, якщо воно спричинило загибель людей, або інші тяжкі наслідки» [2].

У цих кримінальних правопорушеннях порушення встановлених правил може бути як умисним так і необережним, але саме ставлення до наслідків виражається тільки в необережності: кримінально-протиправній недбалості, або кримінально-протиправній самовпевненості. Таким чином, коли винний порушує правила умисно, і має місце змішана форма вини : щодо діяння – умисел, а щодо наслідків – необережність.

У другій групі кримінальних правопорушень, складність об'єктивної сторони полягає у тому, що передбачене законом умисне діяння спричиняє два різних наслідки: перший – є обов'язковою ознакою об'єктивної сторони, а другий (віддалений) – є кваліфікуючою ознакою.



В цих кримінальних правопорушеннях, відповідно до закону, щодо діяння і щодо обов'язкового наслідку суб'єктивна сторона буде виражатися в умислі (прямий, непрямий), а щодо другого наслідку – тільки в необережності (самовпевненість, недбалість). До таких кримінальних правопорушень належать, наприклад, умисне знищення чи пошкодження майна, яке спричинило загибель людей чи інші тяжкі наслідки ( ч. 2, ст. 194), або умисне тяжке тілесне ушкодження, що спричинило смерть потерпілого (ч. 2, ст. 121). Таким чином, якщо проаналізувати останнє, то щодо діяння і заподіяння тяжкого тілесного ушкодження у винного може бути лише умисел, а щодо другого наслідку – смерті, лише необережність.

При наявності змішаної форми вини слід вирішити питання - умисним або необережним. Це має важливе значення. Наприклад, відповідно до ККУ тільки в умисних кримінальних правопорушеннях можливі готування та замах [3]. Отже, при змішаній формі вини, необхідно визначити, до яких кримінальних правопорушень, умисних чи необережних – слід віднести вчинене правопорушення.

Таким чином, підводячи підсумок, варто зазначити, що значення змішаної форми вини дуже важливе. Тому що, вона дає можливість: 1) конкретизувати ступінь суспільної небезпечності правопорушення; 2) визначити правильну кваліфікацію; 3) відмежувати близькі за об'єктивними ознаками склади кримінальних правопорушень.

### **СПИСОК ВИКОРИСТАНИХ ДЖЕРЕЛ:**

1. Вереша Р.В. Кримінальне право України. Загальна частина. Навч. посіб. 2-ге вид. перероб. та доп. Станом на вересень 2011 р. К.: Центр учбової літератури, 2012. 320 с.
2. Омельчук О. М. Кримінальне право України: навч. посіб. К. : Наукова думка, 2004. 300 с.
3. Кримінальний кодекс України: Закон України від 05.04.2001 № 2341-III. Офіційний вісник України від 08.06.2001. 2001 р.

*Левчук В.О.,  
студентка юридичного факультету  
Донецького національного університету ім. Василя Стуса*

## **ХАРАКТЕРИСТИКА ХУЛІГАНСТВА ЗА КРИМІНАЛЬНИМ ЗАКОНОДАВСТВОМ УКРАЇНИ І ЗАРУБІЖНИХ КРАЇН**

Хуліганство за статтею 296 КК України є грубим порушенням громадського порядку з мотивів явної неповаги до суспільства, що супроводжується особливою зухвалістю чи винятковим цинізмом [1]. Погодимося з науковцями, які вважають, що порівняльні дослідження у сфері права не тільки відіграють велику науково-пізнавальну роль, але і мають певне прикладне значення [2, с.120]. В різні часи дослідженню хуліганства присвятили увагу О.А. Галемін, Н.О. Гуторова, М.І. Панов, В. М. Трубников, М. І. Хавронюк, В.В. Шаблистий, П.Л. Фріс та багато інших науковців. Н.П. Валов наголошує, що хуліганство – це специфічний злочин, розповсюджений і небезпечний. В доктринальному тлумаченні поняття хуліганства є значні розходження, ще не вироблені досить чіткі критерії розмежування хуліганства і суміжних злочинів та адміністративних проступків [3, с. 131]. Тож варто проаналізувати, які діяння у зарубіжних країнах визначені як хуліганські, що і є метою цієї роботи.

Аналізуючи склади злочинів «хуліганство» у кримінальному законодавстві колишніх радянських країн слід зазначити, що їх об'єктом є громадський порядок (Казахстан [4], Естонія); громадський порядок та безпека (Азербайджан [5], Молдова [6], Киргизстан [7], Латвія); громадський порядок та моральність (Вірменія, Таджикистан [8]). Отже, відповідні статті у кримінальних кодексах зазначених країн здебільшого віднесено до злочинів проти громадського порядку, громадського порядку та моральності; громадського порядку і безпеки.

В.В. Шаблистий та О.А. Галемін при аналізі кримінального законодавства країн-учасниць СНД, Балтії та Грузії також відмітили, що у сфері правового регулювання відповідальності за хуліганство спостерігається схожість і відмінність стосовно безпосереднього об'єкту

– це громадський порядок, моральність, безпека. Слід звернути увагу, що будова об'єкта даного злочину за законодавством деяких зарубіжних країн аналогічна будові об'єкта характерного для ст. 296 КК України у вигляді суспільних відносин у сфері громадського порядку.

В більшості європейських країн об'єктивна сторона дещо відрізняється від об'єктивної сторони злочину, передбаченою ст. 296 КК України. Наприклад, у Нідерландах до хуліганських дій прирівняні завідомо неправдиві викрики про надання допомоги та використання екстрених номерів. У Данії публічна поведінка, що виходить за межі загальноприйнятої, нанесення тілесних ушкоджень у публічних місцях. У Великобританії публічні вислови про наміри застосовувати фізичне насильство, якщо це викликає страх у осіб. Німеччина встановлює відповідальність за насильство чи його погрозу застосування, якщо при цьому виникає порушення суспільного спокою. КК Польщі передбачає хуліганством наругу над історичними пам'ятками та подіями, постатями, а також наругу в публічних місцях [9].

В кримінальних кодексах таких держав, як: Вірменія, Грузія, Литва, Латвія, Естонія, Молдова та інші, правові норми щодо хуліганства встановлюють обов'язкові ознаки у вигляді предмета злочину та потерпілого від злочину. Так, потерпілий від злочину у законодавстві іноземних країн іменується як: особа; громадянин; люди; малолітній, особа похилого віку, інвалід або особа, що знаходиться в безпорадному стані; установа або підприємство або організація; представник влади або інша особа, яка виконує обов'язки з охорони громадського порядку або припиняє порушення громадського порядку; представник влади або інша особа, яка припиняє хуліганство; представник влади або інша особа, яка виконує обов'язки з охорони громадського порядку; особа, що припиняє хуліганські дії.

Форми хуліганських дій у вигляді «особливої зухвалості» та «виняткового цинізму» аналогічно українському законодавству закріплено і у законодавствах Республіки Молдова, Казахстан, Таджикистан, Латвії, Литви, Вірменії та інших.

Склад злочину визнано формальним у законодавствах Латвії, Литви, Естонії, Франції, Болгарії, Великобританії. Формально-матеріальним у Азербайджані, Вірменії, Грузії, Киргизії, Таджикистані, Туркестані, Ізраїлі, Китаї, Швеції. Матеріальним у Казахстані, Нідерландах, Норвегії.

Щодо особливостей факультативних ознак об'єктивної сторони даного злочину є цікавим той факт, що деякі країни визначають обов'язковою кваліфікуючою ознакою злочину місце вчинення злочину. Таким місцем є різні види транспорту (у Киргизії, Казахстані, Литві), громадське місце (у Естонії, Ізраїлі), медичні установи (у Молдові), державні органи та установи (в Іспанії).

Час як кваліфікуюча обов'язкова ознака таких злочинів закріплено на законодавчому рівні у Іспанії, Нідерландах – під час масових заходів, культурних заходів, спортивних змагань, у Великобританії – під час масових заходів, у Швеції – під час весілля, похорон, суду, служби в церкві, Узбекистан – під час масових заходів.

У кримінальних кодексах Вірменії, Казахстану, Узбекистану норми стосовно хуліганства містять його кваліфікуючі ознаки у вигляді застосування зброї як холодної, так і вогнепальної, спеціальних засобів чи предметів для заподіяння тілесних ушкоджень чи смерті, вибухових речовин та пристроїв. В Україні у вигляді застосування вогнепальної або холодної зброї чи іншого предмета, який є спеціально пристосованим або задалегідь заготовлений для заподіяння тілесних ушкоджень.

Польське законодавство не має спеціальної норми у кримінальному кодексі схожої на статтю 296 КК України, а разом з тим криміналізує декілька схожих діянь. Так, встановлено кримінальну відповідальність за: «активну участь у натовпі, якщо його учасники насильницьки посягають на осіб і майно»; «активна участь у натовпі, насильницькі дії якого спричинили заподіяння тяжкої шкоди здоров'ю або смерті людини» [10].

Кримінальний кодекс Литви містить ст. 284, яка є фактично аналогічною нормі ст. 296 КК України, але відрізняється від національної за об'єктивною стороною. Так, КК Литви встановлює як обов'язкові ознаки об'єктивної сторони складу злочину, так і альтернативні діяння вчинені у громадському місці: погроми; знущання; вандалські вчинки; нецензурна лайка; порушення громадського спокою; інша неналежна поведінка [11]. З цього можна зробити висновок стосовно відмінностей у регулюванні відповідальності за вищевказані дії у законодавстві Литви та України. Так, в Україні більшість дій, які криміналізовані за законодавством Литви, відносяться до адміністративних правопорушень.

Слід звернути увагу, що КК України не встановлено як обов'язкову ознаку об'єктивної місце вчинення злочину, тоді як у польському законодавстві це прямо передбачено і таке місце є «громадським місцем».

Німецьке кримінальне законодавство вказує на особливу тяжкість групових порушень громадського порядку і спокою з використанням фізичного насильства, які характеризуються: застосуванням насильства щодо осіб; використання зброї; мародерством. З цього можна зробити висновок, що німецьке законодавство має спільні риси з українським кримінальним законодавством, яке встановлює кваліфікуючі ознаки хуліганства у вигляді: вчинення його групою осіб, із використанням спеціального заготовлених для нанесення тілесних ушкоджень предметів.

Крім того слід зазначити, що у кримінальному законодавстві зарубіжних країн передбачена відповідальність за вчинення хуліганських дій, але в деяких країнах (Німеччина, Литва, Польща) не використовується терміни «хуліганство» та «хуліганські мотиви». Вказані дефініції переважно характерні для пострадянських країн. Відтак, такий склад злочину хуліганства як формальний, характерний, в основному, для Європейських країн, а матеріальний - для деяких країн Прибалтики, зокрема Литви.

Наведені характеристики хуліганських діянь в порівняльному аспекті доводять, що в кримінальному законодавстві більшості зарубіжних країн цей злочин вважається злочином проти громадського порядку і безпеки. Подальше дослідження ознак хуліганства матиме наукове та прикладне значення для всебічного та повного розуміння його природи з метою чіткої правової регламентації злочинних хуліганських дій та розроблення ефективних заходів запобігання цьому суспільно небезпечному діянню.

### **Література:**

1. Кримінальний кодекс України від 05.04.2001 р. (зі змінами) URL: <https://zakon.rada.gov.ua/laws/show/2341-14#Text>. (дата звернення 21.03.2022).
2. Кримінальна відповідальність за хуліганство, пов'язане з опором особам, наділеним владними повноваженнями під час виконання службових обов'язків чи іншим громадянам, що припиняли хуліганські дії : монографія / В. В. Шаблистий, О. А. Галемін ; за заг. ред. д.ю.н., доц. В. В. Шаблистою. Дніпро : Дніпроп. держ. ун-т внутр. справ ; Ліра ЛТД, 2017. 164 с.
3. Валов Н.П. Ответственность за хулиганство: монография. Харьков 2020. С. 131.
4. Уголовный кодекс Республики Казахстан. Алматы : Юрист, 2000. 141 с.
5. Уголовный кодекс Азербайджанской Республики / под ред. И. М. Рагимова. СПб. : Юридический центр Пресс, 2001. 325 с.

6. Уголовный кодекс Республики Молдова. Кишинев : Lavilat-Info SRL, 2009. 144 с.
7. Уголовный кодекс Кыргызской Республики. Бишкек: Паритет Инфо, 1998. 184 с.
8. Уголовный кодекс Таджикистана. URL: <http://crimpravo.ru/codecs/tad/2.rtf>. (дата звернення 01.04.2022).
9. Джерела Особливої частини кримінального законодавства Республіки Польща. URL: [http://www.pravo.vuslib.net/book\\_r310\\_page\\_9.html](http://www.pravo.vuslib.net/book_r310_page_9.html) (дата звернення 01.04.2022).
10. Артюхова В. В. Хуліганство як кримінальне правопорушення. Кримінальне правопорушення: національний та зарубіжний виміри: матеріали Міжнар. наук.-практ. конф. (Одеса, 24 травня 2019 р.). Одеса: Національний університет «Одеська юридична академія». 2019. С. 73 – 75.
11. Кримінальний кодекс Литовської Республіки / переклад – К. В. Менченя; під ред. О. В. Коротюк. К. : ОБК, 2021. 158 с.

*Легка І.В.*

*Аспірантка Академії Державної пенітенціарної служби*

## **ОСОБЛИВОСІ ВІДОБРАЖЕННЯ КОНСТИТУЦІЙНИХ ПОЛОЖЕНЬ ЩОДО ГЛАСНОСТІ СУДОВОГО ПРОЦЕСУ В НАЦІОНАЛЬНОМУ ЗАКОНОДАВСТВІ**

Захист конституційних прав і свобод особи справедливим, незалежним та неупередженим судом є однією з невід’ємних ознак демократичної держави, в якій одним із показників реальної дії принципу верховенства права є довіра суспільства до судової влади та впевненість кожного в ефективності судового захисту. Тому саме гласність здійснення правосуддя як одна із основних конституційних засад судочинства, що визначено в п.6 ч.2 ст. 129 Основного Закону [1], прозорість та відкритість у діяльності органів та установ судової системи відіграють ключову роль у забезпеченні комунікації судової влади та суспільства, формування громадянами об’єктивної оцінки та неупередженої думки про ефективність виконання судами конституційної функції – здійснення правосуддя.

З погляду умов та особливостей реалізації конституційної засади гласності судового процесу важливим є аналіз загальної концепції відображення відповідних конституційних положень в національному процесуальному законодавстві. Дослідження зазначеного питання сприятиме забезпеченню єдиного трактування сутності та застосування згаданої конституційної вимоги як на рівні конституційно-правового регулювання, національної практики здійснення правосуддя, так і загального суспільного розвитку, поліпшення демократичних процесів і взаємодії суспільства та органів судової гілки влади.

Перш за все, варто звернути увагу, що вимога гласності судового процесу є загальновизнаною у всьому світі і знайшла свій розвиток та закріплення не лише на рівні внутрішнього законодавства багатьох держав, але і в міжнародних правових документах, які визначають фундаментальні засади демократичного світу, заклали універсальні інструменти захисту прав і свобод людини, забезпечення справедливого та неупередженого судочинства, що є неможливим без гласності судового розгляду.

З цього приводу неможливо оминати увагою, що в міжнародній практиці поширеним є термін «public trial/hearing», яким в українській мові дослівно може відповідати слово «публічний» судовий розгляд, слухання. Так, у Великому тлумачному словнику сучасної української мови «публічний» визначається як такий, «який відбувається в присутності публіки, людей; прилюдний» [2, с.1187], що цілком збігається з означенням поняття «public» згідно із словником англійської мови Кембриджського університету [3]. Поняття ж «гласний» у згаданому українському словнику визначається як «доступний для широкої громадськості; відкритий, публічний» [2, с.244], що свідчить про більш широке змістовне навантаження згаданої категорії.

Якщо, для прикладу, звернутися до автентичних текстів Загальної декларації прав людини 1948 року [4] та Конвенції про захист прав людини і основоположних свобод 1950 року [5], наведених англійською мовою, то в ст.10 Загальної декларації та ч.1 ст.6 Конвенції застосована категорія «public hearing» (публічний, прилюдний розгляд), «publicity» (публічність розгляду) справи є одним із аспектів гарантованого права на справедливий суд.

Водночас, на нашу думку, вимога «public trial/hearing» та відповідна концепція за згаданими положеннями не можуть обмежуватися українським відповідником «публічний», адже за своєю сутністю та

змістом зазначений аспект права на справедливий суд є значно ширшим і очевидно має розглядатися саме через трактування української категорії «гласності» як одного із принципів демократичного суспільства, що надає здійсненню правосуддя легітимності, гарантує, що правосуддя не здійснюватиметься таємно, без публічного контролю; та слугує одним із засобів підтримання довіри до судів, як на цьому послідовно наголошує у своїй практиці Європейський суд з прав людини (п. 56 рішення у справі «Шагін проти України» від 10 грудня 2009 року та ін.) [6].

У національному законодавстві конституційна засада гласності судового процесу деталізується зокрема в процесуальних кодексах, а також у Законі України «Про судоустрій і статус суддів» [7]. Оновленням у 2017 році процесуального законодавства в ст. 7 «Гласність судового процесу» Цивільного процесуального кодексу України [8], в ст. 8 «Гласність судового процесу» Господарського процесуального кодексу України [9], в ст. 10 «Гласність судового процесу» Кодексу адміністративного судочинства України [10] було уніфіковано підходи до визначення зазначеної засади згідно із формулюванням відповідних конституційних положень, уточнено правила і випадки обмеження гласності судочинства, які розкриваються також через вимоги усності, відкритості судового розгляду тощо. Положеннями Кримінального процесуального кодексу України [11] у ст. 27 та Закону України «Про судоустрій і статус суддів» [7] у ст.11 визначено засаду «гласності і відкритості» судового процесу. При цьому, у всіх процесуальних кодексах серед основних засад судочинства визначено саме «гласність і відкритість судового процесу та його повне фіксування технічними засобами». Наведена техніко-юридична формула поєднання категорій «гласності» та «відкритості» судового процесу спонукає до різного тлумачення та породжує дискусії щодо правового змісту конституційної засади гласності судового процесу, різні підходи до визначення співвідношення категорій «гласність» та «відкритість» не лише з позицій окремих видів судочинства, але і в цілому з огляду на проголошений Основним Законом принцип гласності судового процесу.

Отже, конституційна засада гласності судового процесу в галузевому законодавстві відображена дещо відмінно від текстуального вираження змісту конституційної норми п.6 ч.2 ст. 129, адже в процесуальних кодексах та поточному законодавстві засада власне гласності розкривається через поєднання в єдину вимогу разом з категорією



відкритості, що породжує дещо розрізнене трактування гласності як конституційної засади, спонукає до помилкового ототожнення гласності та відкритості судочинства. З огляду на викладене актуальними залишаються аналіз та пошук шляхів вдосконалення національного законодавства з тим, щоб найповніше та більш точно відобразити конституційну засаду гласності судового процесу у відповідності з її дійним змістом та забезпечити її реалізацію.

### Література:

1. Конституція України: Закон від 28.06.1996 № 254к/96-ВР. Дата оновлення: 01.01.2020. URL: <https://zakon.rada.gov.ua/laws/show/254%D0%BA/96-%D0%B2%D1%80#Text> (дата звернення: 10.02.2022).
2. Великий тлумачний словник сучасної української мови : 250000 / уклад. та голов. ред. В. Т. Бусел. Київ; Ірпінь: Перун, 2005. VIII, 1728 с.
3. Cambridge Dictionary. URL: <https://dictionary.cambridge.org/dictionary/english/public> (дата звернення: 16.02.2022).
4. Universal Declaration of Human Rights. URL: <https://www.un.org/en/about-us/universal-declaration-of-human-rights> (дата звернення: 16.02.2022).
5. European Convention on Human Rights. URL: [https://www.echr.coe.int/documents/convention\\_eng.pdf](https://www.echr.coe.int/documents/convention_eng.pdf) (дата звернення: 16.03.2022).
6. Рішення Європейського суду з прав людини у справі «Шагін проти України»: від 10 грудня 2009 року. URL: [https://zakon.rada.gov.ua/laws/show/974\\_612#Text](https://zakon.rada.gov.ua/laws/show/974_612#Text) (дата звернення: 10.02.2022).
7. Про судоустрій і статус суддів: Закон України від 02.06.2016 № 1402-VIII. Дата оновлення: 22.03.2022. URL: <https://zakon.rada.gov.ua/laws/show/1402-19#Text> (дата звернення: 23.03.2022).
8. Цивільний процесуальний кодекс України: Закон України від 18.03.2004 № 1618-IV. Дата оновлення: 06.04.2022. URL: <https://zakon.rada.gov.ua/laws/show/1618-15#Text> (дата звернення: 07.04.2022).
9. Господарський процесуальний кодекс України: Закон України від 06.11.1991 № 1798-XII. Дата оновлення: 15.12.2021. URL: <https://zakon.rada.gov.ua/laws/show/1798-12#Text> (дата звернення: 12.02.2022).
10. Кодекс адміністративного судочинства України: Закон України від 06.07.2005 № 2747-IV. Дата оновлення: 01.01.2022. URL: <https://zakon.rada.gov.ua/laws/show/2747-15#Text> (дата звернення: 11.02.2022).
11. Кримінальний процесуальний кодекс України: Закон України від 13.04.2012 № 4651-VI. Дата оновлення: 05.01.2022. (дата звернення: 10.02.2022).

*Паламар С.Б.,  
студентка юридичного факультету  
Західноукраїнського національного університету*

## **ОКРЕМІ АСПЕКТИ ПРАВОВОГО РЕГУЛЮВАННЯ СПАДКУВАННЯ ЗА ЗАПОВІТОМ В УКРАЇНІ**

В умовах соціально-економічних перетворень у нашій державі є надзвичайно важливим обговорення проблем спадкових правовідносин в Україні. На даному етапі розвитку саме спадкування є та залишається найбільш дискусійним питанням в юриспруденції, а також є чи не найбільш обговорюваним серед українського суспільства. Питання спадкування є актуальним у будь-який час, оскільки з ним стикається практично кожен громадянин України.

Даний інститут вивчало та вивчає багато авторитетних юристів та науковців: Л. Брукатський, О. Грін, Ю. Заїка, Є. Орач, З. Ромовська, В. Васильченко, О. Дзера, І. Жилінкова, М. Дякович, В. Чуйкова, Л. Шевчук та інші вчені.

Спадкування справедливо вважається одним із найдавніших інститутів у правовій площині, який завжди потребує дослідження та вдосконалення відповідно до етапу розвитку держави та її громадян. Це пов'язано із тим, що рано чи пізно майже кожна людина стає спадкоємцем та спадкодавцем. Саме інститут спадкування регулює майнові інтереси суспільства, громадян певної держави, а також їх сімей. В Україні традиційно виділяють два типи спадкування: за законом та за заповітом. Саме правове регулювання другої форми спадкування буде розглянуте у даній роботі.

Спадкування за заповітом – це складова частина цивільно-правового інституту спадкового права, яка регулює відносини, що виникають при укладанні фізичною особою правочину, який є належно оформлений. Даний правочин стосується зміни встановленого законодавством нашої держави порядку переходу до іншої особи чи інших осіб майна, яке належить їй, у разі своєї смерті [ 4, с. 64 ]. Тобто кожна особа має право укласти заповіт, але він має відповідати нормам законодавства, яке діє на території України. У такому разі спадкодавець може заповісти власне майно особам, яким вважатиме за потрібне. Такі особи мають бути обов'язково учасниками цивільно-правових відносин.

Відповідно спадкування за заповітом у правовій площині розглядається як певна форма правовідносин, а також суспільні правовідносини, які врегульовані нормами права та є результатами їх безпосередньої дії. Для початку дії таких норм потрібні фактичні обставини, які є сукупністю юридичних фактів. Саме вони є основою виникнення правовідносин, які пов'язані із спадкуванням за заповітом. До них відносяться: складання заповіту, смерть спадкодавця, відкриття та прийняття спадщини [ 2, с. 47 ].

Відповідно до ст. 1233 Цивільного кодексу України (далі – ЦК України), заповіт – це особисте розпорядження фізичної особи у разі її смерті [ 5 ]. Також проаналізувавши зміст даного поняття можна виділити певні ознаки заповіту. По-перше, правом на його складання наділені лише фізичні особи. В окремих випадках, передбачених законодавством України, подружжя може скласти спільний заповіт. По-друге, вчинення заповіту у будь-якому разі через представника є недопустимим, оскільки у ньому має бути викладена воля безпосередньо спадкодавця. Тобто наявний особистий характер заповіту. По-третє, право на спадкування за заповітом у спадкоємців виникатиме після смерті спадкодавця, а не часу його написання. Дана ознака є специфічною в інституті спадкування та спадкового права в цілому.

На даному етапі дослідження та становлення спадкового права, буде доцільним виділити три види заповітів: з умовою, секретний заповіт та заповіт подружжя. Особливістю заповіту з умовою є те, що спадкодавець може вписати у ньому умову, яку спадкоємець повинен виконати для того, щоб прийняти спадщину. Така умова може носити як майновий, так і немайновий характер. Секретний заповіт вирізняється тим, що ніхто крім заповідача не знає його змісту. Тому такий заповіт варто писати чітко та грамотно, щоб не виникало у майбутньому проблем із його тлумаченням або неточностей. Він після написання заповідачем, передається у запечатаному конверті нотаріусові для посвідчення. Після смерті спадкодавця нотаріус у присутності зацікавлених осіб відкриває його та оголошує зміст. Заповіт подружжя складається щодо майна, яке належить їм на праві сумісної власності. У разі смерті одного із подружжя таке майно переходить іншому із них, хто залишився живим. При цьому нотаріус накладає заборону на це майно, яка означає заборону права відчуження його третім особам. Тому інший із подружжя має право лише на користування та володіння ним.

Хто може бути спадкоємцем за заповітом? Згідно із законодавством нашої держави, спадкоємцями в такому разі може бути фізична особа (або кілька фізичних осіб), незалежно від того, чи має вона сімейні чи родинні відносини із заповідачем, а також є учасником цивільних правовідносин. Також важливо зазначити, що спадкодавець може обмежити чи позбавити право на спадщину особу, яка є спадкоємцем за законом. Відповідно до ЦК України та інших нормативно-правових актів, спадкодавець не має права позбавити такого права осіб, які мають право на обов'язкову частку у спадщині.

Дискусійним питанням, яке стосується спадкування за заповітом, є правові наслідки недотримання письмової та нотаріальної форми заповіту. Відповідно до ч. 2 ст. 215 ЦК України, не вимагається судом визнання такого заповіту недійсним, а ось нікчемний правочин може бути визнаний в судовому порядку [ 3, с. 24 ]. Проаналізувавши судову практику, можна дійти висновку, що навіть із допомогою кваліфікованого нотаріуса, кожна четверта справа стосується визнання заповіту недійсним. Дуже часто такі колізії відбуваються через такі обставини: спадкодавець не підписав заповіт, заповідач не розумів значення своїх дій, позбавив спадщини обов'язкових спадкоємців, вписав майно, яке не було його власністю тощо.

Отже, спадкування за заповітом є одним із найдавніших правочинів, який досліджується та розкривається у нових аспектах досі. Ключовим у даному інституті є правильне складання заповіту та визначення кола суб'єктів, відносини яких він регулює. Також справи, які стосуються спадкування за заповітом є дещо складні, оскільки немає при розгляді спадкодавця, який б міг пролити світло на обставини, які невідомі. Виконання заповіту може бути ускладнене при незрозумілому трактуванні деяких понять та термінів, нечіткого та неграмотного написання. Тобто інститут спадкування за заповітом потребує вдосконалення та кращого регулювання з боку держави.

### **Література:**

1. Баранова Л. О., Товстик А. О. Порівняльна характеристика спадкування за заповітом та за законом. *Юридичний науковий електронний журнал*. №4, 2021. С. 179-181.
2. Кобзар В.В. Актуальні питання правового регулювання спадкування за заповітом. *Науковий вісник Ужгородського національного університету*, 2015. С. 45-48.

3. Михайлів М. Спадкування за заповітом в умовах рекодифікації цивільного законодавства України. *Підприємництво, господарство і право*. №10, 2020 р. с. 22-26.

4. Федоренко Т. В. Проблеми правового регулювання спадкування за заповітом. *Актуальні проблеми вітчизняної юриспруденції*. №3, 2017. С. 63-65.

5. Цивільний Кодекс України від 06 січня 2003 р. № 435-IV. *Верховна Рада України*. URL: <https://zakon.rada.gov.ua/laws/show/435-15#Text>

**Проконова А.В.,**

*Студентка юридичного факультету*

*Донецького національного університету імені Василя Стуса*

## **ОСОБЛИВОСТІ САМОЗАХИСТУ ЦИВІЛЬНИХ ПРАВ**

В Конституції України у статті 3 наголошено на тому, що людина, її життя і здоров'я, честь і гідність, недоторканність і безпека визнаються в Україні найвищою соціальною цінністю. Права і свободи людини та їх гарантії визначають зміст і спрямованість діяльності держави. Держава відповідає перед людиною за свою діяльність. Утвердження і забезпечення прав і свобод людини є головним обов'язком держави [1].

Права людини є недоторканими і права однієї особи закінчуються там, де починаються права іншої. Це незмінне правило, яке тільки підтверджує правове положення, передбачене ст. 3 Конституції України, а також міжнародними нормативно-правовими актами.

Для того, щоб володіти та розпоряджатись правами, потрібно знати усі засоби та способи їхнього захисту, а також вміти їх застосовувати. В положенні ч. 6 ст. 55 Конституції України наведено, що кожен має право будь-якими не забороненими законом засобами захищати свої права і свободи від порушень і протиправних посягань [1]. Цивільний кодекс України (далі – ЦК України) визнає дві форми захисту: юрисдикційну та неюрисдикційну.

Юрисдикційна форма захисту здійснюється різними спеціально уповноваженими на цей вид діяльності державою органами із властивим кожному з них певним процесуальним порядком діяльності. Неюрисдикційна ж передбачає правомірні дії безпосередньо окремих

суб'єктів для відновлення порушеного права без звертання до компетентних органів. Іншими словами це самозахист, визначення якого міститься у ст. 19 ЦК України.

Самозахистом є застосування особою засобів протидії, які не заборонені законом та не суперечать моральним засадам суспільства. Способи самозахисту мають відповідати змісту права, що порушене, характеру дій, якими воно порушене, а також наслідкам, що спричинені цим порушенням. Способи самозахисту можуть обиратися самою особою чи встановлюватися договором або актами цивільного законодавства [2].

Отже, виходячи з визначення, можна виділити характерні ознаки самозахисту:

1. є можливим у разі порушення або загрози порушення права конкретної особи;
2. спосіб самозахисту, який обирає особа, не повинен суперечити закону, договору та моральним засадам суспільства;
3. способи самозахисту мають відповідати змісту права, що порушене, характеру дій, якими воно порушене, а також наслідкам, що спричинені цим порушенням;
4. самозахист здійснюється лише у формі активних дій, бездіяльність не може розцінюватись як самозахист;
5. особа захищає себе самостійно при цьому не звертаючись до компетентних органів, відповідно при застосуванні самозахисту, не застосовується державний примус.

Щодо самостійності між науковцями вже довгий час ведуться дискусії. Одні притримуються думки, що самозахистом є всі дії, які здійснюються без залучення компетентних осіб. Тобто у цьому випадку допускається втручання третіх осіб. Інші ж наголошують на тому, що людина повинна діяти самостійно. Якщо уважно аналізувати та розібрати ст. 19 ЦК України, то можна підтримати останню групу науковців. Законодавство використовує формулювання “Самозахистом є застосування особою засобів протидії...”, тобто особа повинна діяти самостійно. А тому Самозахистом не визнається проведення заходів щодо охорони свого майна, звернення до третіх осіб, які надають послуги з приводу забезпечення охорони майна чи особи. Самозахистом є тільки перешкоджання будь-яким третім особам, які неправомірно посягають на

цивільні права, заподіяння шкоди цивільним правам та інтересам інших осіб тощо [3, с. 103]. Тому всі засоби, до яких вдається особа, щоб припинити або попередити правопорушення шляхом впливу на порушника самостійно, власними зусиллями без звернення до компетентних органів або сторонніх осіб, повинні розцінюватись як засоби неюрисдикційного захисту (самозахисту).

Особа не може застосовувати самозахист без вагомої причини та порушувати права інших. Посягання на права карається законом. Тому існує межа, за яку не можна виходити, захищаючи свої права. Вона виявляється в умовах застосування самозахисту, а саме:

1. шкода, яку заподіяла особа захищаючи свої цивільні права, є меншою, ніж та, яка їй погрожувала або була нанесена;
2. засіб, який застосувала особа був єдиним способом захисту порушених цивільних прав.

У разі дотримання цих правил, особа не піддається покаранню з боку держави за шкоду, яку вона спричинила кривднику, захищаючи свої цивільні права.

Аналізуючи положення законодавства можна відзначити, що існує декілька способів самозахисту: необхідна оборона, крайня необхідність, притримання майна кредитором та інші законні способи. Даний перелік обставин не є виключним, тому людина є відносно вільною в своїх діях (обмеженням є лише закон).

Крайня необхідність та необхідна оборона - поняття міжгалузеві, з ними можна зустрітись і в цивільному праві, і в адміністративному, і в кримінальному тощо. Крайня необхідність означає те, що особа, захищаючи свої права, завдає шкоди кривднику задля відвернення небезпеки. Але у цьому випадку людина повинна здорово оцінювати ситуацію та свої сили та брати до уваги те, що шкода, яку вона спричинила повинна бути менша за ту, яка їй загрожувала. Необхідна оборона полягає у завданні шкоди правопорушнику з метою припинити правопорушення і захистити власний інтерес.

Притримання - поняття, притаманне лише цивільному праву. Положення ч. 1 ст. 594 ЦК України наділено кредитора цим правом: “Кредитор, який правомірно володіє річчю, що підлягає передачі боржникові або особі, вказаній боржником, у разі невиконання ним у

строк зобов'язання щодо оплати цієї речі або відшкодування кредиторів пов'язаних з нею витрат та інших збитків має право притримати її у себе до виконання боржником зобов'язання» [2]. Притримання виконує подвійну функцію: є не лише видом самозахисту, а й специфічним способом забезпечення виконання зобов'язання, спрямованим на стимулювання боржника до належного виконання зобов'язань. Забезпечувальний механізм притримання полягає в тому, що боржник зацікавлений у поверненні необхідної йому речі, саме завдяки чому він виконує свій договірний обов'язок перед кредитором [4, с. 216].

Таким чином, можна підсумувати, що самозахистом є форма захисту цивільних прав людини, при якій остання вчиняє конкретні самостійні дії (саме дії, а не діяння) задля попередження, припинення або ліквідації наслідків порушення її прав та свобод. Варто також зазначити, що однією з головних особливостей якого є те, що самозахист вчиняється особою самостійно, без залучення уповноважених державою органів та сторонніх людей, а саме право людини на самозахист є невід'ємною частиною правомочностей суб'єктивного цивільного права фізичної особи.

#### Література:

1. Конституція України : Закон України від 28 червня 1996 р. № 254к/96-ВР. *Відомості Верховної Ради України*. 1996. № 30. Ст. 141.
2. Цивільний кодекс України : від 16 січня 2003 р. № 435-IV. *Відомості Верховної Ради України*. 2003. № 40-44. Ст. 356. (Із змінами).
3. Ямкова Т. І. Самозахист цивільних прав та інтересів. *Science, research, development state and law*. 2018. № 4. С. 103-105.
4. Чепис О. І. До питання самозахисту цивільних прав та законних інтересів. *Науковий вісник Ужгородського національного університету*. 2015. С. 213-217.



*Северин Олег Олексійович*

*Курсант*

*Науковий керівник: Шинкаренко Інна Олександрівна*

*кандидат психологічних наук, доцент*

*доцент кафедри гуманітарних дисциплін та*

*психології поліцейської діяльності*

*Дніпропетровського державного університету внутрішніх справ*

## **МІЖНАРОДНИЙ ТА ВІТЧИЗНЯНИЙ ДОСВІД ВИКОРИСТАННЯ ПОЛІГРАФІЧНИХ ДОСЛІДЖЕНЬ У ПОЛІЦІЇ**

**Постановка проблеми.** Сьогодення правотворчої діяльності в Україні набуває швидких темпів розвитку, що в свою чергу зображує покращення правової системи до міжнародних стандартів. Використання поліграфічних досліджень визначається як неабияк поширене явище. Так як правоохоронні органи є представниками державної влади, їх метою є забезпечення добробуту кожного індивіда шляхом боротьби зі злочинами, що посягають на права та свободи громадян.

**Стан дослідження.** Питання застосування поліграфа в правоохоронній діяльності не є новим у вітчизняній науці. Його дослідженню присвячували свої праці Р. С. Белкін, О. В. Белюшина, В. І. Василичук, Ю. Ю. Орлов, Г. К. Кравцова, Я. В. Комісарова та ін.

**Мета** написання полягає в вивченні досвіду зарубіжних країн здійснення психофізіологічних досліджень з використанням поліграфа та визначення місця, ролі та можливостей їх використання для отримання доказової й орієнтуючої інформації в діяльності правоохоронних органів України.

**Виклад основних положень.** Отримання інформації, що має значення для розслідування кримінальних правопорушень, є метою правоохоронної діяльності будь-якої правової держави. Пошук нових засобів і шляхів здобуття та використання доказової й орієнтуючої інформації є одним з актуальних завдань нашої держави та безпосередньо пов'язані з використанням сучасних досягнень природничих і гуманітарних наук.

Поліграф як засіб отримання й оцінки достовірності такої інформації від опитуваної особи шляхом фіксації фізіологічних реакцій людини на запитання став невід'ємним атрибутом діяльності правоохоронних органів багатьох країн. Десятки країн Європи та США використовують поліграф як для профілактики злочинів, так і для розслідувань й розкриття злочинів.

Використання поліграфі в роботі правоохоронних органів має хорошу ефективність, що в свою чергу доводиться з практичного боку представниками поліції в більшості країн світу.

Працівники правоохоронних органів в США, Ізраїлі, Туреччині, Польщі, країнах Балтії та інших державах, в момент добору певної групи кадрів державних службовців, проведення внутрішніх розслідувань, на досудовому слідстві, розкриття та розслідування резонансних злочинів використовують поліграф, що в свою чергу здійснює полегшення робочого процесу.

Вітчизняні науковці, спираючись на досвід правоохоронних органів зарубіжних країн, виокремлюють три основні підходи до визначення правового статусу результатів застосування поліграфа при розкритті та розслідуванні кримінальних правопорушень. По-перше, це – категоричне невизнання результатів застосування поліграфа при розкритті та розслідуванні кримінальних правопорушень доказом у суді (Естонія) По-друге, це – непряме визнання результатів застосування поліграфа при розкритті та розслідуванні кримінальних правопорушень доказом у суді (Білорусь). По-третє, це – визнання результатів застосування поліграфа при розкритті та розслідуванні кримінальних правопорушень доказом у суді (Латвія, Росія, Румунія, США та Японія) [1].

Основним конституційним принципом використання поліграфа в Україні та зарубіжних країнах у будь-якій сфері є добровільність процедури обстеження. Жодна людина не може бути піддана обстеженню на поліграфі, якщо попередньо не отримано її письмову добровільну згоду на проведення цієї процедури. Згода має бути оформлена в вигляді заяви, що заповнюється в письмовій формі. Якщо особа відмовляється підписувати добровільну згоду на проведення обстеження на поліграфі, у документі зазначають причини відмови, відповідно, перевірку на поліграфі не проводять.

Зарубіжний досвід показує, що в правоохоронній практиці перевірки на поліграфі, як правило, використовуються не в інтересах отримання судових доказів для винесення рішення по справі, а для сприяння слідчому у виборі більш перспективного і чимось обґрунтованого напрямку його роботи [2, с. 189].

Застосування поліграфа не є новим напрямком у діяльності правоохоронних органів України. СБУ вже більше п'ятнадцяти років використовує перевірки на поліграфі. Їхній досвід застосування засвідчив його високу ефективність і корисність не лише при розкритті та розслідуванні кримінальних правопорушень, а у кадровій роботі [3]. Зібраний емпіричний матеріал вітчизняної та зарубіжної слідчої та судової практики за результатами застосування поліграфа під час розслідування та розкриття злочинів дає підстави стверджувати про необхідність використання в ході слідства цього науково-технічного забезпечення.

Проведення досліджень з використанням поліграфа в Україні проводиться на підставі положень низки нормативних актів. Проте єдиного правового акта, в якому була б передбачена процедура застосування цього пристрою, методи та методики здійснення обстежень, проведення співбесід та інше, в Україні немає. Незважаючи на відсутність законів про використання поліграфа, його більш активно використовують правоохоронні органи України в контексті боротьби зі злочинністю.

**Висновок.** Отже, підсумовуючи здійснене дослідження можна дійти висновку, що практика використання поліграфа в діяльності працівників правоохоронних органів не є новою. Враховуючи міжнародний досвід зарубіжних країн, Україна має перспективи використання поліграфа як для розслідування правопорушень (у тому числі кримінальних) і боротьбі з організованою злочинністю, так і для перевірки благонадійності та добросовісності претендентів на посади в поліції.

### Література

1. Іванчук Н.В. Досвід використання поліграфа поліцією Японії. Використання поліграфа в правоохоронній діяльності: проблеми та перспективи: зб. наук. праць. 2015. № 11. С. 184–186. URL: <http://elar.naiu.kiev.ua/jspui/handle/123456789/736>
2. Черней В. В. Актуальні проблеми впровадження поліграфічних технологій у правоохоронну діяльність. Зб. матеріалів III Міжнар. наук.-практ. конф. Київ : Нац. акад. внутр. справ, 2015. С. 3–6.
3. Шевченко О. С. Особливості використання поліграфа вітчизняними правоохоронними органами на шляху забезпечення солідарності в Україні: досвід зарубіжних країн та українські реалії. Використання поліграфа в правоохоронній діяльності: проблеми та перспективи зб. наук. праць. 2015. № 11. С. 186–191. URL: <http://elar.naiu.kiev.ua/jspui/handle/123456789/7368>

**Юніна Марина Петрівна**

*доцент кафедри цивільного права, к.ю.н.*

*marysya2004@ukr.net*

**Рогозіна Валерія Володимирівна**

*Курсантка 2го курсу*

*Дніпропетровський державний університет внутрішніх справ*

*м. Дніпро, Україна*

*valeriarogozina47@gmail.com*

## **ЕВТАНАЗІЯ**

Відповідно до ч. 3 ст. 52 Основ законодавства України про охорону здоров'я медичним працівникам забороняється здійснювати евтаназію, навмисне прискорення смерті або умертвіння невиліковного хворого з метою припинення його страждань [3]. Та останнім часом все частіше з'являються заяви про можливе узаконення цієї процедури. В зв'язку з цим важливо проаналізувати проблематику запровадження евтаназії в вітчизняному законодавстві.

Слово «euthanasia» має латинсько-грецьке походження, що в перекладі означає «легку, безболісну, щасливу смерть». Та незважаючи на зовнішню зрозумілість, за цим терміном приховується доволі суперечливе і складне явище. Ця проблема давно осмислювалась філософами, істориками, представниками релігії і медицини і насамперед фахівцями в галузі цивільного права. І, як наслідок, дослідники цієї теми розділились на два полярні табори.

Такі відомі філософи як Сократ, Платон, Ф. Бекон, З. Фрейд говорили про те, що людина має право на легку добровільну смерть, що евтаназія є благом не лише для самого хворого, а і людей, що його оточують. Зокрема Ф. Бекон говорив, що обов'язок медика не тільки відновити здоров'я, а і в тому аби полегшити страждання хворого. Лікар має забезпечити пацієнту легку і мирну смерть. Та разом з тим, можна пригадати і тих мислителів, які таку точку зору не поділяли, серед них Конфуцій, Піфагор, Епікур, Аристотель та інші. Їх думка

зосереджувалась на тому, що ми не можемо судити про смерть, бо ще не пізнали життя.

Прихильники евтаназії аргументують свою точку зору тим, що з боку філософії – перехідна стадія від життя до смерті не має приносити людині страждання і бути принизливою; з боку права – людина має право на життя, а отже і право приймати рішення, що стосується її тіла, у тому числі і рішення про смерть; з боку медицини – якщо хворий страждає від нестерпного і постійного болю, а смерть неминуча і лишається просто чекати, то чи не краще таку людину позбавити мук пришвидшивши його безболісну миттєву смерть...

Противники евтаназії висувають на противагу свої, не менш переконливі, аргументи. Філософія у своїй культурній традиції визначає життя найвищим благом і найбільшою цінністю і узаконення евтаназії знівелює цю цінність [4]. Окрім того, евтаназія не розв'яже філософські проблеми життя і смерті, а лише насильницькі усуне їх.

З релігійної, зокрема християнської, точки зору – життя дар Божий і лише Бог може його забрати. Окрім того, існує релігійна заборона «не убий».

Законодавством України закріплено, що життя людини є найвищою соціальною цінністю. «Кожна людина має невід'ємне право на життя. Обов'язок держави - захищати життя людини. Кожен має право захищати своє життя і здоров'я, життя і здоров'я інших людей від протиправних посягань» ст. 27 Конституції України [1]. Також право на життя закріплено і п.п. 1, 2, 4 ст. 281 ЦК України: «Фізична особа має невід'ємне право на життя. Фізична особа не може бути позбавлена життя. Забороняється задоволення прохання фізичної особи про припинення її життя» [2].

Наразі принципово нових аргументів щодо можливості узаконення евтаназії не висувається, а лише ширше трактуються: ознайомлення пацієнта з діагнозом і клінічною картиною, пояснення наслідків діагнозу, прийняття колегією спеціалістів у відповідній галузі рішення про те, що подальше лікування і підтримка життєдіяльності хворого не дасть позитивних результатів, важливим є наявність висновків науково-дослідного інституту про те, що лікування цієї хвороби іншими способами неможлива, прохання самого хворого позбавити його від страждань викладене у письмовій формі і засвідчене головним лікарем закладу і нотаріусом, згода родичів хворого [3, с.47].

Та одночасно ці положення піддаються постійній серйозній критиці противниками евтаназії, які стверджують, що це неприпустимо ні з моральної, ні з юридичної точки зору. Адже, перш за все, ніхто не має права позбавляти людину життя, а має підтримувати його до природного завершення, а також завжди не виключена помилка у діагнозі і прогнозі хворого.

В Україні евтаназія вважається протиправним діянням. Верховною Радою України вже підіймалося питання про легалізацію добровільної пасивної евтаназії при підготовці проекту Цивільного кодексу України у 2003 році. Однак, через масові обурення, протести духовенства та урахування випадків можливості лікарської помилки, в остаточному варіанті Цивільного кодексу України ми не знаходимо дозволу на здійснення евтаназії. Це питання не знайшло обґрунтування у законі і залишається відкритим.

#### **Список використаної літератури:**

1. Конституція України: прийнята на п'ятій сесії Верховної Ради України 28 червня 1996 року // Відомості Верховної Ради. - 1996. - № 30. - Ст. 141.
2. Цивільний кодекс України: від 16. 01. 2003 р. // Відомості Верховної Ради. - 2003. - № 40-44. - Ст. 356
3. 3. Основи законодавства України про охорону здоров'я: від 19.11.1992р. // Відомості Верховної Ради. - 1993. - № 4. -Ст. 19.
4. Міллард Д.У. «Проблема евтаназії» / / Соціальна й клінічна психіатрія. № 4. 1996. С. 101-118.
5. Фут Філіп. «Евтаназія» // Філософські науки. № 6. 1990. С. 62-84.

**Ярошенко Артем Сергійович,**  
к.ю.н., доцент кафедри цивільного права та процесу  
[artem1191@gmail.com](mailto:artem1191@gmail.com)

**Рогозіна Валерія Володимирівна,**  
курсантка 2го курсу  
[valeriarogozina47@gmail.com](mailto:valeriarogozina47@gmail.com)

**Швець Єлизавета Василівна,**  
курсантка 2го курсу  
[lizasvec09@gmail.com](mailto:lizasvec09@gmail.com)

*Дніпропетровський державний університет внутрішніх справ*

## **РОЗВИТОК «ЗЕЛЕНОГО» ТРАНСПОРТУ В ЛОГІСТИЦІ МІСТ: ПРАВОВІ АСПЕКТИ**

Співпраця у сфері транспорту між Україною та ЄС є одним із пріоритетів внутрішньої транспортної політики. Міжнародні економічні угоди є основним інструментом співпраці України та ЄС, тому будь-які інноваційні підходи до розвитку вітчизняного транспортного комплексу та наближення його до європейських стандартів матимуть вирішальний вплив на швидкість та ефективність європейської інтеграції [1; 2].

Спираючись на аспект світових тенденцій та екологізації транспорту стратегічні орієнтири розвитку національної транспортної системи країни мають бути орієнтовані на низку екологічних аспектів. Формуючи логістичну систему, кожен учасник логістичного ринку повинен пам'ятати про наслідки своїх дій у сфері екології, сприяючи тим самим розгортанню ширшого спектра діяльності для досягнення довгострокової перспективи.

Інноваційний підхід до формування політики Україна-ЄС у транспортній галузі може стати основою стабільного розвитку транспортної галузі та позитивно вплинути на розвиток українського транспорту, а також на економіку в цілому [3, с.10]

Згідно зі статистикою, забруднення повітря від автомобільного транспорту спричиняє понад 400 тисяч передчасних смертей на рік, а економіка ЄС щорічно втрачає 100 мільярдів євро через затори.

Європейський союз в сфері економічної діяльності кожного року втрачає понад 100 млрд євро у зв'язку з заторами та понад 400 тис. передчасних смертей виникає через забруднення повітря автомобільними транспортом згідно зі статистикою.

Відповіддю європейської спільноти на виклики зовнішнього середовища став «зелений транспорт» – будь-який вид транспорту з низьким негативним впливом на навколишнє середовище.

Варто зазначити, що інвестиційні програми з модернізації транспорту та інфраструктури шляхом їх «озеленення» для мінімізації негативного впливу на навколишнє середовище та збереження конкурентних позицій стрімко впроваджуються в країнах Європейського союзу.

Такі програми засновані на використанні технологій третьої та четвертої промислових революцій. До найбільш значущих переваг Третьої промислової революції можна віднести «озеленення» транспортних систем за рахунок масового переходу на водневий та електричний транспорт, що сприяє радикальному поліпшенню якості повітря в найближчому оточенні людини. До 2030 року транспорту поставили за мету скоротити викиди газів, які є парниковими приблизно на 20% від рівня 2008 року [4, с. 175].

Останніми роками транспорт став більш енергоефективним, але автомобільний транспорт в ЄС все ще на 96% залежить від нафти та нафтопродуктів. Але тенденції значно змінюються. Значний потенціал зростання має електромобільний ринок.

Одним із найбільш швидкозростаючих сегментів екологічного транспорту в ЄС є електричні велосипеди. Європейці виявляють все більший інтерес до таких транспортних засобів, про що свідчить позитивна динаміка його продажів. Такі країни, як, Австрія Нідерланди, Бельгія, Італія, Німеччина, та Франція, стали головними покупцями електровелосипедів.

28 березня 2011 року в Брюсселі Європейська Рада прийняла Білу книгу, дорожню карту для переходу Єдиного європейського транспортного простору до конкурентоспроможної та енергоефективної транспортної системи, що містить положення про заходи, необхідні для переходу до конкурентоспроможної низької транспортної системи. Вуглецева економіка до 2050 року [5, с. 68].



По-перше, планується завершити створення загальноєвропейського транспортного простору та різко зменшити негативний екологічний вплив транспорту.

По-друге, документ передбачає повну заборону до 2050 року використання автомобільного транспорту на таких видах палива, як бензин, дизельне та інше вуглецеве паливо.

На практиці транспорт повинен використовувати менше енергетичних ресурсів, бути чистішим, краще функціонувати сучасною інфраструктурою та зменшувати свій негативний вплив на навколишнє середовище та основні природні ресурси, такі як вода, земля та екосистеми.

Виходячи з цього, перехід на електромобілі стає масовим, про що свідчить зростання продажів гібридних і електромобілів в ЄС.

Популяризація автомобілів на альтернативному паливі – одне з ключових завдань урядів країн ЄС. Уряди використовують як фіскальні стимули, так і прямі субсидії для поширення зеленого транспорту.

Таким чином, на сучасному етапі, особливу увагу варто приділити вдосконаленню еколого-правової науки і законодавства, гармонізації вітчизняного законодавства зі стандартами ЄС, орієнтуючись на досвід розвинутих країн Європи. Вважаємо за доцільне розробити концепцію екологічної безпеки транспортної діяльності, в якій передбачити основні напрямки забезпечення безпеки, охорони навколишнього природного середовища, раціонального використання природних ресурсів та заходи щодо їх збереження. Важливо забезпечити законодавчу базу, яка сприяла б подальшому розвитку екологічної безпеки, охорони навколишнього середовища при здійсненні транспортної діяльності, яка б в повній мірі відповідала законодавству ЄС.

#### **Список використаних джерел:**

1. Ярошенко А.С., Костенко О.М. Адаптація законодавства України до *acquis communautaire* у сфері публічних закупівель. Теорія та практика адаптації законодавства України до законодавства ЄС: матеріали міжнародної науково-практичної конференції (м. Київ, 8 червня 2018 р.). К.: Видавничий дім «Гельветика», 2018. С. 215–217. URL: [http://library.nlu.edu.ua/POLN\\_TEXT/SBORNIKI\\_2020/Kiev-2018-56800849.pdf](http://library.nlu.edu.ua/POLN_TEXT/SBORNIKI_2020/Kiev-2018-56800849.pdf) (дата звернення: 25.04.2022).

2. Ярошенко А. С., Голобородько В. В. Правові аспекти законодавчого регулювання права громадян на доступ до інформації про стан довкілля. *Електронне наукове фахове видання «Порівняльно-аналітичне право»*. 2019. № 5. С. 217–220.

3. Білорус О. Г. Стратегічні імперативи адаптації та трансформації зовнішньоторговельної діяльності України в умовах європейської інтеграції. О. Г. Білорус, О. В. Гаврилюк. *Економіка України*. 2015. № 11. С. 4–15.

4. Дикань В. Л. Трансформація діяльності транспортно-логістичних центрів в умовах міжнародних транспортних коридорів та їх роль в інформаційному забезпеченні інтелектуалізації вітчизняного промислового комплексу. *Вісн. економіки трансп. і пром-сті* : зб. наук. пр. Харків : УкрДАЗТ, 2010. № 30. С. 172–173.

5. Нікіфорова О. А. Екологічна складова в перспективах розвитку міжнародних транспортних шляхів України. О. А. Нікіфорова, Г. Г. Сидорченко. *Транспортні системи та технології перевезень*. Збірник наукових праць ДНУЗТ ім. акад. В. Лазаряна. Дніпропетровськ, 2017. С. 67–72.